

Серия Cylinders

ЦИЛИНДРЫ И АКЦЕССУАРЫ
CYLINDERS AND ACCESSORIES

16.4 Цилиндры картриджные / Cartridge Cylinders

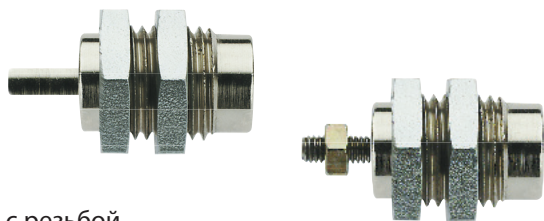

Шток с резьбой
Шток без резьбы

Threaded piston rod
No-threaded piston rod

16.7 Мини цилиндры / Mini Cylinders

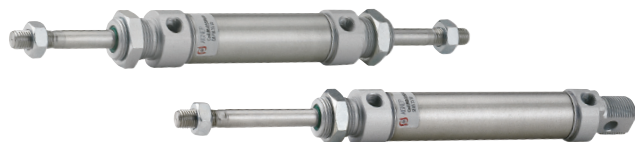

Одно и двухстороннего действия с демпфированием
Одно или двухсторонний шток

ISO 6432 (Ø8-Ø25)

Single and double-acting cushioned
Single or Through piston rod

16.14 Замок штока / Piston Rod Lock



16.18 Цилиндры INOX / Stainless Steel Mini Cylinders



Двойного действия
Double-acting
ISO 6432 (Ø16 - Ø20 - Ø25)

16.22 Цилиндры A95 / Cylinders A95



Одно и двухстороннего действия с демпфированием
Одно или двухсторонний шток

(Ø32-Ø63)

Single and Double-acting cushioned
Single or Through piston rod

16.30 Цилиндры компактные / Compact Cylinders



Одно и двухстороннего действия
Одно или двухсторонний шток
Не вращающиеся

Single and Double-acting
Single or Through piston rod
Anti-rotation

16.42 Цилиндры короткоходовые / Short Stroke Cylinders



Одно и двухстороннего действия
Одно или двухсторонний шток
Не вращающиеся

Single and Double-acting
Single or Through piston rod
Anti-rotation

16.55 Цилиндры Серии X / Cylinders X Series

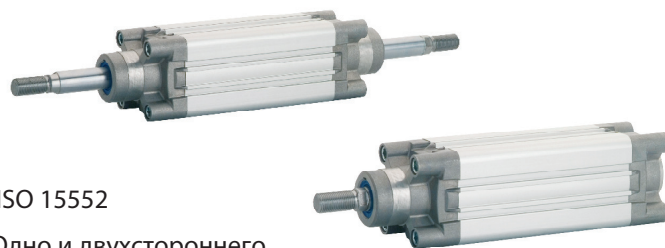

ISO 15552

Одно и двухстороннего действия
Одно или двухсторонний шток
Двойной цилиндр
Оппозитные цилиндры

Single and Double-acting
Single or Through piston rod
Tandem cylinder
Opposed cylinder

16.61 С замком штока / Piston Rod Lock

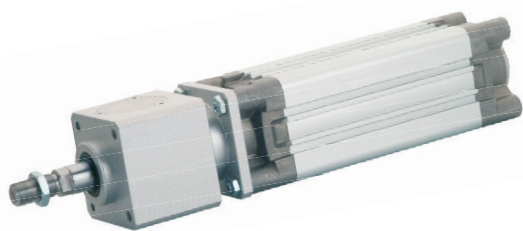

16.63 Поворотные цилиндры/Rotary Cylinders

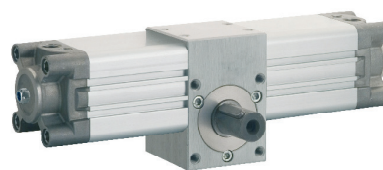

Модель шток со шлицом
Модель с отверстием

Model with male pinion
Model with female bore

16.68 Цилиндры Серии E / Cylinders E Series

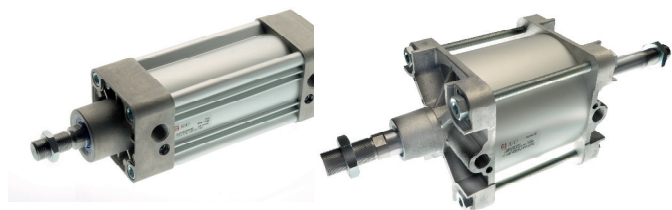

Одно и двухстороннего действия
Одно или двухсторонний шток Single and Double-acting
Single or Through piston rod

ISO 6431 (Ø32-Ø320)

16.79 Цилиндры Серии V / Cylinders V Series

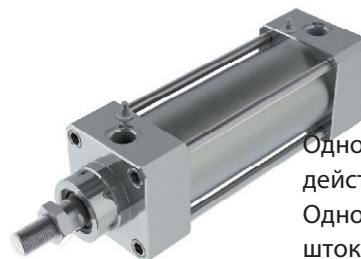

Одно и двухстороннего действия
Одно или двухсторонний шток Single and Double-acting
Single or Through piston rod

ISO 6431 (Ø32-Ø125)

16.80 Цилиндры Серии NHA / Cylinders NHA Series



Одно и двухстороннего действия
Одно или двухсторонний шток Single and Double-acting
Single or Through piston rod

ISO 15552 Interface (Ø32-Ø100)

16.86 Цилиндры Серии P / Cylinders P Series

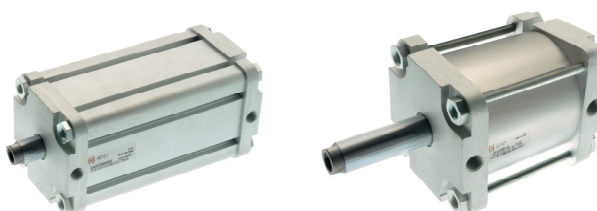

Одно и двухстороннего действия
Одно или двухсторонний шток Single and Double-acting
Single or Through piston rod

ISO 15552 Interface (Ø32-Ø250)

16.106 Направляющие / Guide Units



ISO 6431 VDMA (Ø32-Ø100)
ISO 6432 (Ø12-Ø25)

16.114 Сенсоры / Sensor

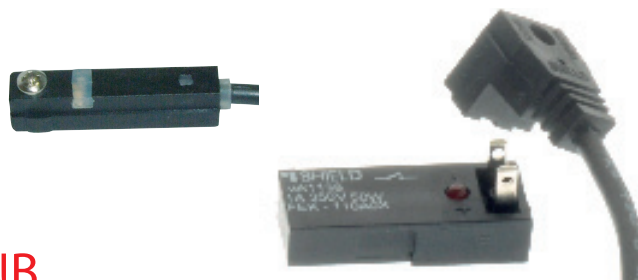

NB

Согласно директиве ATEX, магнитные выключатели не могут применяться в потенциально взрывоопасной среде. According to the Directive ATEX, Magnetic Switches cannot be used in potentially explosive environment.

Цилиндры картриджные / Cartridge Cylinders

Картриджные цилиндры одностороннего действия разработаны для использования в условиях ограниченного пространства наружная резьба обеспечивает простой монтаж.

The single-acting cartridge cylinders have been studied and designed to be used in reduced spaces. The external thread ensures an easy assembly.



Технические характеристики / Technical Characteristics

Давление / Pressures

Минимальное давление / Minimum pressure: 2 bar (0.2 MPa)
 Максимальное давление / Maximum pressure: 7 bar (0.7 MPa)

Температура / Temperatures

Минимальная температура / Minimum temperature: 0 °C
 (-20 °C при осушенном воздухе / with dry air)
 Максимальная температура / Maximum temperature: +80 °C

Рабочая среда / Fluids

Очищенный воздух со смазкой и без смазки.
 Filtered and lubricated compressed air as well as non lubricated air.

Описание / Functioning

Одностороннего действия, шток с резьбой и без резьбы.
 Single-acting, Threaded piston rod and No-threaded piston rod.

Диаметр цилиндра / Bores

6 - 10 - 16 mm.

Ход / Strokes

Стандартный ход / Standard Strokes
 5 - 10 - 15 mm.

Технические характеристики / Technical Characteristics

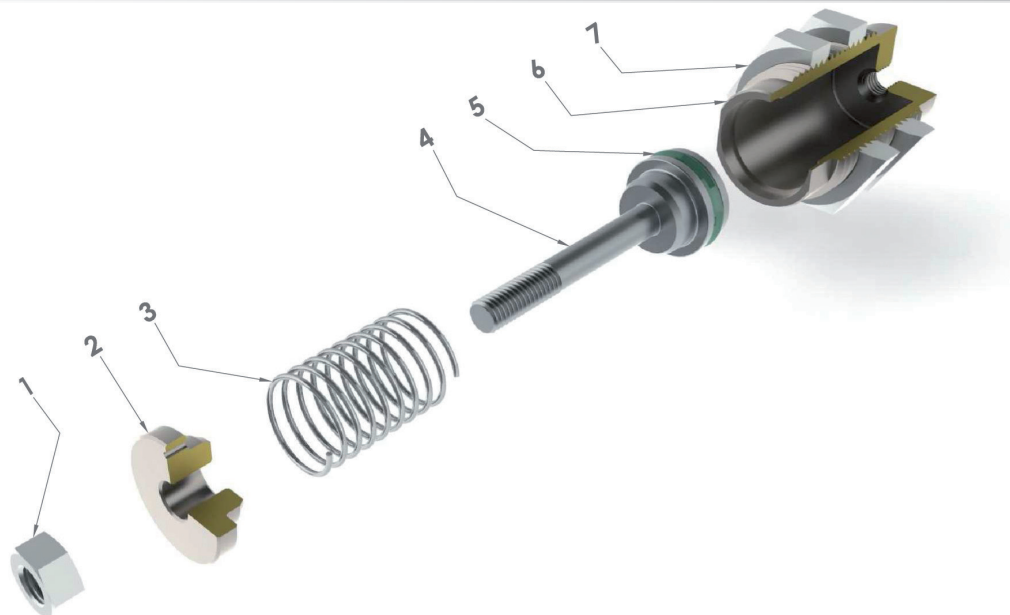

Части и материалы / Component Parts and Materials

- | | |
|----------------------------------|-----------------------------------|
| 1 Оцинкованная стальная гайка | 1 Zinc-plated steel Nut |
| 2 Никелированная латунная крышка | 2 Nickel plated brass Bush |
| 3 Стальная пружина | 3 Steel Spring |
| 4 Стальной шток AISI 303 | 4 Steel Piston rod AISI 303 |
| 5 Полиуретановое уплотнение | 5 Polyurethane Rod seal |
| 6 Никелированный латунный корпус | 6 Nickel plated brass Shape body |
| 7 Оцинкованная стальная гайка | 7 Zinc-plated steel Locking screw |

Как заказать / How to Order

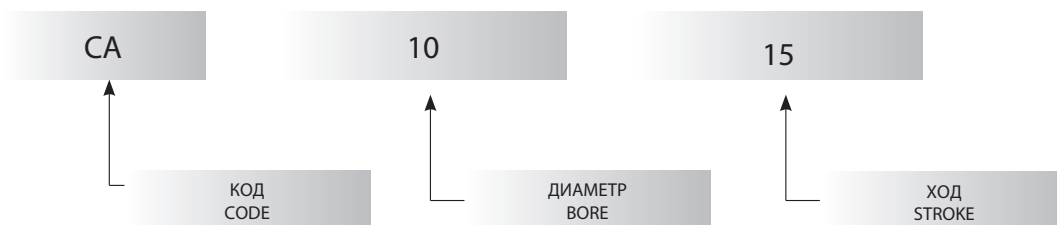

Ø mm.	ХОД - STROKES		
	5	10	15
6	10 gr	12.5 gr	15 gr
10	27 gr	32 gr	36 gr
16	71 gr	78 gr	87 gr

СТАНДАРТНЫЙ ХОД mm. - STD STROKES

Ø mm.	5	10	15
6	▲ ■	▲ ■	▲ ■
10	▲ ■	▲ ■	▲ ■
16	▲ ■	▲ ■	▲ ■

- ▲ CA Одностороннего действия, шток без резьбы - SINGLE-ACTING NO-THREADED PISTON ROD
 ■ CAF Одностороннего действия, шток с резьбой - SINGLE-ACTING THREADED PISTON ROD

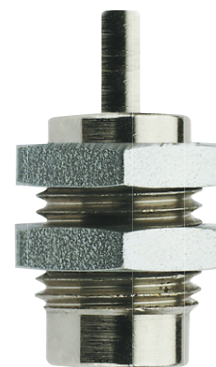
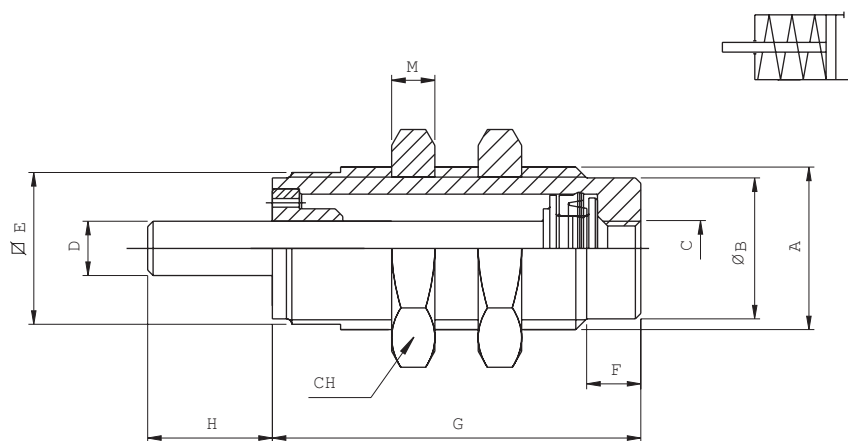

CA

Одностороннего действия, шток без резьбы - SINGLE-ACTING NO-THREADED PISTON ROD

Ø mm.	A	B	C	D	E	F	G - CORSA			H	M	CH
							5	10	15			
6	M10x1	8.5	M5	3	9	5	18.5	25.5	32.5	9	3	14
10	M15x1.5	13	M5	5	14	5	20.5	27	34	11.5	4	19
16	M22x1.5	19	M5	5	20	6	23.5	29.5	36	14	5	27

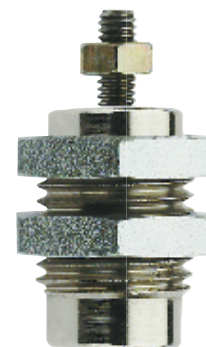
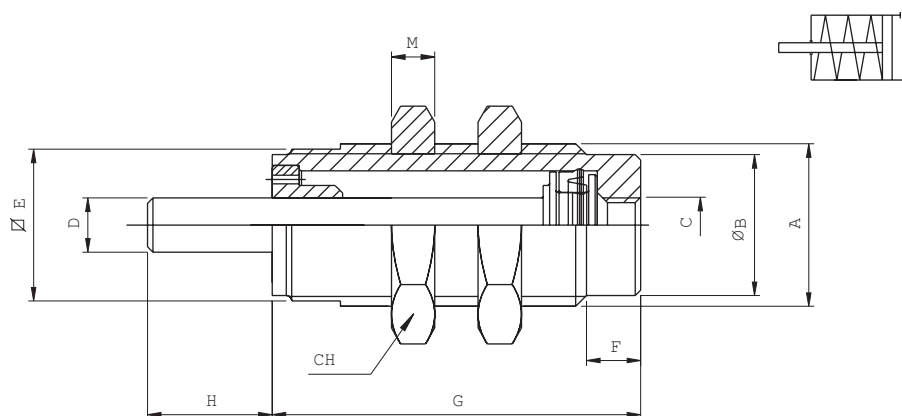

CAF

Одностороннего действия, шток с резьбой - SINGLE-ACTING THREADED PISTON ROD

Ø mm.	A	B	C	D	E	F	G - CORSA			H	M	CH
							5	10	15			
6	M10x1	8.5	M5	M3	9	5	18.5	25.5	32.5	9	3	14
10	M15x1.5	13	M5	M4	14	5	20.5	27	34	11.5	4	19
16	M22x1.5	19	M5	M5	20	6	23.5	29.5	36	14	5	27

Minicilindri Iso 6432 / Mini Cylinders Iso 6432

Цилиндры данной серии произведены в соответствии со стандартом DIN ISO 6432, и могут использоваться в любой промышленности. Высокие рабочие характеристики гарантируют максимальную производительность.

The cylinders included in this range, manufactured in conformity with the Standards DIN ISO 6432 can be used in any industrial fields. The high sliding characteristics guarantee the maximum productivity of the system.

*By using a special assembling operation called "double rolling" to join the end covers to the barrel, functionality and resistance are ensured.



Технические характеристики / Technical Characteristics

Давление / Pressures

Минимальное давление / Minimum pressure: 1 bar (0.1 MPa)
 Максимальное давление / Maximum pressure: 10 bar (1 MPa)

Температура / Temperatures

Минимальная температура / Minimum temperature: 0 °C
 (-20 °C при осушенном воздухе / with dry air)
 Максимальная температура / Maximum temperature: +80 °C

Рабочая среда / Fluids

Очищенный воздух со смазкой и без смазки.
 Filtered and lubricated compressed air as well as non lubricated air.

Описание / Functioning

Одно и двухстороннего действия с демпфером, шток односторонний и двухсторонний, магнитные и немагнитные
 Single and Double-acting cushioned, Single or through piston rod, Magnetic and no-magnetic

Диаметр цилиндра / Bores

8 - 10 - 12 - 16 - 20 - 25 mm.

Ход / Strokes

Стандартный ход / Standard Strokes
 От 10 до 320 mm / From 10 to 320 mm

Caratteristiche Tecniche / Technical Characteristics

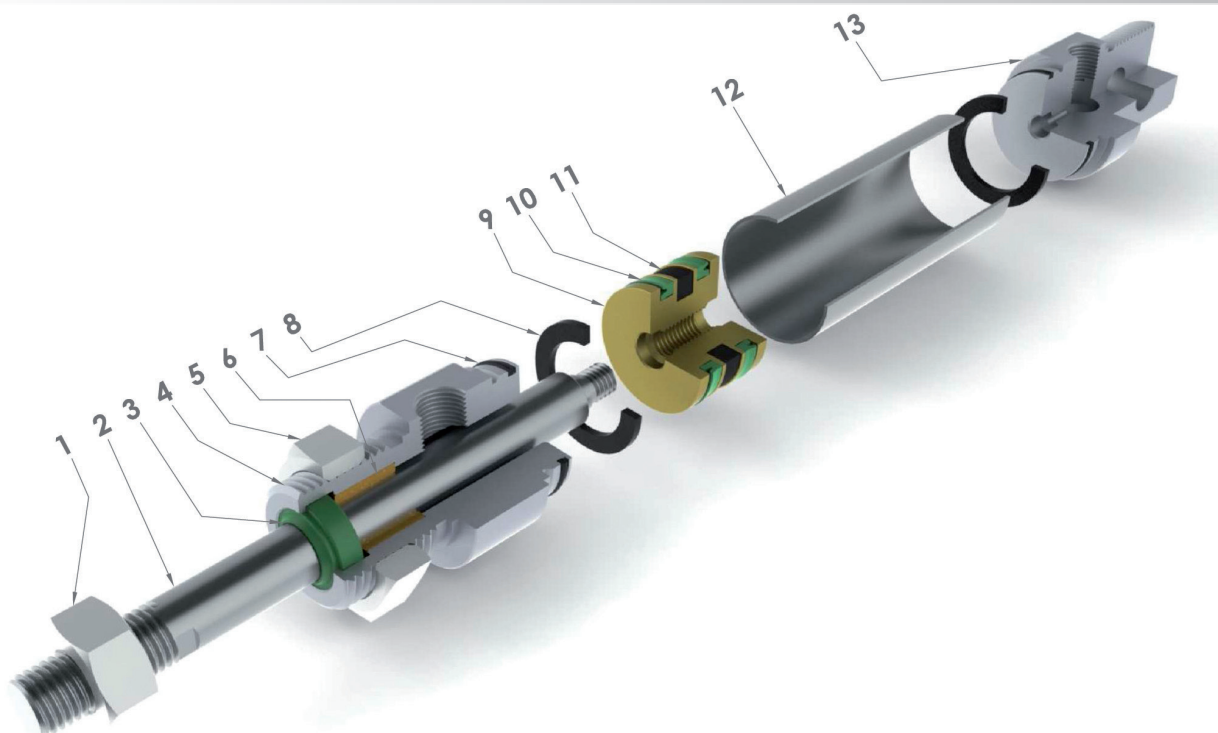

Части и материалы / Component Parts and Materials

1	Оцинкованная стальная гайка	1	Zinc-plated steel Nut
2	Стальной шток AISI 303	2	Steel AISI 303 Piston rod
3	Полиуретановое уплотнение	3	Polyurethane Rod seal
4	Анодированная алюминиевая крышка	4	Anodised aluminium Front cover
5	Оцинкованная стальная гайка	5	Zinc-plated steel Nut
6	Бронзовый подшипник	6	Sintered bronze Bearing
7	Уплотнительное кольцо из NBR	7	NBR O-RING Seals
8	Неопреновый бампер	8	Neoprene Bumper
9	Латунный поршень	9	Brass Piston
10	Полиуретановое уплотнение	10	Polyurethane Piston seal
11	Магнит	11	Bonded Ferrite Magnet
12	Корпус из нержавеющей стали INOX AISI 304	12	Stainless Steel AISI 304 Mini cylinder shape body
13	Анодированная алюминиевая крышка	13	Anodised aluminium Back cover

Усилия / Forces And Consumptions

УСИЛИЕ ВЫДВИЖЕНИЯ И ВТЯГИВАНИЯ - THRUST AND TRACTION

Ø Cilindro Ø Cylinder	Ø Stelo Ø Rod	Рабочая поверхность в mm2 Working Surface in mm2	Рабочее давление в bar Operating pressure in bar									
			1	2	3	4	5	6	7	8	9	10
Усилие выдвигения N Output force in N												
Ø8	4	Выдвигение / Thrust = 50,2	5	10	15	20	25	30	35	40	45	50
		Втягивание / Traction = 37,7	3	6	9	12	15	18	21	24	27	30
Ø10	4	Выдвигение / Thrust = 78,5	7	14	21	28	35	42	49	56	63	70
		Втягивание / Traction = 66	6	12	18	24	30	36	42	48	54	60
Ø12	6	Выдвигение / Thrust = 113	10	20	30	40	50	60	70	80	90	100
		Втягивание / Traction = 85	7,5	15	22	30	37	45	52	60	68	75
Ø16	6	Выдвигение / Thrust = 200	18	36	54	72	90	108	126	144	162	180
		Втягивание / Traction = 173	16	32	48	64	80	96	112	128	144	160
Ø20	8	Выдвигение / Thrust = 314	28	56	84	112	140	168	196	224	252	280
		Втягивание / Traction = 264	24	48	72	96	120	144	168	192	216	240
Ø25	10	Выдвигение / Thrust = 490	44	88	132	176	220	264	308	352	396	440
		Втягивание / Traction = 412	36	72	108	144	180	216	252	288	324	360

УСИЛИЕ ПРУЖИНЫ - SPRING TRACTION FORCES

Ø Цилиндра Ø Cylinder	Состояние пружины Load Spring	Ход / Stroke		
		10	25	50
		Усилия на выходе N Output force in N		
Ø8	Пружина в покое / Load of spring at rest	4,1	3,5	2,6
	Сжатая пружина / Load of compressed spring	4,5	4,5	4,5
Ø10	Пружина в покое / Load of spring at rest	4,1	3,5	2,6
	Сжатая пружина / Load of compressed spring	4,5	4,5	4,5
Ø12	Пружина в покое / Load of spring at rest	5,5	4,8	3,5
	Сжатая пружина / Load of compressed spring	6	6	6
Ø16	Пружина в покое / Load of spring at rest	16,5	13,7	9
	Сжатая пружина / Load of compressed spring	18,3	18,3	18,3
Ø20	Пружина в покое / Load of spring at rest	19	15,5	9,5
	Сжатая пружина / Load of compressed spring	21,5	21,5	21,5
Ø25	Пружина в покое / Load of spring at rest	27	24	13,5
	Сжатая пружина / Load of compressed spring	29	29	29

ПОТРЕБЛЕНИЕ ВОЗДУХА - CYLINDER AIR CONSUMPTION

Ø Cilindro Ø Cylinder	Ø Stelo Ø Rod	Рабочая площадь в mm ² Working Surface in mm ²	Рабочее давление в бар Operating pressure in bar									
			1	2	3	4	5	6	7	8	9	10
			Потребление воздуха в NL на каждые 10mm. хода Air consumption in NL for each 10mm. of stroke									
Ø8	4	Выдвижение / Thrust = 50,2	0,001	0,002	0,002	0,003	0,003	0,004	0,004	0,005	0,005	0,006
		Втягивание / Traction = 37,7	0,001	0,001	0,002	0,002	0,002	0,003	0,003	0,003	0,003	0,004
Ø10	4	Выдвижение / Thrust = 78,5	0,002	0,002	0,003	0,004	0,005	0,005	0,006	0,007	0,008	0,009
		Втягивание / Traction = 66	0,001	0,002	0,003	0,003	0,004	0,005	0,005	0,005	0,006	0,007
Ø12	6	Выдвижение / Thrust = 113	0,002	0,003	0,005	0,006	0,007	0,008	0,009	0,010	0,011	0,012
		Втягивание / Traction = 85	0,002	0,003	0,003	0,004	0,005	0,006	0,007	0,008	0,009	0,009
Ø16	6	Выдвижение / Thrust = 200	0,004	0,006	0,008	0,010	0,012	0,014	0,016	0,018	0,020	0,022
		Втягивание / Traction = 173	0,003	0,005	0,007	0,009	0,010	0,012	0,014	0,016	0,017	0,019
Ø20	8	Выдвижение / Thrust = 314	0,006	0,009	0,013	0,016	0,019	0,022	0,025	0,028	0,031	0,035
		Втягивание / Traction = 264	0,005	0,008	0,011	0,013	0,016	0,018	0,021	0,024	0,026	0,029
Ø25	10	Выдвижение / Thrust = 490	0,010	0,015	0,020	0,025	0,029	0,034	0,039	0,044	0,049	0,054
		Втягивание / Traction = 412	0,008	0,012	0,016	0,021	0,025	0,029	0,033	0,037	0,041	0,045

Esempio D'ordine / How to Order

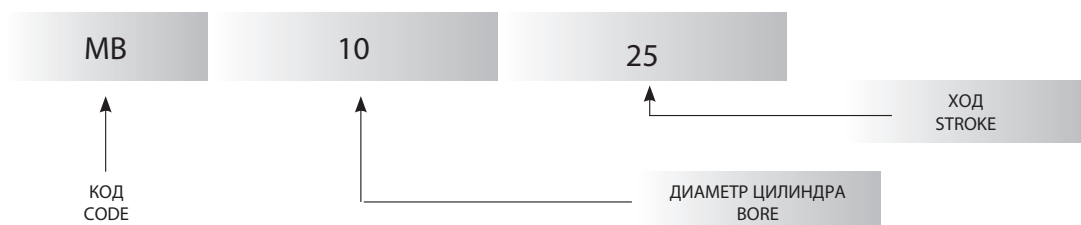

СТАНДАРТНЫЙ ХОД mm. - STD STROKES

Ø mm.	10	25	50	80	100	125	160	200	250	320
8	▲●	▲●	▲●	●	●	●				
10	▲●	▲●	▲●	●	●	●				
12	▲●	▲●	▲●	●	●	●	●	●	●	
16	▲■□○	▲■□◆○	▲■□◆○	◆○	◆○	◆○	◆○	◆○	◆○	◆○
20	▲■□○	▲■□◆○	▲■□◆○	◆○	◆○	◆○	◆○	◆○	◆○	◆○
25	▲■□○	▲■□◆○	▲■□◆○	◆○	◆○	◆○	◆○	◆○	◆○	◆○

- ▲ MB Одностороннего действия магнитный - SINGLE-ACTING MAGNETIC
- MD Одностороннего действия магнитный - толкающая пружина - SINGLE-ACTING MAGNETIC - SPRING THRUST
- MF Двухстороннего действия магнитный - DOUBLE ACTING MAGNETIC
- MFN Двухстороннего действия магнитный соединение 90° - DOUBLE ACTING MAGNETIC HEAD CUT, FEED AT 90°
- MFX Двухстороннего действия магнитный соединение осевое - DOUBLE ACTING MAGNETIC HEAD CUT, FEED ON AXIS
- ◆ MH Двухстороннего действия магнитный с демпфером - DOUBLE ACTING CUSHIONED MAGNETIC
- MJ Двухстороннего действия магнитный с двухсторонним штоком - DOUBLE ACTING MAGNETIC WITH DOUBLE ROD END
- ◆ ML Двухстороннего действия магнитный с двухсторонним штоком - DOUBLE ACTING CUSHIONED MAGNETIC WITH DOUBLE ROD END

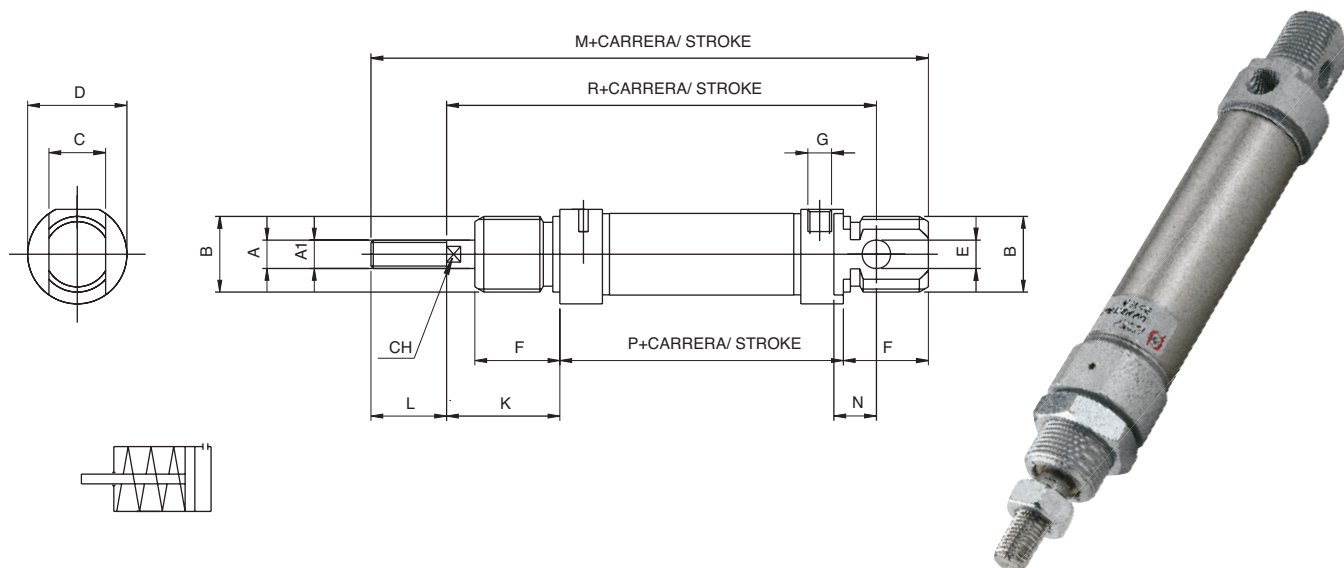

MB

Одностороннего действия магнитный - SINGLE-ACTING MAGNETIC

Ø mm.	A	A'	B	C	D	E	F	G	K	L	M	N	P	R	CH
8	M4	4	M12x1.25	8	16	4	12	M5	16	12	86	6	46	64	-
10	M4	4	M12x1,25	8	16	4	12	M5	16	12	86	6	46	64	-
12	M6	6	M16x1,5	12	19	6	18	M5	22	16	104	9	48	75	5
16	M6	6	M16x1,5	12	19	6	18	M5	22	16	109	9	53	82	5
20	M8	8	M22x1.5	16	27	8	20	1/8G	24	20	131	12	67	95	7
25	M10x1.25	10	M22x1.5	16	30	8	22	1/8G	28	22	140	12	68	104	9

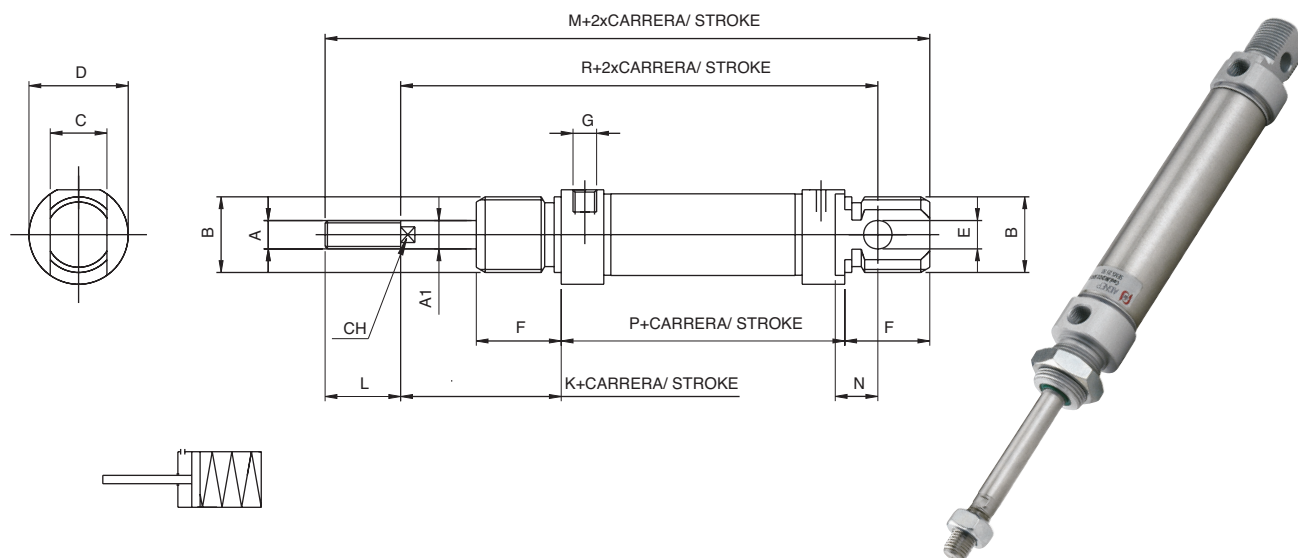

MD

Одностороннего действия магнитный - толкающая пружина - SINGLE-ACTING MAGNETIC - SPRING THRUST

Ø mm.	A	A'	B	C	D	E	F	G	K	L	M	N	P	R	CH
16	M6	6	M16x1.5	12	19	6	18	M5	22	16	134,5	9	78,5	107,5	5
20	M8	8	M22x1.5	16	27	8	20	1/8G	24	20	154	12	90	118	7
25	M10x1.25	10	M22x1.5	16	30	8	22	1/8G	28	22	166	12	94	130	9

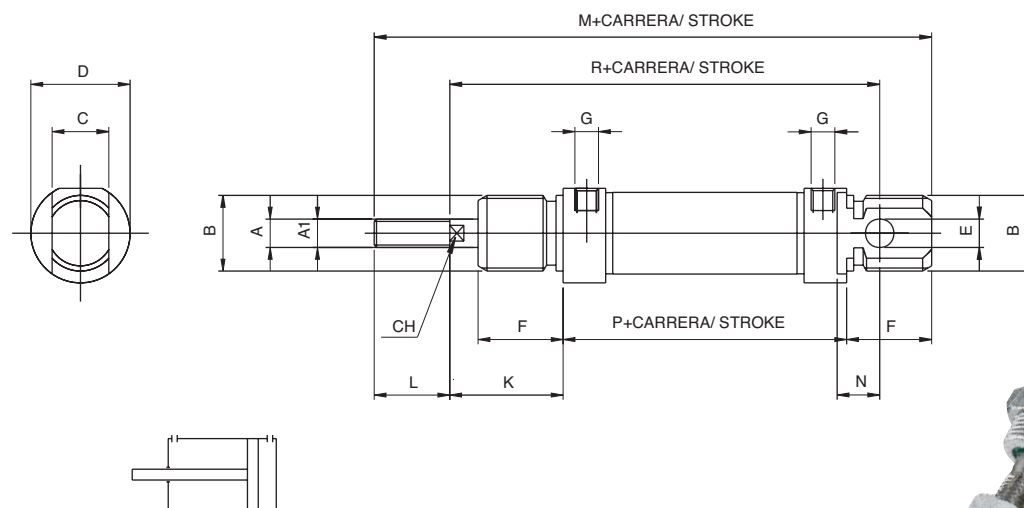

MF

ДВУХСТОРОННЕГО ДЕЙСТВИЯ МАГНИТНЫЙ - DOUBLE ACTING MAGNETIC

∅ mm.	A	A'	B	C	D	E	F	G	K	L	M	N	P	R	CH
8	M4	4	M12x1.25	8	16	4	12	M5	16	12	86	6	46	64	-
10	M4	4	M12x1.25	8	16	4	12	M5	16	12	86	6	46	64	-
12	M6	6	M16x1.5	12	19	6	18	M5	22	16	104	9	48	75	5
16	M6	6	M16x1.5	12	19	6	18	M5	22	16	109	9	53	82	5
20	M8	8	M22x1.5	16	27	8	20	1/8G	24	20	131	12	67	95	7
25	M10x1.25	10	M22x1.5	16	30	8	22	1/8G	28	22	140	12	68	104	9

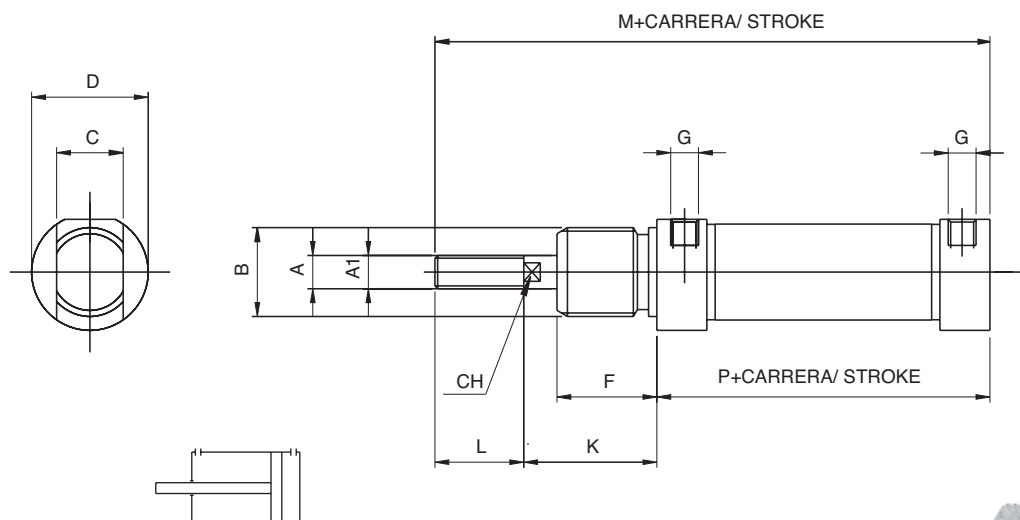

MFN

ДВУХСТОРОННЕГО ДЕЙСТВИЯ МАГНИТНЫЙ СОЕДИНЕНИЕ 90° - DOUBLE ACTING MAGNETIC HEAD TCUT FEED AT 90°

∅ mm.	A	A'	B	C	D	G	K	L	M	P
16	M6	6	M16x1.5	12	19	M5	22	16	109	53
20	M8	8	M22x1.5	16	27	1/8G	24	20	131	67
25	M10x1.25	10	M22x1.5	16	30	1/8G	28	22	140	68

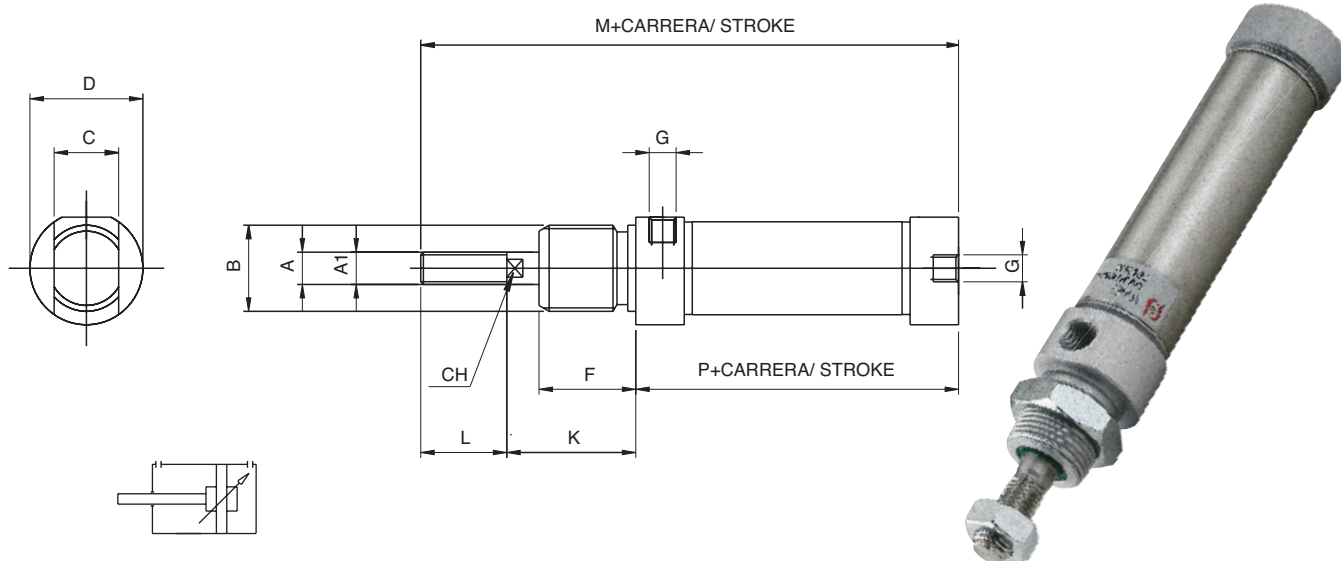

MFX

ДВУХСТОРОННЕГО ДЕЙСТВИЯ МАГНИТНЫЙ СОЕДИНЕНИЕ ОСЕВОЕ - DOUBLE ACTING MAGNETIC HEAD CUT FEED ON AXIS

∅ mm.	A	A'	B	C	D	G	K	L	M	P
16	M6	6	M16x1.5	12	21	M5	22	16	109	53
20	M8	8	M22x1.5	16	27	1/8G	24	20	131	67
25	M10x1.25	10	M22x1.5	16	30	1/8G	28	22	140	68

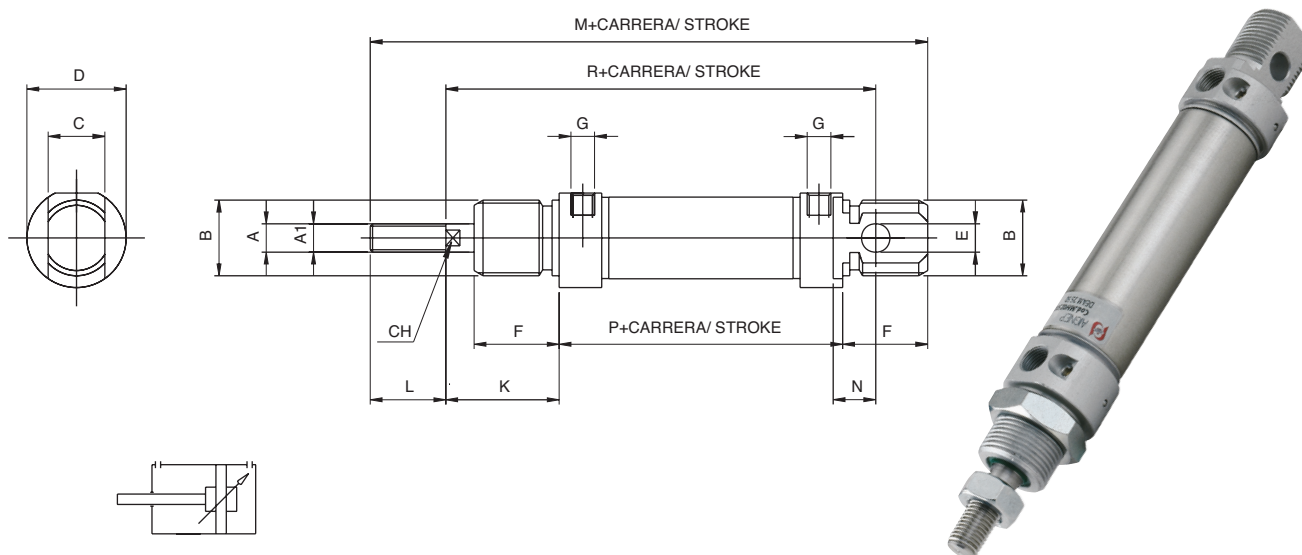

MH

ДВУХСТОРОННЕГО ДЕЙСТВИЯ МАГНИТНЫЙ С ДЕМПФЕРОМ - DOUBLE ACTING CUSHIONED MAGNETIC

∅ mm.	A	A'	B	C	D	E	F	G	K	L	M	N	P	R	CH
16	M6	6	M16x1.5	12	21	6	18	M5	22	16	109	9	53	8	25
20	M8	8	M22x1.5	16	27	8	20	1/8G	24	20	131	12	67	95	7
25	M10x1.25	10	M22x1.5	16	30	8	22	1/8G	28	22	140	12	68	104	9

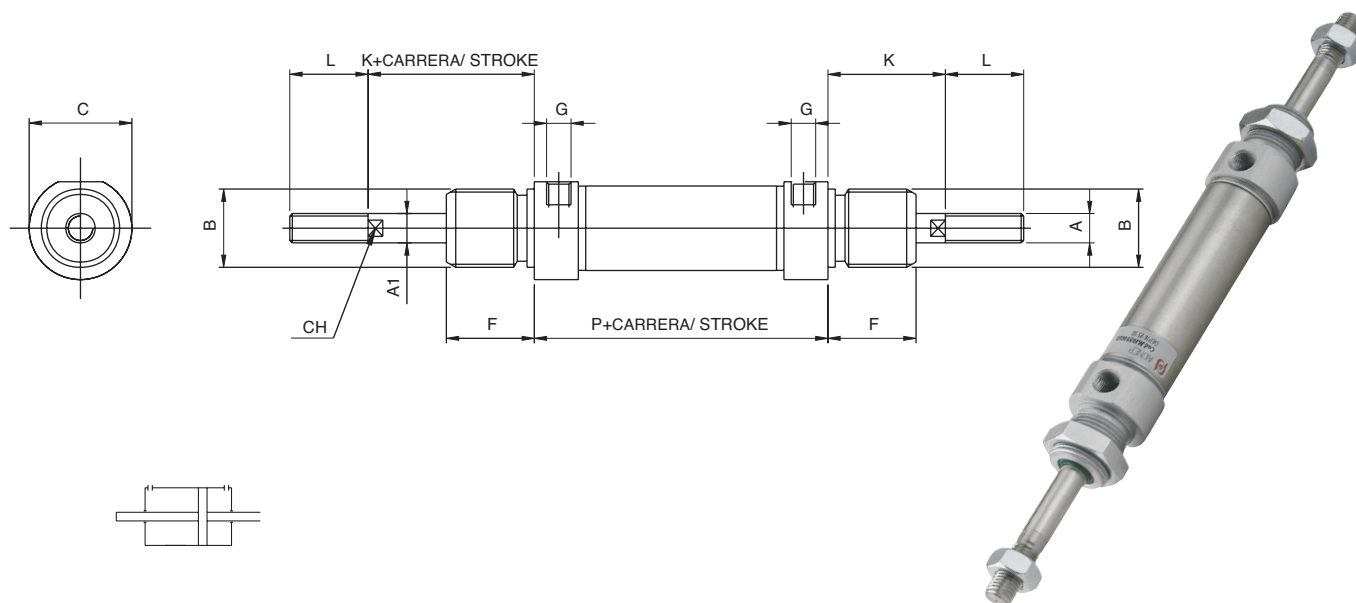

MJ

ДВУХСТОРОННЕГО ДЕЙСТВИЯ МАГНИТНЫЙ С ДВУХСТОРОННИМ ШТОКОМ - DOUBLE ACTING MAGNETIC WITH DOUBLE ROD END

Ø mm.	A	A ¹	B	C	F	G	K	L	P	CH
16	M6	6	M16x1.5	19	18	M5	22	16	53	5
20	M8	8	M22x1.5	27	20	1/8G	24	20	67	7
25	M10x1.25	10	M22x1.5	30	22	1/8G	28	22	68	9

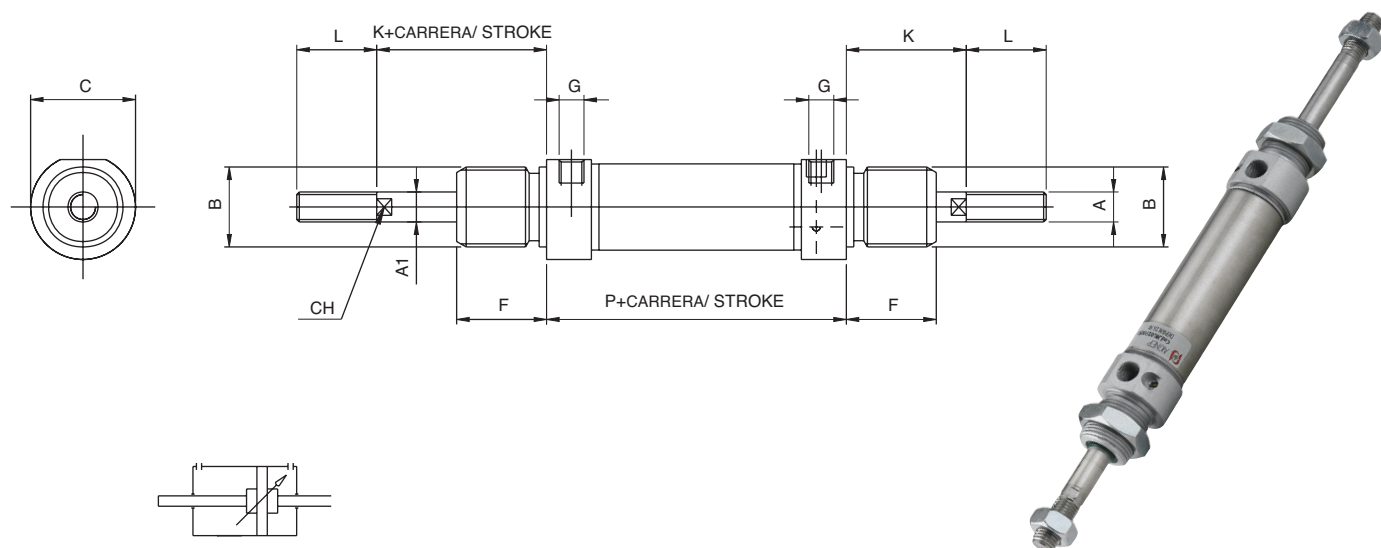

ML

ДВУХСТОРОННЕГО ДЕЙСТВИЯ МАГНИТНЫЙ С ДВУХСТОРОННИМ ШТОКОМ ДЕМПФЕР.-DOUBLE ACTING CUSHIONED MAGNETIC WITH DOUBLE ROD END

Ø mm.	A	A ¹	B	C	F	G	K	L	P	CH
16	M6	6	M16x1.5	21	18	M5	22	16	53	5
20	M8	8	M22x1.5	27	20	1/8G	24	20	67	7
25	M10x1.25	10	M22x1.5	30	22	1/8G	28	22	68	9

Замок штока для цилиндров Iso 6432/Piston Rod Lock for cylinders Iso 6432

Замок блокирует ход штока в любом положении в случае падения давления. В случае недостатка воздуха для фиксирующего устройства, шток блокируется механически с усилием превышающим усилие выдвижения цилиндра при питающем давлении 10 bar. Важно помнить, что замок освобождает шток только тогда, когда обе камеры под давлением.

The piston rod lock is a locking unit, which blocks the piston rod in any position in case of pressure drop. In case of lack of air to the locking device, the cylinder piston rod is mechanically blocked with a bigger force than the thrust made by the cylinder fed at 10 bar. It is important to remember that the locking unit of the piston rod can be released only when both the chambers are under pressure.



Технические характеристики / Technical Characteristics

Давление / Pressures

Минимальное давление разблокирования: 2.5 bar (0.25 Mpa) при питающем давлении цилиндра от 0 до 7 bar (da 0 a 0.7 Mpa)
3 bar (0.3 Mpa) per pressione cilindro da 7 a 10 bar (da 0.7 a 1 Mpa)

Minimum release pressure: 2.5 bar (0.25 Mpa) cylinder supply pressure from 0 to 7 bar (from 0 to 0.7 Mpa)
3 bar (0.3 Mpa) cylinder supply pressure from 7 to 10 bar (from 0 to 0.7 Mpa)

При отсутствии давления / Without Pressures

Заблокированно / Locked

Температура / Temperatures

Минимальная температура / Minimum temperature: 0 °C
(-20 °C при осушенном воздухе / with dry air)
Максимальная температура / Maximum temperature: +80 °C

Рабочая среда / Fluids

Очищенный воздух со смазкой и без смазки.
Filtered and lubricated compressed air as well as non lubricated air.

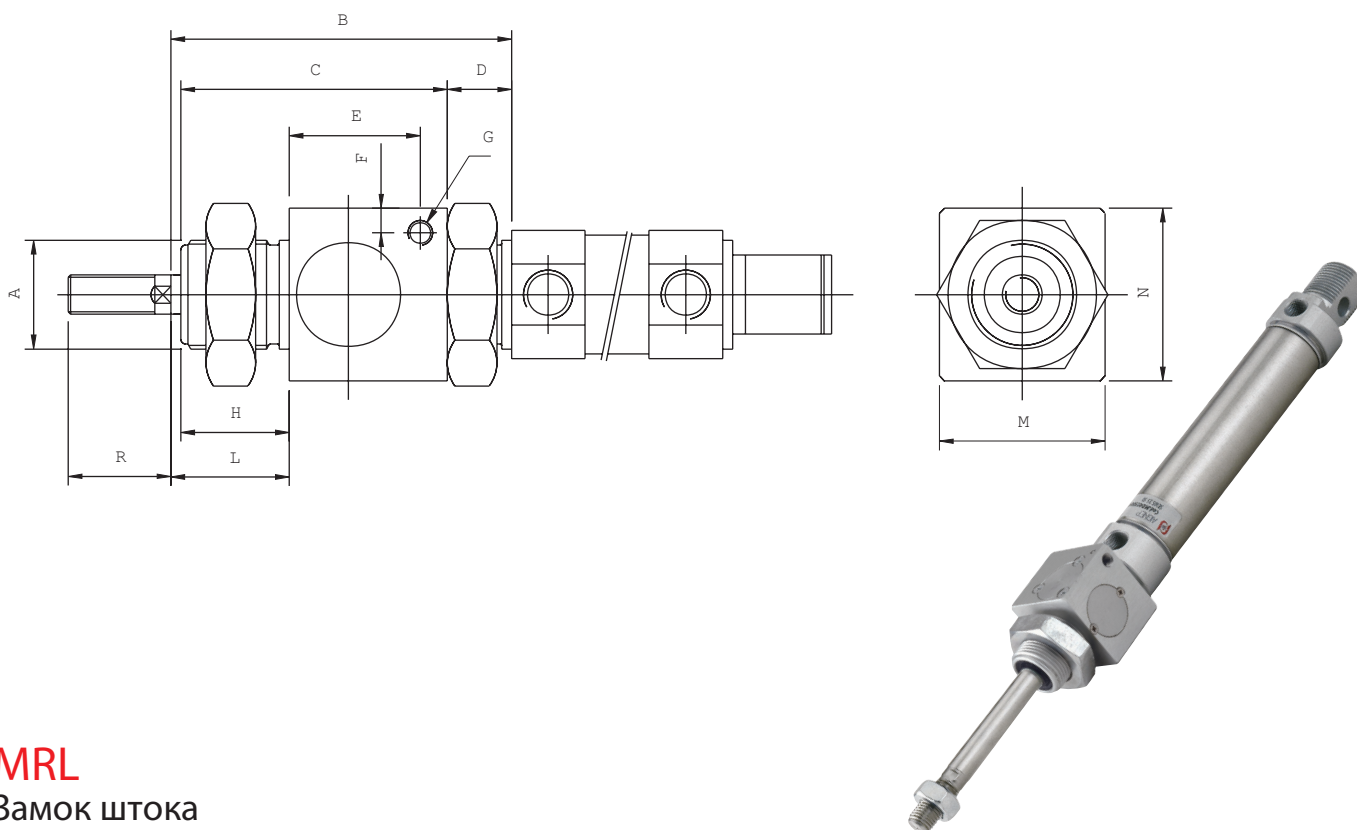

MRL

Замок штока

PISTON ROD LOCK

Код Code	Ø mm.	A	B	C	D	E	F	G	H	L	M	N	R
MRL020	20	M22x1.5	68.5	54	13	27	5	M5	22	23.5	34	35	23
MRL025	25	M22x1.5	69.5	54	13	27	5	M5	22	24.5	34	35	26

Как заказать / How to order

Замок штока может быть использован только с цилиндрами ISO 6432 Ø 20 или 25 mm произведенными с удлиненным штоком. Для определения удлиненноко штока необходимо после кода цилиндра указать букву "B".

The piston rod lock can be assembled only with cylinders ISO 6432 Ø 20 or 25 mm produced with an extended piston rod. To identify the cylinder with extended piston rod and piston rod lock assembled, it is necessary to mention after the article code of the cylinder the letter "B".

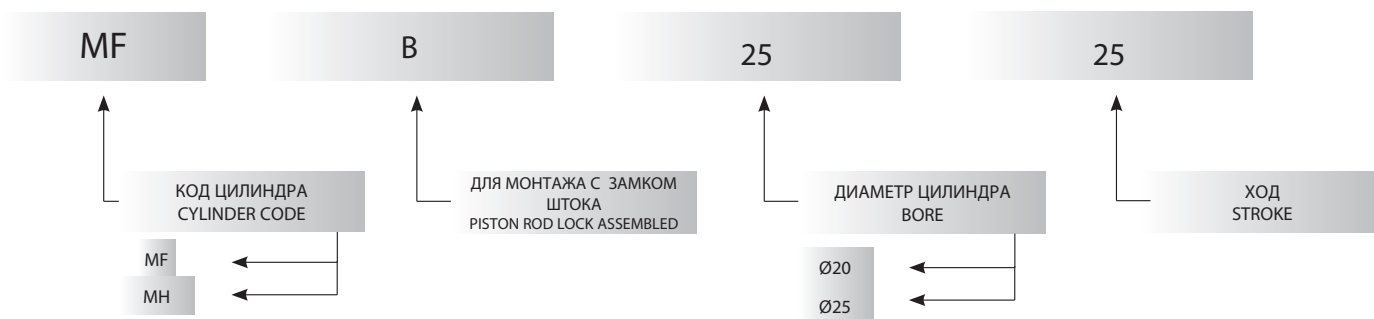

Принадлежности для цилиндров / Mounting Accessories

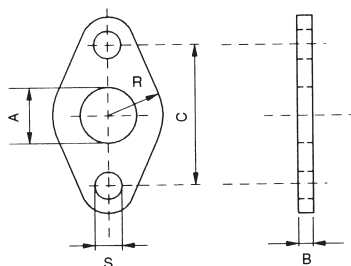

MFL

ФЛАНЕЦ - FLANGE

Код Code	Ø mm.	A	B	C	R	S
MFL008	8-10	12	3	30	9	4.5
MFL012	12-16	16	4	40	13	5.5
MFL020	20-25	22	5	50	19	6.6

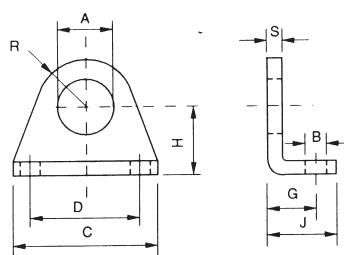
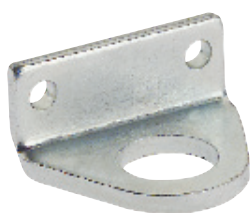

MPD

ЛАПА - FOOT

Код Code	Ø mm.	A	B	C	D	G	H	J	R	S
MPD008	8-10	12	4.5	35	25	11	16	16	10	3
MPD012	12-16	16	5.5	42	32	14	20	20	13.5	4
MPD020	20-25	22	6.6	54	40	17	25	25	18	5

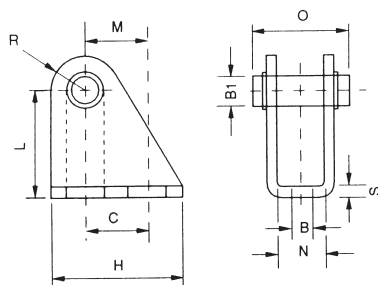

MCC

СКОБА - CLEVIS BRACKET

Код Code	Ø mm.	B	B1	C	H	L	M	N	O	R	S
MCC008	8-10	4.5	4	12.5	20	24	12.5	8.1	17	5	2.5
MCC012	12-16	5.5	6	15	25	27	15	12.1	23	7	3
MCC020	20-25	6.6	8	20	32	30	20	16.1	29.5	10	4

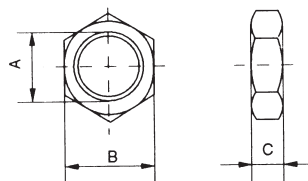

DA

ГАЙКА КРЫШКИ - NUT FOR COVERS

Код / Code	Ø mm.	A	B	C
ODA00005ID5ZI	8-10	M12x1.25	19	7
ODA00005IE3ZI	12-16	M16x1.5	22	6
ODA00005IF6ZI	20-25	M22x1.5	27	8

ГАЙКА ШТОКА - NUT FOR RODS

Код / Code	Ø mm.	A	B	C
ODA00005IB1ZI	8-10	M4	7	3.2
ODA00005IB8ZI	12-16	M6	10	5
ODA00005IC3ZI	20	M8x1.25	13	6.5
ODA00005IC9ZI	25	M10x1.25	17	8

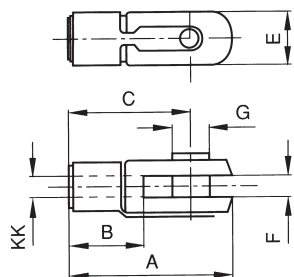

FC

ВИЛКА ШТОКА - YOKE WITH LOCABLE PIN

Код Code	Ø mm.	A	B	C	E	F	G	KK
FC008	8-10	21	8	16	8	4	4	M4
FC012	12-16	31	12	24	12	6	6	M6
FC020	20	42	16	32	16	8	8	M8
FC020	25 - 32	52	20	40	20	10	10	M10x1.25

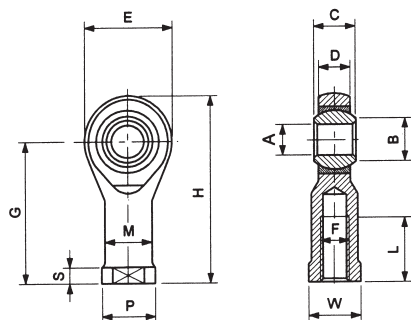

TF

СФЕРИЧЕСКИЙ НАКОНЕЧНИК САМОСМАЗЫВАЮЩИЙСЯ- ROD ENDS SELF-LUBRICATING

Код Code	Ø mm	A	B	C	Ø	D	E	F	G	H	L	M	P	S	W	Нагрузка		
																Dinamico	Statico	Peso
		H7	⁰	⁰ -0,13	SFERA	±0,13	±0,5		±0,5		±0,7	±0,7	±0,5	+0,2 -0,7	±0,25	kg	kg	g
TF008	8-10	5	7,7	8	11,11	6	18	M4x0,7	27	36	10	9	11	4	9	-	-	-
TF012	12-16	6	8,9	9	12,7	6,75	20	M6x1	30	40	9	10	13	5	11	470	1.100	19
TF020	20	8	10,4	12	15,88	9	24	M8x1.25	36	48	12	12,5	16	5	14	780	1.900	36
TF020	25 - 32	10	12,9	14	19,05	10,5	28	M10x1,25	43	57	15	15	19	6,5	17	1.200	3.100	88

Миницилиндры Inox / Mini Cylinders Inox

Цилиндры данной серии могут использоваться в там где требуется надежность и стабильная работа без какого либо обслуживания. Цилиндры произведены в соответствии со стандартом ISO 6432. Они предназначены для работы в коррозионных условиях и условиях высоких температур.

По запросу: Уплотнения из FKM.

The cylinders included in this range can be used in any industrial fields where it is required a safety and constant functionality without particular maintenance. Mini cylinders are manufactured in conformity with standard ISO 6432. They are particularly suitable to be used in corrosive and high temperatures environments.

On request: FKM seals.



Технические характеристики / Technical Characteristics

Давление / Pressures

Минимальное давление / Minimum pressure: 2 bar (0.2 MPa)
 Максимальное давление / Maximum pressure: 10 bar (1 MPa)

Описание / Functioning

Двухстороннего действия магнитный и немагнитный.
 Double-acting magnetic Double-acting without magnet.

Температура / Temperatures

Минимальная температура / Minimum temperature: 0 °C
 (-20 °C при осушенном воздухе / with dry air)
 Максимальная температура / Maximum temperature: +80 °C

Диаметр цилиндров / Bores

16 - 20 - 25 mm.

Рабочая среда / Fluids

Очищенный воздух со смазкой и без смазки.
 Filtered and lubricated compressed air as well as non lubricated air.

Ход / Strokes

Стандартный ход / Standard Strokes
 От 10 до 320 mm / From 10 to 320 mm

Технические характеристики / Technical Characteristics

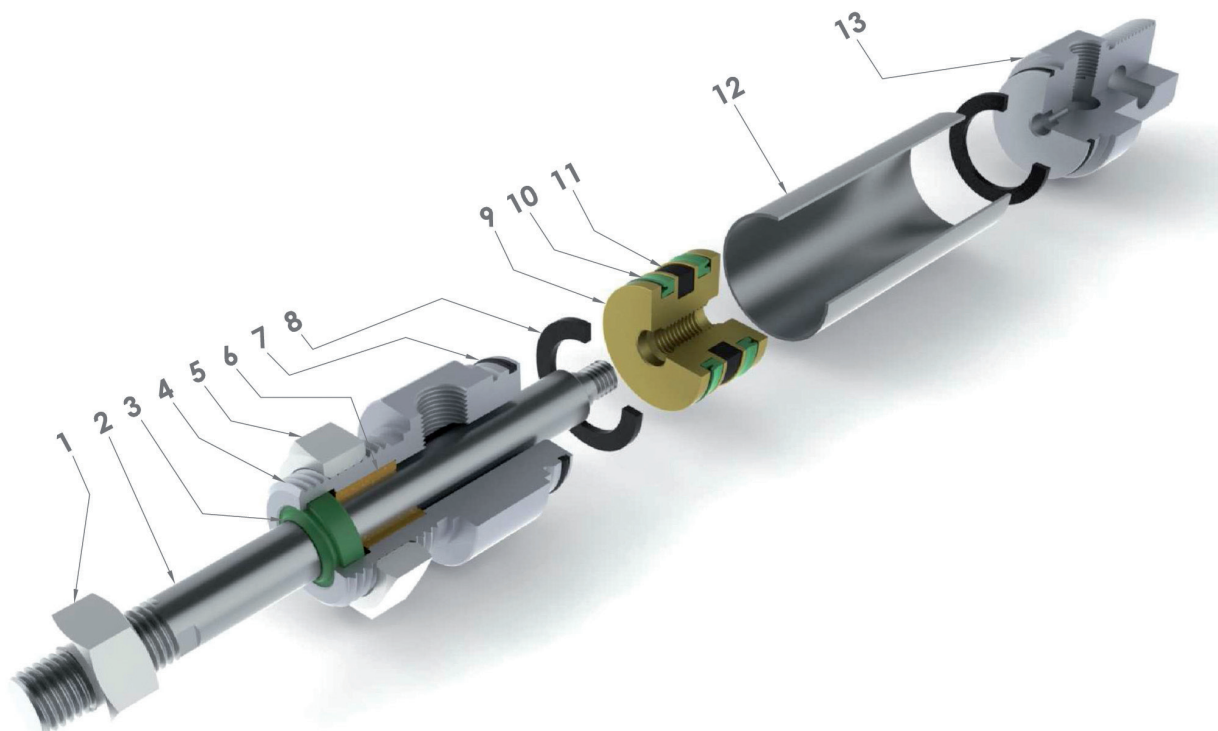

Части и материалы / Component Parts and Materials

1	Гайка из стали AISI 304	1	Steel AISI 304 Nut
2	Шток из стали AISI 316	2	Steel AISI 316 Piston rod
3	Полиуретановое уплотнение	3	Polyurethane Rod seal
4	Крышка из стали AISI 304	4	Steel AISI 304 Front cover
5	Гайка из стали AISI 304	5	Steel AISI 304 Nut
6	Бронзовый подшипник	6	Sintered bronze Bearing
7	Уплотнительное кольцо из NBR	7	NBR O-RING Seals
8	Бампер	8	Neoprene Bumper
9	Латунный поршень	9	Brass Piston
10	Полиуретановое уплотнение	10	Polyurethane Piston seal
11	Магнит	11	Plastoferrite Magnet
12	Корпус из стали AISI 304	12	Steel AISI 304 Mini cylinder shape body
13	Крышка из стали AISI 304	13	Steel AISI 304 Back cover

Усилия и потребление / Forces And Consumptions

УСИЛИЕ ВЫДВИЖЕНИЯ И ВТЯГИВАНИЯ - THRUST AND TRACTION FORCES

Ø Cilindro Ø Cylinder	Ø Stelo Ø Rod	Рабочая поверхность в mm ² Working Surface in mm ²	Рабочее давление в бар Operating pressure in bar									
			1	2	3	4	5	6	7	8	9	10
			Рабочее усилие в N Output force in N									
Ø16	6	Выдвижение / Thrust = 200	18	36	54	72	90	108	126	144	162	180
		Втягивание / Traction = 173	16	32	48	64	80	96	112	128	144	160
Ø20	8	Выдвижение / Thrust = 314	28	56	84	112	140	168	196	224	252	280
		Втягивание / Traction = 264	24	48	72	96	120	144	168	192	216	240
Ø25	10	Выдвижение / Thrust = 490	44	88	132	176	220	264	308	352	396	440
		Втягивание / Traction = 412	36	72	108	144	180	216	252	288	324	360

ПОТРЕБЛЕНИЕ ВОЗДУХА - CYLINDER AIR CONSUMPTION

Ø Cilindro Ø Cylinder	Ø Stelo Ø Rod	Рабочая поверхность в mm ² Working Surface in mm ²	Рабочее давление в bar Operating pressure in bar									
			1	2	3	4	5	6	7	8	9	10
Потребление воздуха в NL на каждые 10mm. хода Air consumption in NL for each 10mm. of stroke												
Ø16	6	Выдвижение / Thrust = 200	0,004	0,006	0,008	0,010	0,012	0,014	0,016	0,018	0,020	0,022
		Втягивание / Traction = 173	0,003	0,005	0,007	0,009	0,010	0,012	0,014	0,016	0,017	0,019
Ø20	8	Выдвижение / Thrust = 314	0,006	0,009	0,013	0,016	0,019	0,022	0,025	0,028	0,031	0,035
		Втягивание / Traction = 264	0,005	0,008	0,011	0,013	0,016	0,018	0,021	0,024	0,026	0,029
Ø25	10	Выдвижение / Thrust = 490	0,010	0,015	0,020	0,025	0,029	0,034	0,039	0,044	0,049	0,054
		Втягивание / Traction = 412	0,008	0,012	0,016	0,021	0,025	0,029	0,033	0,037	0,041	0,045

Как заказать / How to Order



СТАНДАРТНЫЙ ХОД mm. - STD STROKES

Ø mm.	10	25	50	80	100	125	160	200	250	320
16	●	●	●	●	●	●	●	●	●	●
20	●	●	●	●	●	●	●	●	●	●
25	●	●	●	●	●	●	●	●	●	●

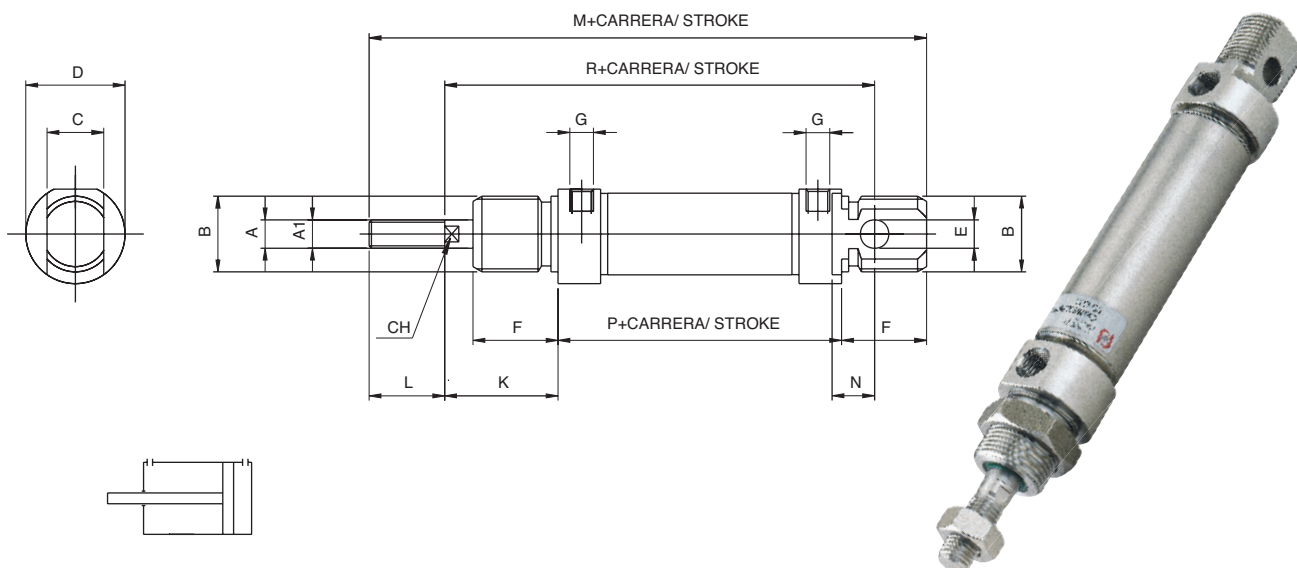

MFI

ДВУХСТОРОННЕГО ДЕЙСТВИЯ МАГНИТНЫЙ INOX - DOUBLE ACTING MAGNETIC INOX

Ø mm.	A	A'	B	C	D	E	F	G	K	L	M	N	P	R	CH
16	M6	6	M16x1.5	12	19	6	18	M5	22	16	109	9	53	82	5
20	M8	8	M22x1.5	16	27	8	20	1/8G	24	20	131	12	67	95	7
25	M10x1.25	10	M22x1.5	16	30	8	22	1/8G	28	22	140	12	68	104	9

Принадлежности для цилиндров / Mounting Accessories

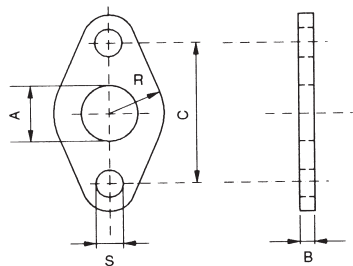

MFLI

ФЛАНЕЦ - FLANGE

Код Code	Ø mm.	A	B	C	R	S
MFLI016	16	16	4	40	13	5.5
MFLI020	20-25	22	5	50	19	6.6

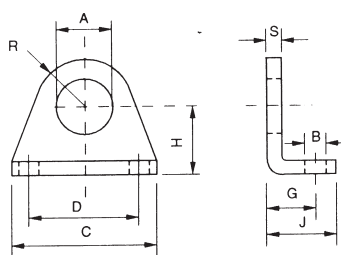

MPDI

ЛАПА - FOOT

Код Code	Ø mm.	A	B	C	D	G	H	J	R	S
MPDI016	16	16	5.5	42	32	14	20	20	13.5	4
MPDI020	20-25	22	6.6	54	43	17	25	25	18	5

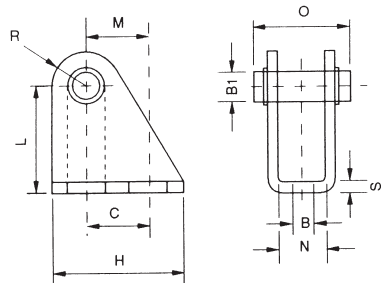

MCCI

СКОБА - CLEVIS BRACKET

Код Code	Ø mm.	B	B1	C	H	L	M	N	O	R	S
MCCI016	16	5.5	6	15	25	27	15	12.1	23	7	3
MCCI020	20-25	6.6	8	20	32	30	20	16.1	29.5	10	4

DAI

ГАЙКА КРЫШКИ - NUT FOR COVERS

Код / Code	Ø mm.	A	B	C
0DA000043E300	16	M16x1.5	22	6
0DA000043F600	20-25	M22x1.5	27	8

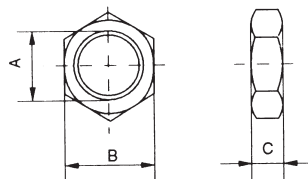

ГАЙКА ШТОКА - NUT FOR RODS

Код / Code	Ø mm.	A	B	C
0DA000043B800	16	M6	10	5
0DA000043C300	20	M8x1.25	13	6.5
0DA000043C900	25	M10x1.25	17	8

Цилиндры A95 / Cylinders A95

Цилиндры A95 с линейным профилем и уменьшенными габаритными размерами предназначены для применения в условиях ограниченного пространства. Используя специальную сборочную операцию, называемую "double rolling" для соединения задней крышки с цилиндром, обеспечивается функциональность и герметичность.

The cylinders A95 manufactured with a clean, linear profile and reduced overall dimensions are particularly suitable to be used in reduced spaces. By using a special assembling operation called "double rolling" to join the end covers to the barrel, functionality and resistance are ensured.



Технические характеристики / Technical Characteristics

Давление / Pressures

Минимальное давление / Minimum pressure: 1 bar (0.1 MPa)
 Максимальное давление / Maximum pressure: 10 bar (1 MPa)

Температура / Temperatures

Минимальная температура / Minimum temperature: 0 °C
 (-20 °C при осушенном воздухе / with dry air)
 Максимальная температура / Maximum temperature: +80 °C

Рабочая среда / Fluids

Очищенный воздух со смазкой и без смазки.
 Filtered and lubricated compressed air as well as non lubricated air.

Описание / Functioning

Одно и двухстороннего действия демпферный, магнитный и немагнитный, одно или двухсторонний шток.
 Single and Double-acting cushioned Magnetic and no-Magnetic, Single or through piston rod

Диаметр цилиндров / Bores

32 - 40 - 50 - 63 mm.

Ход / Strokes

Стандартный ход / Standard Strokes
 От 10 до 500 mm / From 10 to 500 mm

Технические характеристики / Technical Characteristics

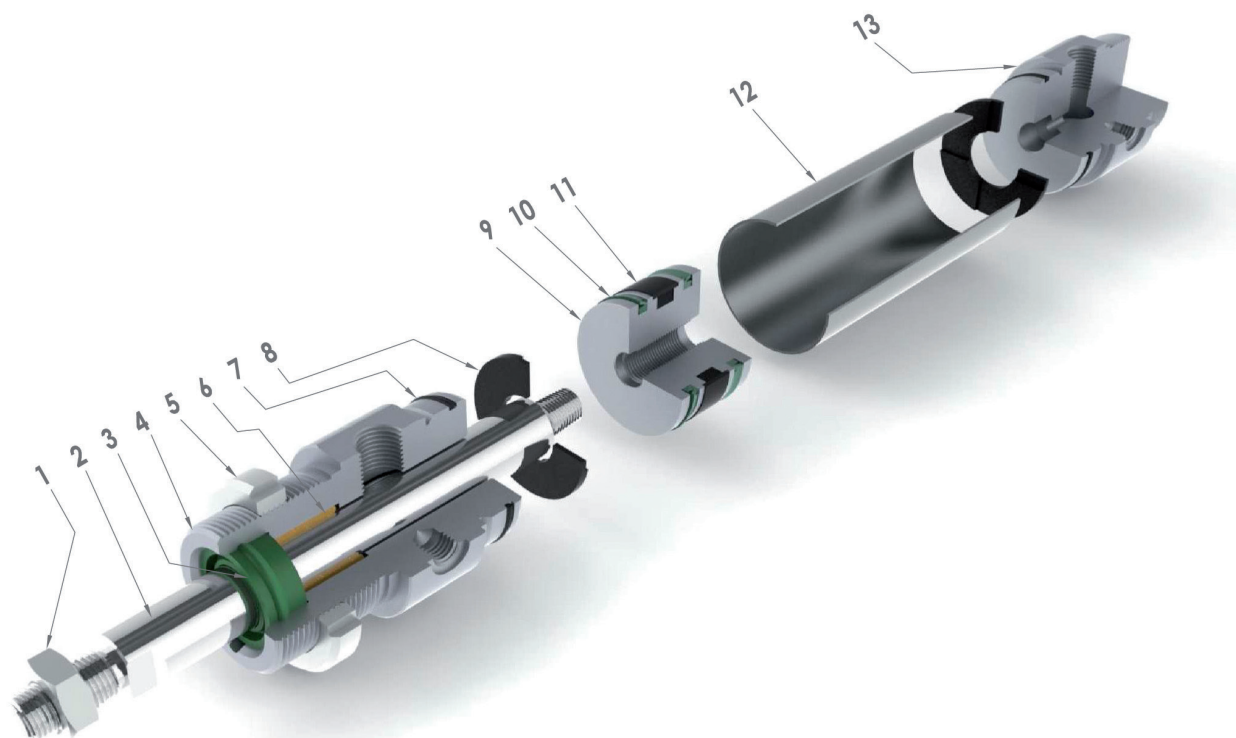

Части и материалы / Component Parts and Materials

1	Оцинкованная стальная гайка	1	Zinc-plated steel Nut
2	Хромированный шток из стали C40	2	Chrome steel C40 Piston rod
3	Полиуретановое уплотнение	3	Polyurethane Rod seal
4	Анодированная алюминиевая крышка	4	Anodised aluminium Front cover
5	Оцинкованная стальная гайка	5	Zinc-plated steel Nut
6	Бронзовый подшипник	6	Sintered bronze Bearing
7	Уплотнительное кольцо из NBR	7	NBR O-RING Seals
8	Бампер	8	Neoprene Bumper
9	Анодированный алюминиевый поршень	9	Anodised aluminium Piston
10	Полиуретановое уплотнение	10	Polyurethane Piston Seal
11	Магнит	11	Bonded ferrite Magnet
12	Корпус из стали AISI 304	12	Steel AISI 304 Cylinder shape body
13	Анодированная алюминиевая крышка	13	Anodised aluminium Back cover

Усилие и потребление / Forces And Consumptions

УСИЛИЕ ВЫДВИЖЕНИЯ И ВТЯГИВАНИЯ - THRUST AND TRACTION FORCES

Ø Cilindro Ø Cylinder	Ø Stelo Ø Rod	Рабочая поверхность в mm ² Working Surface in mm ²	Рабочее давление в bar Operating pressure in bar									
			1	2	3	4	5	6	7	8	9	10
			Рабочее усилие в N Output force in N									
Ø32	12	Выдвижение / Thrust = 804	72	144	216	288	360	432	504	576	648	720
		Втягивание / Traction = 691	62	124	186	248	310	372	434	496	558	620
Ø40	16	Выдвижение / Thrust = 1257	110	220	330	440	550	660	770	880	990	1100
		Втягивание / Traction = 1056	95	190	285	380	475	570	665	760	855	950
Ø50	20	Выдвижение / Thrust = 1963	175	350	525	700	875	1050	1225	1400	1575	1750
		Втягивание / Traction = 1649	148	296	444	592	740	888	1036	1184	1332	1480
Ø63	20	Выдвижение / Thrust = 3117	280	560	840	1120	1400	1680	1960	2240	2520	2800
		Втягивание / Traction = 2803	250	500	750	1000	1250	1500	1750	2000	2250	2500

УСИЛИЕ ПРУЖИНЫ - SPRING TRACTION FORCES

Ø Cilindri Ø Cylinder	Состояние пружины Load Spring	Ход / Stroke		
		10	25	50
		Рабочее усилие в N Output force in N		
Ø32	Пружина в покое / Load of spring at rest	56	51	42
	Сжатая пружина / Load of compressed spring	60	60	60
Ø40	Пружина в покое / Load of spring at rest	60	55	44
	Сжатая пружина / Load of compressed spring	65	65	65
Ø50	Пружина в покое / Load of spring at rest	64	57	46
	Сжатая пружина / Load of compressed spring	68	68	68
Ø63	Пружина в покое / Load of spring at rest	65	58	47
	Сжатая пружина / Load of compressed spring	70	70	70

ПОТРЕБЛЕНИЕ ВОЗДУХА - CYLINDER AIR CONSUMPTION

Ø Cilindro Ø Cylinder	Ø Stelo Ø Rod	Рабочая поверхность в mm2 Working Surface in mm2	Рабочее давление в bar Operating pressure in bar									
			1	2	3	4	5	6	7	8	9	10
			Потребление воздуха в NL на каждые 10mm. хода Air consumption in NL for each 10mm. of stroke									
Ø32	12	Выдвижение / Thrust = 804	0,016	0,024	0,032	0,040	0,048	0,056	0,064	0,072	0,080	0,088
		Втягивание / Traction = 691	0,014	0,021	0,028	0,035	0,041	0,048	0,055	0,062	0,069	0,076
Ø40	16	Выдвижение / Thrust = 1257	0,025	0,038	0,050	0,063	0,075	0,088	0,101	0,113	0,126	0,138
		Втягивание / Traction = 1056	0,021	0,032	0,042	0,053	0,063	0,074	0,084	0,095	0,106	0,116
Ø50	20	Выдвижение / Thrust = 1963	0,039	0,059	0,079	0,098	0,118	0,137	0,157	0,177	0,196	0,216
		Втягивание / Traction = 1649	0,033	0,049	0,066	0,082	0,099	0,115	0,132	0,148	0,165	0,181
Ø63	20	Выдвижение / Thrust = 3117	0,062	0,094	0,125	0,156	0,187	0,218	0,249	0,281	0,312	0,343
		Втягивание / Traction = 2803	0,056	0,084	0,112	0,140	0,168	0,196	0,224	0,252	0,280	0,308

Как заказать / How to Order



СТАНДАРТНЫЙ ХОД mm. - STD STROKES

Ø mm.	10	25	50	80	100	125	160	200	250	320	400	500
32	▲■●	▲■◆●	▲■◆●	◆●	◆●	◆●	◆●	◆●	◆●	◆●	◆●	◆●
40	▲■●	▲■◆●	▲■◆●	◆●	◆●	◆●	◆●	◆●	◆●	◆●	◆●	◆●
50	▲■●	▲■◆●	▲■◆●	◆●	◆●	◆●	◆●	◆●	◆●	◆●	◆●	◆●
63	▲■●	▲■◆●	▲■◆●	◆●	◆●	◆●	◆●	◆●	◆●	◆●	◆●	◆●

- ▲ AV Одностороннего действия магнитный - SINGLE-ACTING MAGNETIC
- AD Одностороннего действия магнитный - толкающая пружина - SINGLE-ACTING MAGNETIC - SPRING THRUST
- AF Двухстороннего действия магнитный - DOUBLE ACTING MAGNETIC
- ◆ AN Двухстороннего действия демпферный магнитный - DOUBLE ACTING CUSHIONED MAGNETIC
- AJ Двухстороннего действия магнитный с двухсторонним штоком - DOUBLE ACTING MAGNETIC WITH DOUBLE ROD END
- ◆ AL Двухстороннего действия демпферный магнитный с двухсторонним штоком - DOUBLE ACTING CUSHIONED MAGNETIC WITH DOUBLE ROD END

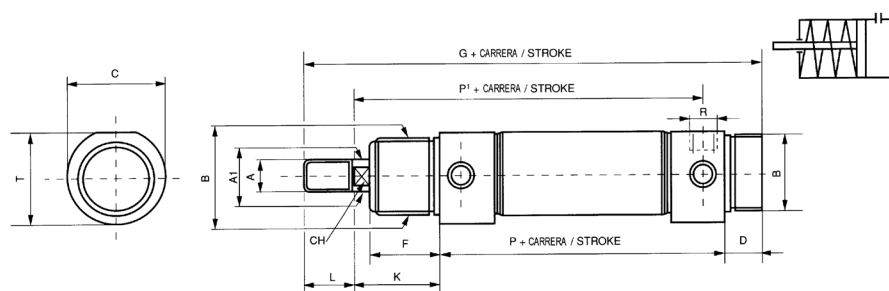

AB

Одностороннего действия магнитный - SINGLE-ACTING MAGNETIC

Ø mm.	A	A'	B	T	C	D	F	G	K	L	P	P'	CH	R
32	M10x1.25	12	M30x1.5	36.5	38	14	30	168	38	20	96	125	10	1/8" GAS
40	M12x1.25	16	M38x1.5	44	46	16	35	196	45	24	111	144	12	1/4" GAS
50	M16x1.5	20	M45x1.5	55	57	18	38	220	50	32	120	158	16	1/4" GAS
63	M16x1.5	20	M45x1.5	67.5	70	18	38	224	50	32	124	161	16	3/8" GAS

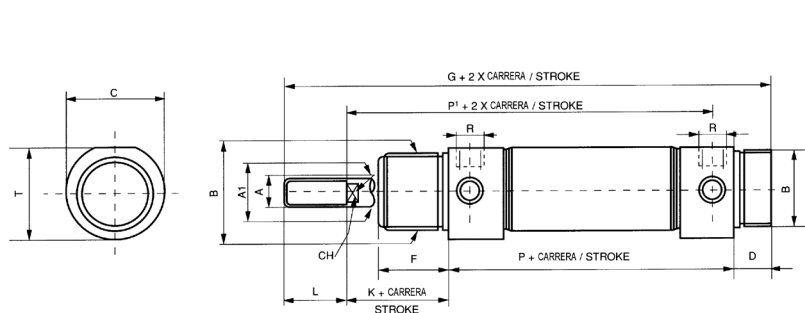

AD

Одностороннего действия магнитный - толкающая пружина - SINGLE-ACTING MAGNETIC - SPRING THRUST

Ø mm.	A	A'	B	T	C	D	F	G	K	L	P	P'	CH	R
32	M10x1.25	12	M30x1.5	36.5	38	14	30	168	38	20	96	125	10	1/8" GAS
40	M12x1.25	16	M38x1.5	44	46	16	35	196	45	24	111	144	12	1/4" GAS
50	M16x1.5	20	M45x1.5	55	57	18	38	220	50	32	120	158	16	1/4" GAS
63	M16x1.5	20	M45x1.5	67.5	70	18	38	224	50	32	124	161	16	3/8" GAS

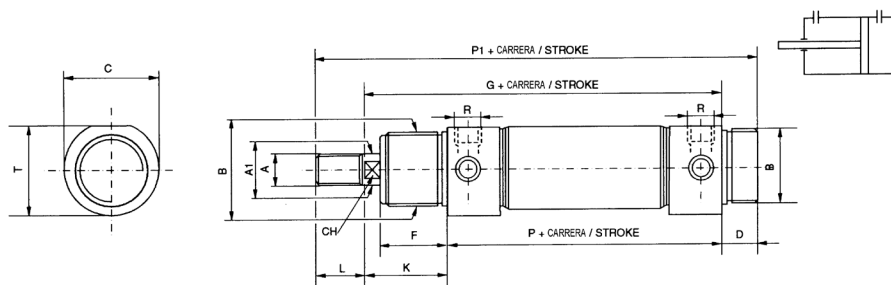

AF

Двухстороннего действия магнитный - DOUBLE ACTING MAGNETIC

Ø mm.	A	A'	B	T	C	D	F	G	K	L	P	P1	CH	R
32	M10x1.25	12	M30x1.5	36.5	38	14	30	134	38	20	96	168	10	1/8"GAS
40	M12x1.25	16	M38x1.5	44	46	16	35	156	45	24	111	196	12	1/4"GAS
50	M16x1.5	20	M45x1.5	55	57	18	38	170	50	32	120	220	16	1/4"GAS
63	M16x1.5	20	M45x1.5	67.5	70	18	38	174	50	32	124	224	16	3/8"GAS

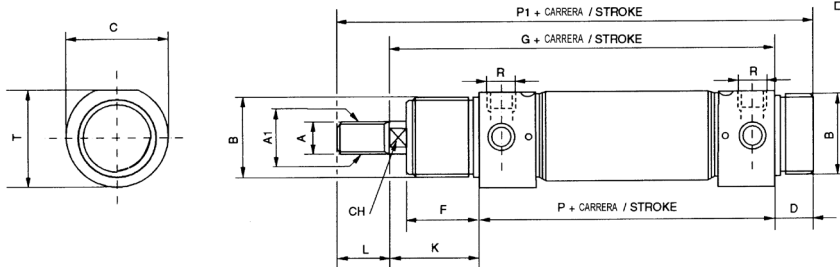

AH

Двухстороннего действия демпферный магнитный - DOUBLE ACTING CUSHIONED MAGNETIC

Ø mm.	A	A'	B	T	C	D	F	G	K	L	P	P1	CH	R
32	M10x1.25	12	M30x1.5	36.5	38	14	30	134	38	20	96	168	10	1/8"GAS
40	M12x1.25	16	M38x1.5	44	46	16	35	156	45	24	111	196	12	1/4"GAS
50	M16x1.5	20	M45x1.5	55	57	18	38	170	50	32	120	220	16	1/4"GAS
63	M16x1.5	20	M45x1.5	67.5	70	18	38	174	50	32	124	224	16	3/8"GAS

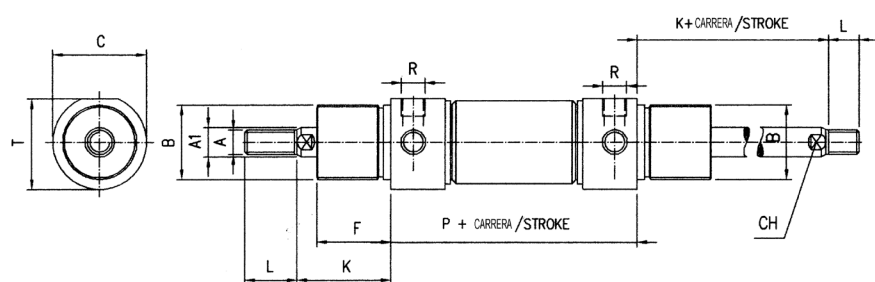

AJ

ДВУХСТОРОННЕГО ДЕЙСТВИЯ МАГНИТНЫЙ С ДВУХСТОРОННИМ ШТОКОМ - DOUBLE ACTING MAGNETIC WITH DOUBLE ROD END

Ø mm.	A	A'	B	T	C	F	K	L	P	CH	R
32	M10x1.25	12	M30x1.5	36.5	38	30	38	20	96	10	1/8G
40	M12x1.25	16	M38x1.5	44	46	35	45	24	111	12	1/4G
50	M16x1.5	20	M45x1.5	55	57	38	50	32	120	16	1/4G
63	M16x1.5	20	M45x1.5	67.5	70	38	50	32	124	16	3/8G

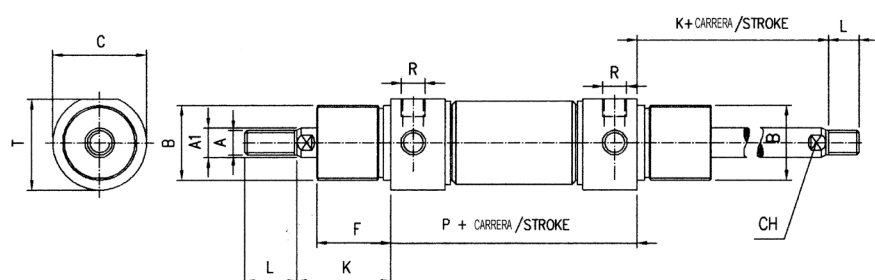

AL

ДВУХСТОРОННЕГО ДЕЙСТВИЯ ДЕМПФ. МАГНИТНЫЙ С ДВУХСТОРОННИМ ШТОКОМ - DOUBLE ACTING CUSHIONED MAGNETIC WITH DOUBLE ROD END

Ø mm.	A	A'	B	T	C	F	K	L	P	CH	R
32	M10x1.25	12	M30x1.5	36.5	38	30	38	20	96	10	1/8G
40	M12x1.25	16	M38x1.5	44	46	35	45	24	111	12	1/4G
50	M16x1.5	20	M45x1.5	55	57	38	50	32	120	16	1/4G
63	M16x1.5	20	M45x1.5	67.5	70	38	50	32	124	16	3/8G

Принадлежности для цилиндров / Mounting Accessories

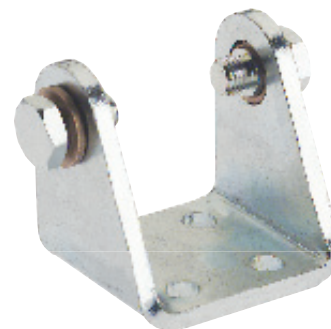
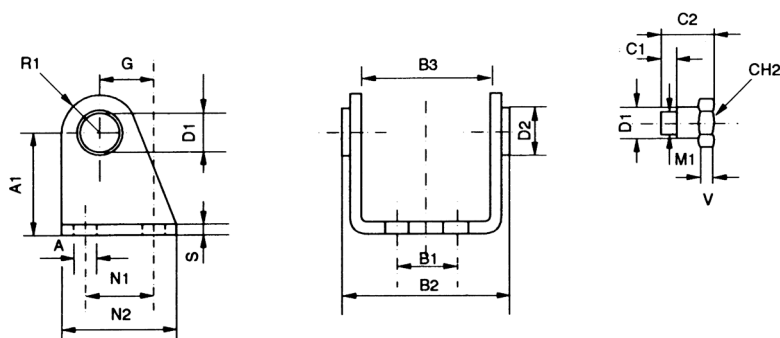

ACC

СКОБА - CLEVIS BRACKET

Код Code	Ø mm.	D1	D2	A	A1	G	M1	N1	N2	R1	S	CH2	B1	B2	B3	V	C1	C2
ACC032	32	10	16	7	35	20	M8x1	24	40	12	4	13	20	50.1	38.1	4	6	18
ACC040	40	12	18	9	40	27	M10x1	30	50	13	5	17	28	60.1	46.1	5	7	21.6
ACC050	50	14	23	9	45	30	M12x1.5	34	54	14	6	19	36	74.1	57.1	6	9	26.4
ACC063	63	16	24	9	50	34	M14x1.5	35	65	16	6	19	42	88.1	70.1	6	15	34

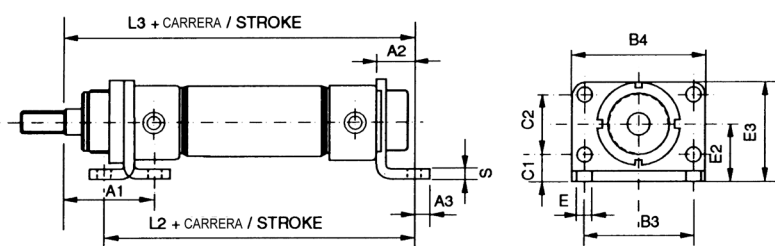

APD

ЛАПА - FOOT FLANGE

Код Code	Ø mm.	E	E2	E3	C1	C2	L2	L3	B3	B4	S	A1	A2	A3
APD032	32	7	28	49	14	28	124	148	52	66	4	48	14	7
APD040	40	9	33	58	18	30	151	176	60	80	5	60	20	10
APD050	50	9	40	70	20	40	160	190	70	90	6	64	20	10
APD063	63	9	45	80	20	50	164	194	76	96	6	65	20	10

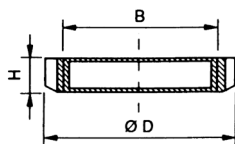

AGT

ГАЙКА - NUT

Код Code	Ø mm.	B	D	H
AGT032	32	M30x1.5	45	7
AGT040	40	M38x1.5	50	8
AGT050	50 - 63	M45x1.5	58	9

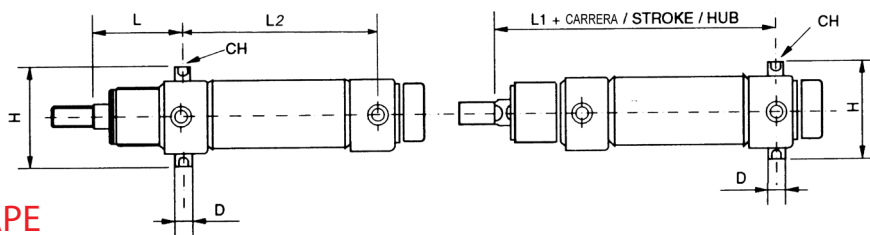
APE

КРЕПЛЕНИЕ 2-х КОНТАКТНОЕ - PIVOT

Код Code	Ø mm.	D	H	L1	L2	L	CH
APE032	32	10	51	125	78	47	5
APE040	40	12	61	144	87	57	6
APE050	50	14	75	158	96	62	6
APE063	63	16	90	161	98	63	8

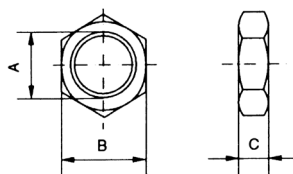
DA

ГАЙКА ШТОКА - NUT FOR RODS

Код / Code	Ø mm.	A	B	C
0DA000051C9ZI	32	M10x1.25	17	8
0DA000051D5ZI	40	M12x1.25	19	7
0DA000051E3ZI	50 - 63	M16x1.5	22	6

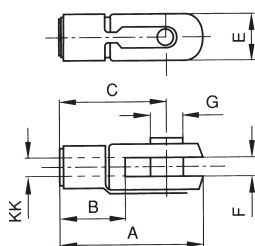
FC

ВИЛКА ШТОКА - YOKE WITH LOCABLE PIN

Код Code	Ø mm.	A	B	C	E	F	G	KK
FC032	25 - 32	52	20	40	20	10	10	M10x1.25
FC040	40	62	24	48	24	12	12	M12x1.25
FC050	50-63	83	32	64	32	16	16	M16x1.5

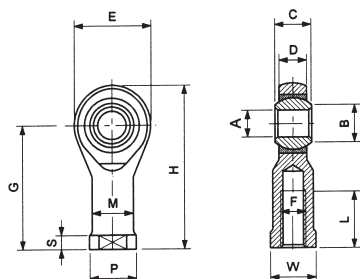
TF

СФЕРИЧЕСКИЙ НАКОНЕЧНИК САМОСМАЗЫВАЮЩИЙСЯ - ROD ENDS SELF-LUBRICATING

Код Code	Ø mm.	A	B	C	Ø	D	E	F	G	H	L	M	P	S	W	Усилие		Вес
																Dinamico	Statico	
		H7	⁰	⁰ -0,13	SFERA	±0,13	±0,5		±0,5		±0,7	±0,7	±0,5	+0,2 -0,7	±0,25	kg	kg	g
TF032	25 - 32	10	12,9	14	19,05	11,5	30	M10x1.25	43	58	15	15	19	6,5	16	1.200	3.100	88
TF040	40	12	15,4	16	22,23	12,5	34	M12x1.25	50	67	18	17,5	22	6,5	18	1.400	3.700	120
TF050	50-63	16	19,3	21	28,58	15,5	42	M16x1.5	64	85	24	22	27	8	24	2.500	6.300	240

Цилиндры компактные / Compact Cylinders

Габаритные размеры компактных цилиндров на 50% меньше по сравнению с обычными аналогичными цилиндрами. В данных цилиндрах обеспечено хорошее аксиальное сопротивление. Цилиндры оснащены с трех сторон направляющими, на которых возможно разместить прячущиеся выключатели и эластичные бамперы в конце хода штока. Фиксированное расстояние между центрами цилиндров с диаметром от 20 до 100 мм соответствует стандарту UNITOP.

The overall dimensions of these compact cylinders are 50% smaller compared to a classic equivalent cylinder; the particular manufacturing structure ensures a good axial resistance. The new innovative design has been equipped on three sides with guides on whom it is possible to assembly the disappearance switches and elastic bumpers at the stroke end. The fixing distances between cylinder's centers from diameter 20 to 100 mm are in conformity with the standard UNITOP.



Технические характеристики / Technical Characteristics

Давление / Pressures

Минимальное давление / Minimum pressure: 1 bar (0.1 MPa)
 Максимальное давление / Maximum pressure: 10 bar (1 MPa)

Температура / Temperatures

Минимальная температура / Minimum temperature: 0 °C
 (-20 °C при осушенном воздухе / with dry air)
 Максимальная температура / Maximum temperature: +80 °C

Рабочая среда / Fluids

Очищенный воздух со смазкой и без смазки.
 Filtered and lubricated compressed air as well as non lubricated air.

Описание / Functioning

Одно и двухстороннего действия магнитный, одно или двухсторонний шток магнитный, не поворотный магнитный.
 Single and Double-acting magnetic, Single or through piston rod magnetic Antirotation magnetic.

Диаметр цилиндров / Bores

От 12 до 100 мм / From 10 to 100 mm

Ход / Strokes

Стандартный ход / Standard Strokes
 От 5 до 80 мм / From 5 to 80 mm

Технические характеристики / Technical Characteristics

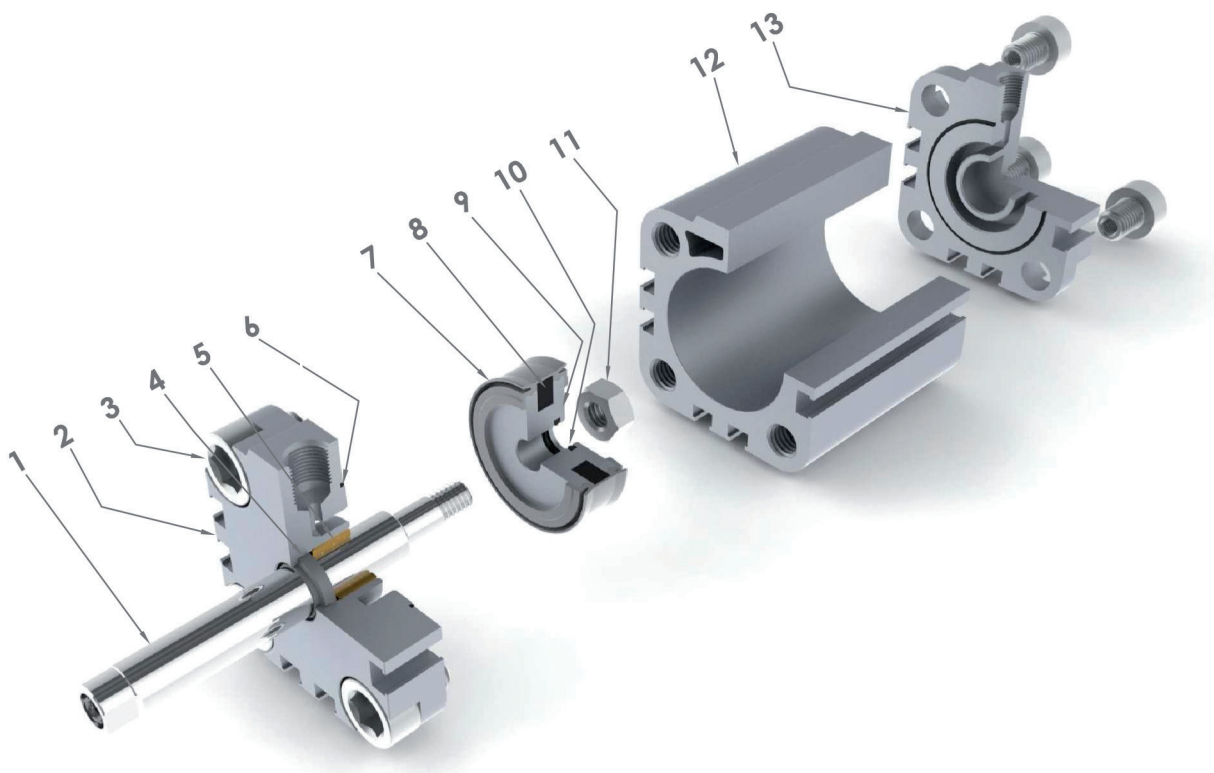

Части и материалы / Component Parts and Materials

- | | | | |
|----|--|----|---|
| 1 | Хромированный стальной шток
(AISI 303 от 12 до 25) (C40 от 32 до 100) | 1 | Chrome steel Piston rod
(AISI 303 from 12 to 25)(C40 from 32 to 100) |
| 2 | Анодированная алюминиевая крышка | 2 | Anodised aluminium Front cover |
| 3 | Оцинкованный стальной винт | 3 | Zinc-plated steel Screw |
| 4 | Полиуретановое уплотнение | 4 | Polyurethane Rod Seal |
| 5 | Бронзовый подшипник | 5 | Sintered bronze Bearing |
| 6 | Уплотнительное кольцо из NBR | 6 | NBR O-RING Seals |
| 7 | Полиуретановое уплотнение | 7 | Polyurethane Piston Seal |
| 8 | Магнит | 8 | Bonded ferrite Magnet |
| 9 | Алюминиевый поршень | 9 | Aluminium Piston |
| 10 | Уплотнительное кольцо из NBR | 10 | NBR O-RING Seals |
| 11 | Оцинкованная стальная гайка | 11 | Zinc-plated steel Piston nut |
| 12 | Анодированный алюминиевый корпус | 12 | Anodised aluminium Cylinder shape body |
| 13 | Анодированная алюминиевая крышка | 13 | Anodised aluminium Back cover |

Усилие и потребление / Forces And Consumptions

УСИЛИЕ ВЫДВИЖЕНИЯ И ВТЯГИВАНИЯ - THRUST AND TRACTION FORCES

Ø Cilindro Ø Cylinder	Ø Stelo Ø Rod	Рабочая поверхность в mm ² Working Surface in mm ²	Рабочее давление в bar Operating pressure in bar									
			1	2	3	4	5	6	7	8	9	10
			Рабочее усилие в N Output force in N									
Ø12	6	Выдвижение / Thrust = 113	10	20	30	40	50	60	70	80	90	100
		Втягивание / Traction = 85	7,5	15	22	30	37	45	52	60	68	75
Ø16	8	Выдвижение / Thrust = 200	18	35	53	70	90	105	125	145	160	180
		Втягивание / Traction = 150	13	26	40	53	65	80	95	105	120	130
Ø20	10	Выдвижение / Thrust = 314	28	55	85	110	140	170	195	220	250	280
		Втягивание / Traction = 235	21	42	60	85	105	125	150	170	190	210
Ø25	10	Выдвижение / Thrust = 490	44	88	132	176	220	264	308	352	396	440
		Втягивание / Traction = 412	36	72	108	144	180	216	252	288	324	360
Ø32	12	Выдвижение / Thrust = 804	72	144	216	288	360	432	504	576	648	720
		Втягивание / Traction = 691	62	124	186	248	310	372	434	496	558	620
Ø40	12	Выдвижение / Thrust = 1257	110	220	330	440	550	660	770	880	990	1100
		Втягивание / Traction = 1144	100	200	300	400	500	600	700	800	900	1000
Ø50	16	Выдвижение / Thrust = 1963	175	350	525	700	875	1050	1225	1400	1575	1750
		Втягивание / Traction = 1762	155	310	465	620	775	930	1085	1240	1395	1550
Ø63	16	Выдвижение / Thrust = 3117	280	560	840	1120	1400	1680	1960	2240	2520	2800
		Втягивание / Traction = 2916	260	520	780	1040	1300	1560	1820	2080	2340	2600
Ø80	20	Выдвижение / Thrust = 5027	450	900	1350	1800	2250	2700	3150	3600	4050	4500
		Втягивание / Traction = 4712	420	840	1260	1680	2100	2520	2940	3360	3780	4200
Ø100	25	Выдвижение / Thrust = 7854	700	1400	2100	2800	3500	4200	4900	5650	6360	7000
		Втягивание / Traction = 7363	660	1320	1980	2640	3300	3960	4620	5280	5940	6600

УСИЛИЕ ПРУЖИНЫ - SPRING TRACTION FORCES

Ø Cilindri Ø Cylinder	Состояние пружины Load Spring	Ход / Stroke				
		5	10	15	20	25
		Рабочее усилие в N Output force in N				
Ø12	Пружина в покое / Load of spring at rest	7,5	6,8			
	Сжатая пружина / Load of compressed spring	8	8			
Ø16	Пружина в покое / Load of spring at rest	12,3	10,8	9,5	7,8	6,5
	Сжатая пружина / Load of compressed spring	13,3	13,3	13,3	13,3	13,3
Ø20	Пружина в покое / Load of spring at rest	15,7	14	12,2	10,4	8,7
	Сжатая пружина / Load of compressed spring	17,4	17,4	17,4	17,4	17,4
Ø25	Пружина в покое / Load of spring at rest	19,5	18,5	17,3	16	15
	Сжатая пружина / Load of compressed spring	22	22	22	22	22
Ø32	Пружина в покое / Load of spring at rest	27,8	25,3	22,8	20,2	17,7
	Сжатая пружина / Load of compressed spring	30	30	30	30	30
Ø40	Пружина в покое / Load of spring at rest	36,4	34	31,7	29,5	27
	Сжатая пружина / Load of compressed spring	36	36	36	36	36
Ø50	Пружина в покое / Load of spring at rest	32	30,5	29	27,8	26,5
	Сжатая пружина / Load of compressed spring	35	35	35	35	35
Ø63	Пружина в покое / Load of spring at rest	61	58,5	56,3	53,5	51,5
	Сжатая пружина / Load of compressed spring	64,8	64,8	64,8	64,8	64,8
Ø80	Пружина в покое / Load of spring at rest	91,3	88	85	82	78,7
	Сжатая пружина / Load of compressed spring	94	94	94	94	94
Ø100	Пружина в покое / Load of spring at rest	150	145	140	134	129
	Сжатая пружина / Load of compressed spring	156	156	156	156	156

ПОТРЕБЛЕНИЕ ВОЗДУХА - CYLINDER AIR CONSUMPTION

Ø Cilindro Ø Cylinder	Ø Stelo Ø Rod	Рабочая поверхность в mm ² Working Surface in mm ²	Рабочее давление в bar Operating pressure in bar									
			1	2	3	4	5	6	7	8	9	10
Потребление воздуха в NL на каждые 10mm. хода Air consumption in NL for each 10mm. of stroke												
Ø12	6	Выдвижение / Thrust = 113	0,002	0,003	0,005	0,006	0,007	0,008	0,009	0,010	0,011	0,012
		Втягивание / Traction = 85	0,002	0,003	0,003	0,004	0,005	0,006	0,007	0,008	0,009	0,009
Ø16	8	Выдвижение / Thrust = 200	0,004	0,006	0,008	0,010	0,012	0,014	0,016	0,018	0,020	0,022
		Втягивание / Traction = 150	0,003	0,005	0,006	0,008	0,009	0,011	0,012	0,014	0,015	0,017
Ø20	10	Выдвижение / Thrust = 314	0,006	0,009	0,013	0,016	0,019	0,022	0,025	0,028	0,031	0,035
		Втягивание / Traction = 235	0,005	0,007	0,009	0,012	0,014	0,016	0,019	0,021	0,024	0,026
Ø25	10	Выдвижение / Thrust = 490	0,010	0,015	0,020	0,025	0,029	0,034	0,039	0,044	0,049	0,054
		Втягивание / Traction = 412	0,008	0,012	0,016	0,021	0,025	0,029	0,033	0,037	0,041	0,045
Ø32	12	Выдвижение / Thrust = 804	0,016	0,024	0,032	0,040	0,048	0,056	0,064	0,072	0,080	0,088
		Втягивание / Traction = 691	0,014	0,021	0,028	0,035	0,041	0,048	0,055	0,062	0,069	0,076
Ø40	12	Выдвижение / Thrust = 1257	0,025	0,038	0,050	0,063	0,075	0,088	0,101	0,113	0,126	0,138
		Втягивание / Traction = 1144	0,023	0,034	0,046	0,057	0,069	0,080	0,092	0,103	0,114	0,126
Ø50	16	Выдвижение / Thrust = 1963	0,039	0,059	0,079	0,098	0,118	0,137	0,157	0,177	0,196	0,216
		Втягивание / Traction = 1762	0,035	0,053	0,070	0,088	0,106	0,123	0,141	0,159	0,176	0,194
Ø63	16	Выдвижение / Thrust = 3117	0,062	0,094	0,125	0,156	0,187	0,218	0,249	0,281	0,312	0,343
		Втягивание / Traction = 2916	0,058	0,087	0,117	0,146	0,175	0,204	0,233	0,262	0,292	0,321
Ø80	20	Выдвижение / Thrust = 5027	0,101	0,151	0,201	0,251	0,302	0,352	0,402	0,452	0,503	0,553
		Втягивание / Traction = 4712	0,094	0,141	0,188	0,236	0,283	0,330	0,377	0,424	0,471	0,518
Ø100	25	Выдвижение / Thrust = 7854	0,157	0,236	0,314	0,393	0,471	0,550	0,628	0,707	0,785	0,864
		Втягивание / Traction = 7363	0,147	0,221	0,295	0,368	0,442	0,515	0,589	0,663	0,736	0,810

Как заказать / How to Order



CORSE STANDARD mm. - STD STROKES

Ø mm.	5	10	15	20	25	30	40	50	60	80	100	125	150	200
12	▲#	▲●#	●#	●#	●#	●#	●#							
16	▲●#	▲●#	▲●#	▲●#	▲●#	●#	●#							
20	▲●#	▲●#	▲●#	▲●#	▲●#	●#	●#	●#						
25	▲●#	▲●#	▲●#	▲●#	▲●#	●#	●#	●#						
32	▲●#	▲●#	▲●#	▲●#	▲●#	●#	●#	●#	●#	●#	●	●	●	
40	▲●#	▲●#	▲●#	▲●#	▲●#	●#	●#	●#	●#	●#	●	●	●	
50	▲●#	▲●#	▲●#	▲●#	▲●#	●#	●#	●#	●#	●#	●	●	●	●
63	▲●#	▲●#	▲●#	▲●#	▲●#	●#	●#	●#	●#	●#	●	●	●	●
80	▲●#	▲●#	▲●#	▲●#	▲●#	●#	●#	●#	●#	●#	●	●	●	●
100	▲●#	▲●#	▲●#	▲●#	▲●#	●#	●#	●#	●#	●#	●	●	●	●

- ▲ QB Одностороннего действия магнитный - SINGLE-ACTING MAGNETIC
- ▲ QD Одностороннего действия магнитный - толкающая пружина - SINGLE-ACTING MAGNETIC - SPRING THRUST
- QF Двухстороннего действия магнитный - DOUBLE ACTING MAGNETIC
- QJ Двухстороннего действия магнитный с двухсторонним штоком - DOUBLE ACTING MAGNETIC WITH DOUBLE ROD END
- # QFA Двухстороннего действия магнитный не поворотный - DOUBLE-ACTING MAGNETIC ANTIROTATION

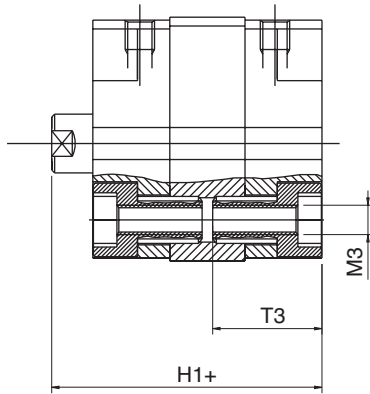

D12-16-20-25

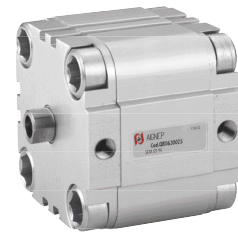

D32-40-50-63-80-100

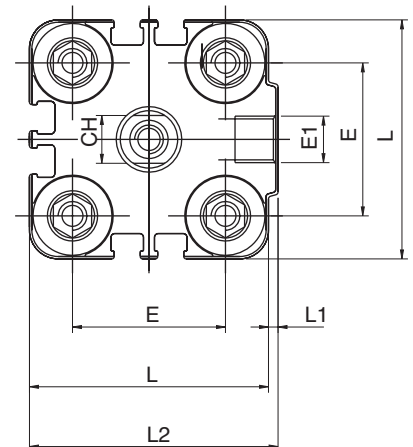
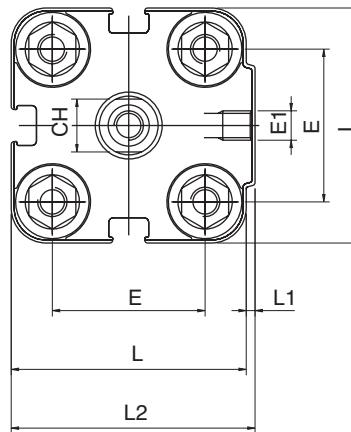
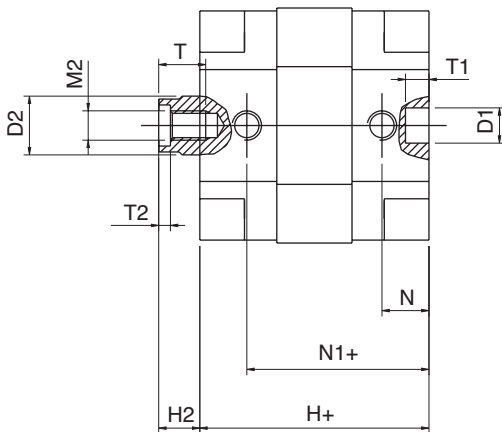

+= añadir la carrera

+ = add stroke

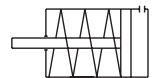

QB

Одностороннего действия магнитный - SINGLE-ACTING MAGNETIC

Ø mm.	T	T1	T2	D1	L	E1	M3	T3	M2	H	H2	D2	N	N1	L2	E	L1	H1	CH
12	6	4	1.5	6	29	M5	M4	16	M3	35	7.5	6	6.5	28.5	30	18	1	42.5	5
16	8	4	2	6	29	M5	M4	16	M4	35	8.5	8	6.5	28.5	30	18	1	43.5	7
20	8	4	2	6	36	M5	M5	18.5	M5	39	7	10	8	31	37.5	22	1.5	46	9
25	8	4	2	6	40	M5	M5	18.5	M5	39	7	10	8	31	41.5	26	1.5	46	9
32	10	4	2.8	6	50	G1/8	M6	21.5	M6	42	7	12	6.5	35.5	52	32	2	49	10
40	10	4	2.8	6	60	G1/8	M6	21.5	M6	45.5	8.5	12	7.5	38	62.5	42	2.5	54	10
50	12	4	3.5	6	68	G1/8	M8	23.5	M8	45.5	10	16	7.5	38	71	50	3	55.5	13
63	12	4	3.5	8	87	G1/8	M10	28.5	M8	51	10.5	16	7.5	43.5	91	62	4	61.5	13
80	16	4	4.5	8	107	G1/8	M10	28.5	M10	62	12	20	9.5	52.5	111	82	4	75	17
100	20	4	6	8	128	G1/4	M10	28.5	M12	68	15.5	25	10.5	57.5	133	103	5	83.5	22

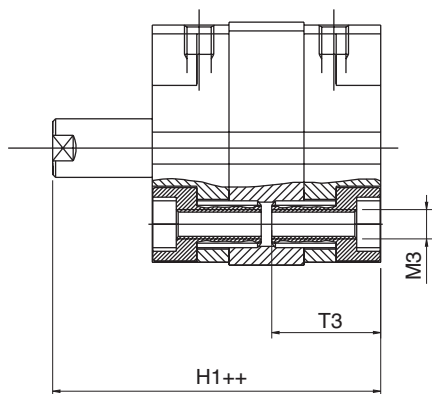

Ø12-16-20-25

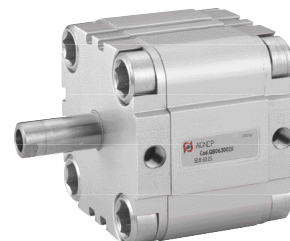

Ø32-40-50-63-80-100

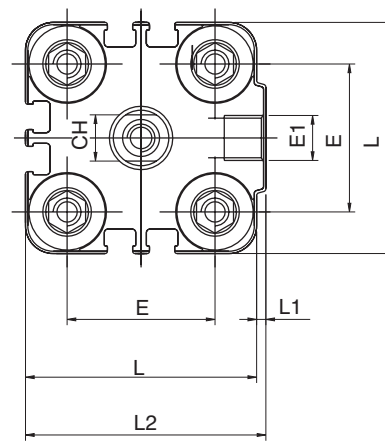
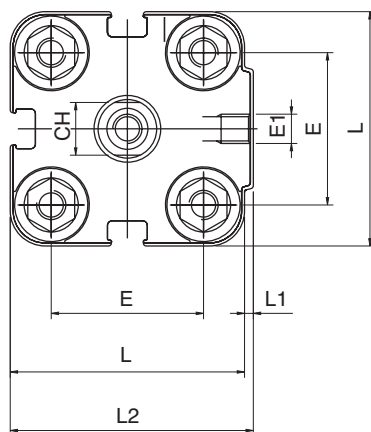
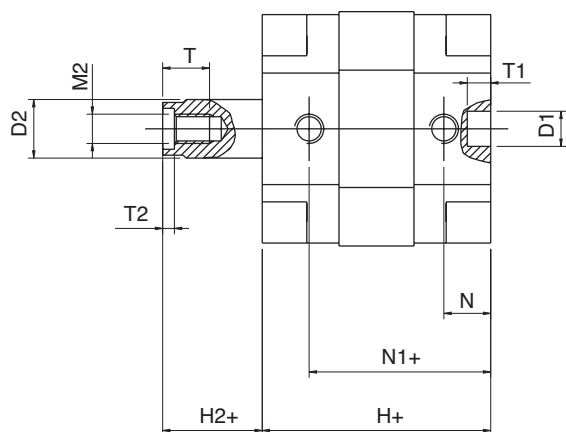

+= añadir la carrera

+= add stroke

+= añadir 2 veces la carrera

+= double stroke dimension and add it



QD

Одностороннего действия магнитный - толкающая пружина - SINGLE ACTING MAGNETIC - SPRING THRUST

Ø mm.	T	T1	T2	D1	L	E1	M3	T3	M2	H	H2	D2	N	N1	L2	E	L1	H1	CH
12	6	4	1.5	6	29	M5	M4	16	M3	35	7.5	6	6.5	28.5	30	18	1	42.5	5
16	8	4	2	6	29	M5	M4	16	M4	35	8.5	8	6.5	28.5	30	18	1	43.5	7
20	8	4	2	6	36	M5	M5	18.5	M5	39	7	10	8	31	37.5	22	1.5	46	9
25	8	4	2	6	40	M5	M5	18.5	M5	39	7	10	8	31	41.5	26	1.5	46	9
32	10	4	2.8	6	50	G1/8	M6	21.5	M6	42	7	12	6.5	35.5	52	32	2	49	10
40	10	4	2.8	6	60	G1/8	M6	21.5	M6	45.5	8.5	12	7.5	38	62.5	42	2.5	54	10
50	12	4	3.5	6	68	G1/8	M8	23.5	M8	45.5	10	16	7.5	38	71	50	3	55.5	13
63	12	4	3.5	8	87	G1/8	M10	28.5	M8	51	10.5	16	7.5	43.5	91	62	4	61.5	13
80	16	4	4.5	8	107	G1/8	M10	28.5	M10	62	12	20	9.5	52.5	111	82	4	75	17
100	20	4	6	8	128	G1/4	M10	28.5	M12	68	15.5	25	10.5	57.5	133	103	5	83.5	22

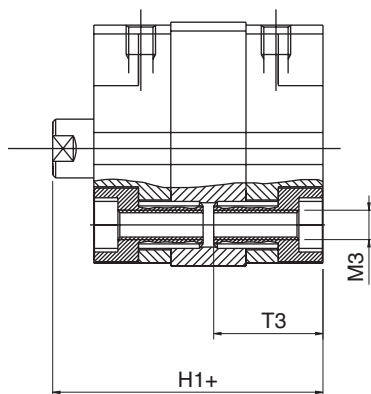

D12-16-20-25

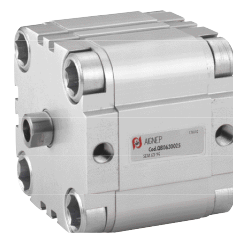

D32-40-50-63-80-100

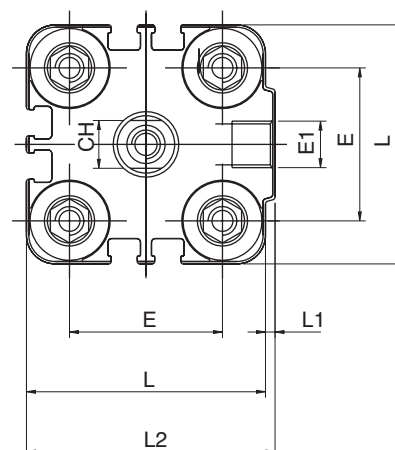
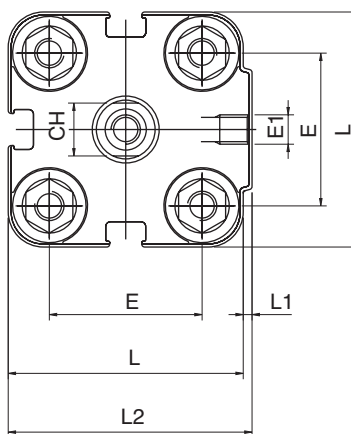
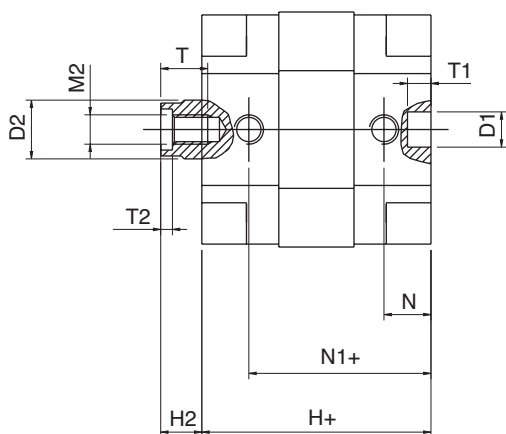

+= añadir la carrera

+ = add stroke

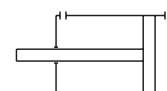

QF

ДВУХСТОРОННЕГО ДЕЙСТВИЯ МАГНИТНЫЙ - DOUBLE-ACTING MAGNETIC

Ø mm.	T	T1	T2	D1	L	E1	M3	T3	M2	H	H2	D2	N	N1	L2	E	L1	H1	CH
12	6	4	1.5	6	29	M5	M4	16	M3	35	7.5	6	6.5	28.5	30	18	1	42.5	5
16	8	4	2	6	29	M5	M4	16	M4	35	8.5	8	6.5	28.5	30	18	1	43.5	7
20	8	4	2	6	36	M5	M5	18.5	M5	39	7	10	8	31	37.5	22	1.5	46	9
25	8	4	2	6	40	M5	M5	18.5	M5	39	7	10	8	31	41.5	26	1.5	46	9
32	10	4	2.8	6	50	G1/8	M6	21.5	M6	42	7	12	6.5	35.5	52	32	2	49	10
40	10	4	2.8	6	60	G1/8	M6	21.5	M6	45.5	8.5	12	7.5	38	62.5	42	2.5	54	10
50	12	4	3.5	6	68	G1/8	M8	23.5	M8	45.5	10	16	7.5	38	71	50	3	55.5	13
63	12	4	3.5	8	87	G1/8	M10	28.5	M8	51	10.5	16	7.5	43.5	91	62	4	61.5	13
80	16	4	4.5	8	107	G1/8	M10	28.5	M10	62	12	20	9.5	52.5	111	82	4	75	17
100	20	4	6	8	128	G1/4	M10	28.5	M12	68	15.5	25	10.5	57.5	133	103	5	83.5	22

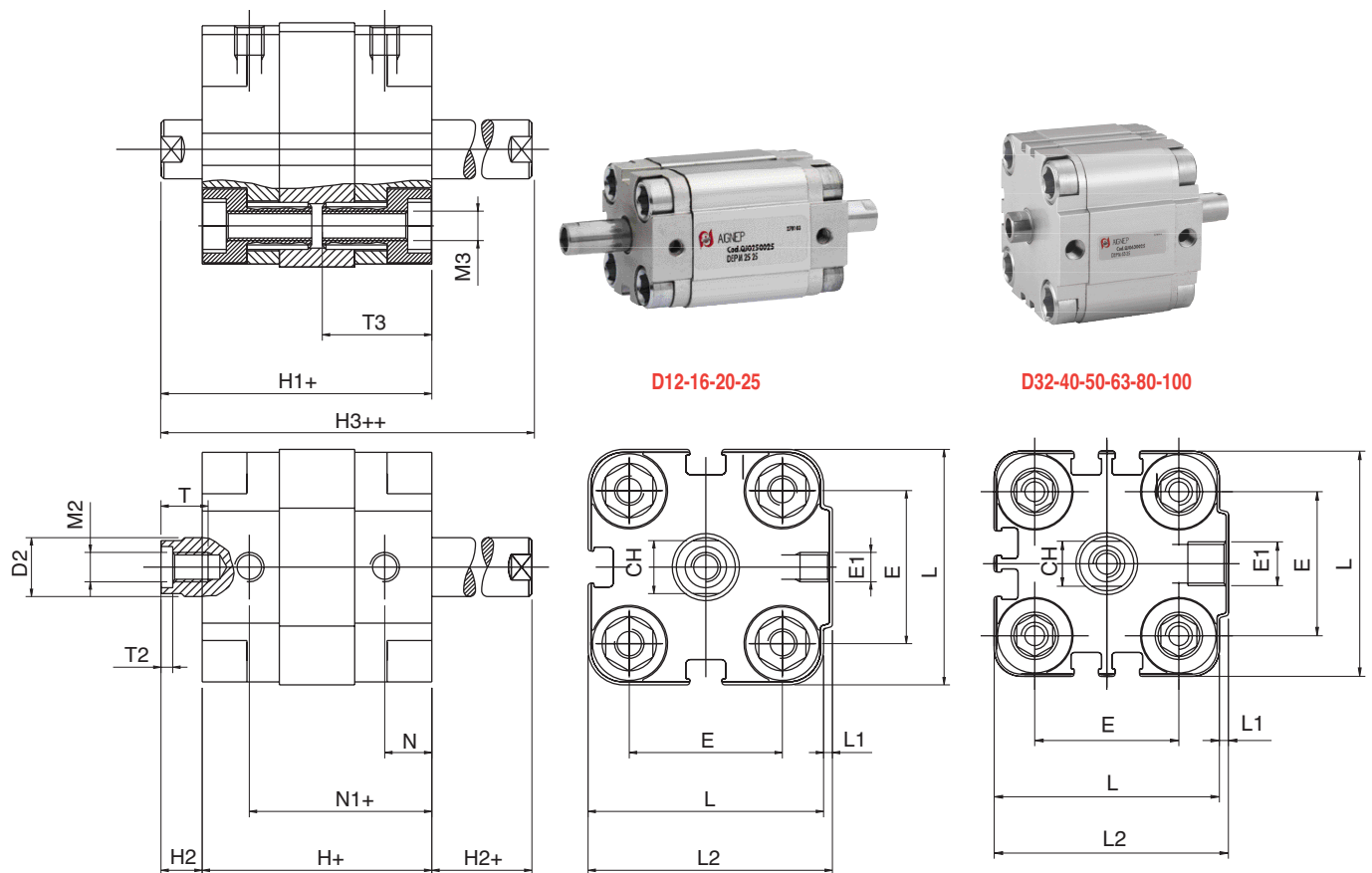

+= añadir la carrera += add stroke
 += añadir 2 veces la carrera += double stroke dimension and add it

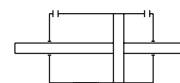

QJ

ДВУХСТОРОННЕГО ДЕЙСТВИЯ МАГНИТНЫЙ С ДВУХСТОРОННИМ ШТОКОМ - DOUBLE ACTING MAGNETIC WITH DOUBLE ROD END

∅ mm.	T	M2	T2	D2	L	E1	M3	T3	CH	H	H2	H3	N	N1	L2	E	L1	H1
12	6	M3	1.5	6	29	M5	M4	16	5	35	7.5	50	6.5	28.5	30	18	1	42.5
16	8	M4	2	8	29	M5	M4	16	7	35	8.5	52	6.5	28.5	30	18	1	43.5
20	8	M5	2	10	36	M5	M5	18.5	9	39	7	53	8	31	37.5	22	1.5	46
25	8	M5	2	10	40	M5	M5	18.5	9	39	7	53	8	31	41.5	26	1.5	46
32	10	M6	2.8	12	50	G1/8	M6	21.5	10	42	7	56	6.5	35.5	52	32	2	49
40	10	M6	2.8	12	60	G1/8	M6	21.5	10	45.5	8.5	62.5	7.5	38	62.5	42	2.5	54
50	12	M8	3.5	16	68	G1/8	M8	23.5	13	45.5	10	65.5	7.5	38	71	50	3	55.5
63	12	M8	3.5	16	87	G1/8	M10	28.5	13	51	10.5	72	7.5	43.5	91	62	4	61.5
80	16	M10	4.5	20	107	G1/8	M10	28.5	17	62	12	86	9.5	52.5	111	82	4	75
100	20	M12	6	25	128	G1/4	M10	28.5	22	68	15.5	99	10.5	57.5	133	103	5	83.5

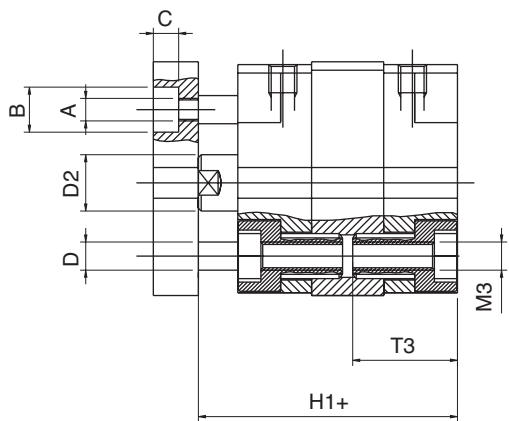

D12-16-20-25

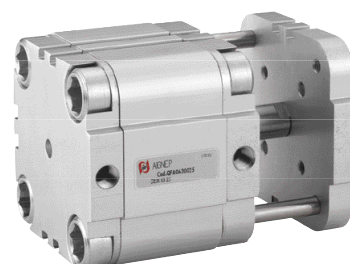

D32-40-50-63-80-100

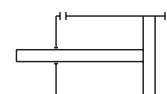
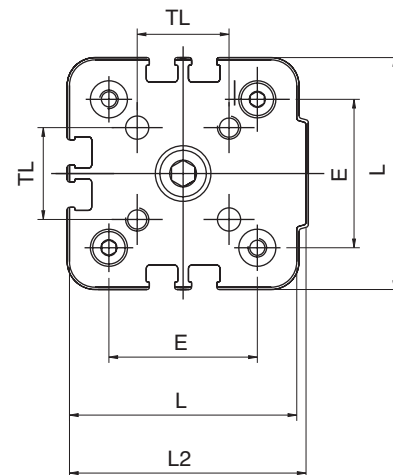
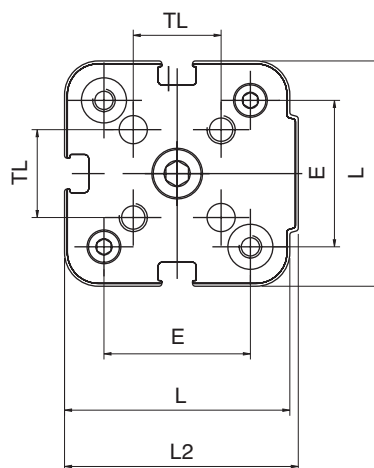
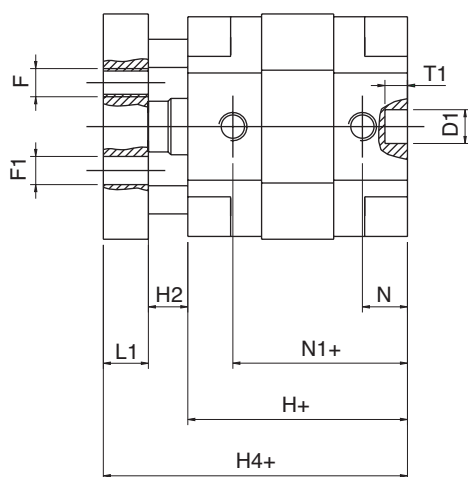

+= añadir la carrera
* = para carrera corta rosca pasante

+= add stroke
* = Through threads only on small strokes

QFA

Двухстороннего действия магнитный не поворотный - DOUBLE-ACTING MAGNETIC ANTIROTATION

Ø mm.	A	B	C	D	D1	D2	E	F	F1	H	H1	H2	H4	L	L1	L2	M3	N	N1	T1	T3	TL
12	M3	6	3.5	4	6	6	18	M3	3	35	42.5	7.5	47.5	29	5	30	M4	6.5	28.5	4	16	9.9
16	M3	6	3.5	4	6	8	18	M3	3	35	43.5	8.5	48.5	29	5	30	M4	6.5	28.5	4	16	9.9
20	M3	6	3.5	6	6	10	22	M4	4	39	46	7	54	36	8	37.5	M5	8	31	4	18.5	12
25	M4	8	4.5	6	6	10	26	M5	5	39	46	7	54	40	8	41.5	M5	8	31	4	18.5	15.6
32	M4	8	5.5	6	6	12	32	M5	5	42	49	7	59	50	10	52	M6	6.5	35.5	4	21.5	19.8
40	M4	8	5.5	6	6	12	42	M5	5	45.5	54	8.7	64	60	10	62.5	M6	7.5	38	4	21.5	23.3
50	M6	11	7	8	6	16	50	M6	6	45.5	55.5	10.2	67.5	68	12	71	M8	7.5	38	4	23.5	29.7
63	M6	11	7	8	8	16	62	M6	6	51	61.5	10.5	73.5	87	12	91	M10	7.5	43.5	4	28.5	35.4
80	M8	14	9	12	8	20	82	M8	8	62	75	12	89	107	14	111	M10	9.5	52.5	4	28.5	46
100	M8	14	9	12	8	25	103	M10	10	68	83.5	15.5	97.5	128	14	133	M10	10.5	57.5	4	28.5	56.6

Принадлежности для цилиндров / Mounting Accessories

МАТЕРИАЛ: СТАЛЬ
MATERIAL: STEEL

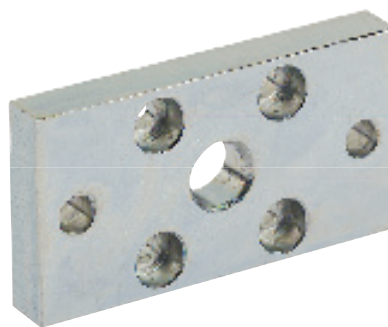
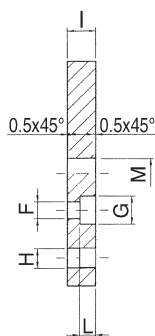
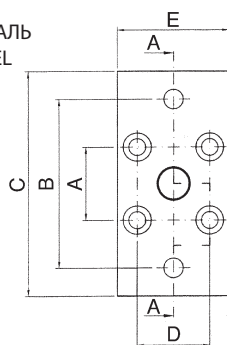

QFL

ФЛАНЕЦ - FLANGE

Код Code	Ø mm.	A	B	C	D	E	F	G	H	I	L	M
QFL012	12 - 16	18	43	55	18	29	4.5	9	5.5	10	5.4	10
QFL020	20	22	55	70	22	36	5.5	10	6.6	10	5.4	12
QFL025	25	26	60	76	26	40	5.5	10	6.6	10	5.4	12

МАТЕРИАЛ: СТАЛЬ
MATERIAL: STEEL

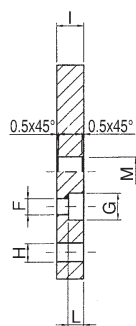
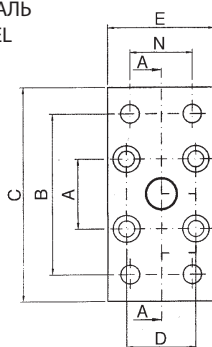

QFL

ФЛАНЕЦ - FLANGE

Код Code	Ø mm.	A	B	C	D	E	F	G	H	I	L	M	N
QFL032	32	32	65	80	32	50	6.6	11	7	10	6.4	14	32
QFL040	40	42	82	102	42	60	6.6	11	9	10	6.4	14	36
QFL050	50	50	90	110	50	68	9	15	9	12	8.6	18	45
QFL063	63	62	110	130	62	87	11	15	9	15	10.6	18	50
QFL080	80	82	135	160	82	107	11	18	12	15	10.6	23	63
QFL100	100	103	163	190	103	128	11	18	14	15	10.6	28	75

МАТЕРИАЛ: СТАЛЬ
MATERIAL: STEEL

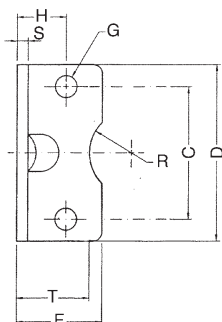
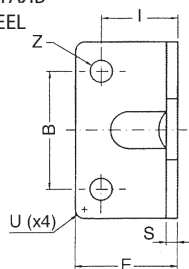

QCP

КРОНШТЕЙН- LOW-RISE PEDESTAL

Код Code	Ø mm.	C	B	D	E	F	G	H	I	S	T	R	U	Z
QCP012	12 - 16	18	18	30	17.5	17.5	4.4	13	13	3	15	9	2	5.5
QCP020	20	22	22	36	22	22	5.4	16	16	4	17	10	2	6.6
QCP025	25	26	26	40	22	23	5.4	17	16	4	19	11	2	6.6
QCP032	32	32	32	50	26	24	6.6	16	18	5	20	12	2	6.6

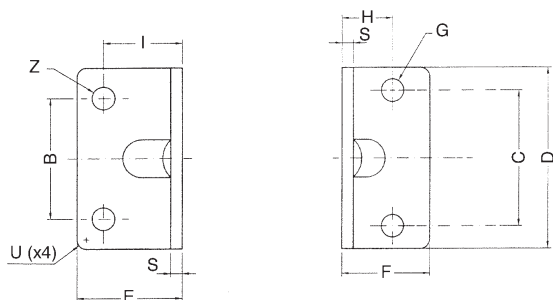
МАТЕРИАЛ: СТАЛЬ
 MATERIAL: STEEL

QCP

КРОНШТЕЙН- LOW-RISE PEDESTAL

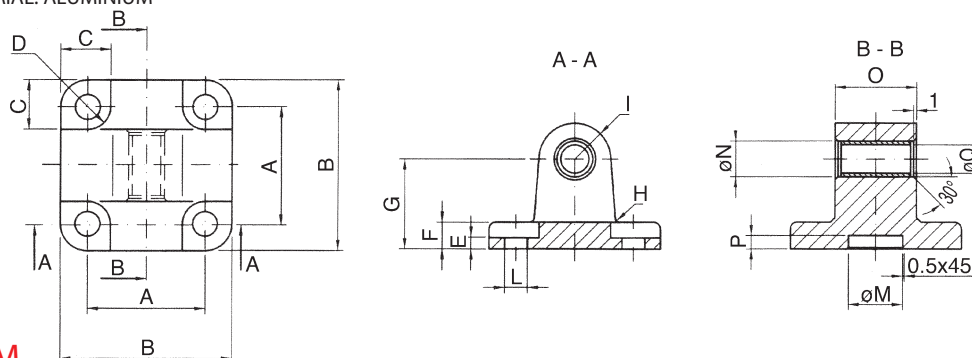
Код Code	Ø mm.	C	B	D	E	F	G	H	I	S	U	Z
QCP040	40	42	42	60	28	29.5	6.6	21.5	20	5	5	9
QCP050	50	50	50	68	32	30	9	22	24	6	5	9
QCP063	63	62	62	84	39	39	9	28.5	27	6	5	11
QCP080	80	82	82	102	36.5	36.5	11	24.5	30	8	5	11
QCP100	100	103	103	123	38.5	38.5	11	26.5	33	8	5	13.5

 МАТЕРИАЛ: АЛЮМИНИЙ
 MATERIAL: ALUMINIUM

QCM

ПЕТЛЯ САМОСМАЗЫВАЮЩАЯСЯ - MALE HINGE WITH SELF-LUBRICATING BUSHES

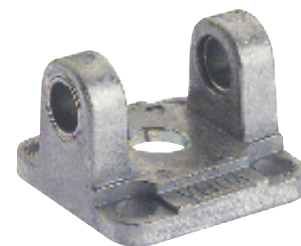
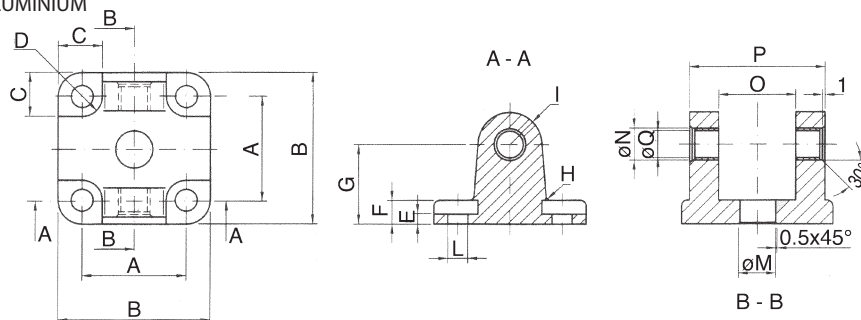
Код Code	Ø mm.	A	B	C	D	E	F	G	H	I	L	M	N	O	P	Q
QCM012	12 - 16	18	27	10	4.5	2.6	6	16	2	6	4.5	10	8	12	3	6
QCM020	20	22	34	11	5	2.6	6	20	2	8	5.5	12	10	16	3	8
QCM025	25	26	38	11	5	2.6	6	20	2	8	5.5	12	10	16	3	8

 МАТЕРИАЛ: АЛЮМИНИЙ
 MATERIAL: ALUMINIUM

QCF

ПЕТЛЯ САМОСМАЗЫВАЮЩАЯСЯ - FEMALE HINGE WITH SELF-LUBRICATING BUSHES

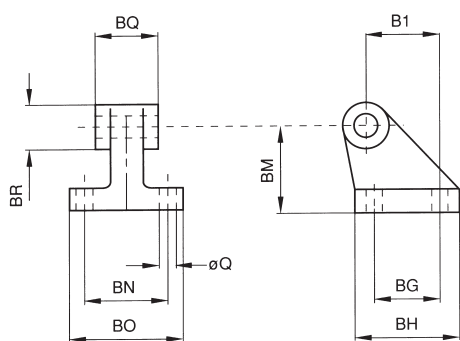
Код Code	Ø mm.	A	B	C	D	E	F	G	H	I	L	M	N	O	P	Q
QCF032	32	32	48	13.5	5.5	5.5	9	22	2.5	10	6.6	14	12	26	45	10
QCF040	40	42	58	13.5	5.5	5.5	9	25	2.5	12.5	6.6	14	14	28	52	12
QCF050	50	50	66	15.5	7.5	6.5	11	27	2.5	12.5	9	18	14	32	60	12
QCF063	63	62	83	18	7.5	6.5	11	32	4	15	11	18	18	40	70	16
QCF080	80	82	102	19	9	10	13	36	4	15	11	23	18	50	90	16
QCF100	100	103	123	19	9	10	15	41	4	20	11	28	23	60	110	20

МАТЕРИАЛ: АЛЮМИНИЙ
 MATERIAL: ALUMINIUM

VAS

ШАРНИРНОЕ КРЕПЛЕНИЕ - SQUARE JOINT

Код Code	Ø mm.	Q	BG	BH	B1	BM	BN	BO	BQ	BR
VAS032	32	6.6	18	31	21	32	38	51	26	20
VAS040	40	6.6	22	35	24	36	41	54	28	22
VAS050	50	9	30	45	33	45	50	65	32	26
VAS063	63	9	35	50	37	50	52	67	40	30
VAS080	80	11	40	60	47	63	66	86	50	30
VAS100	100	11	50	70	55	71	76	96	60	38

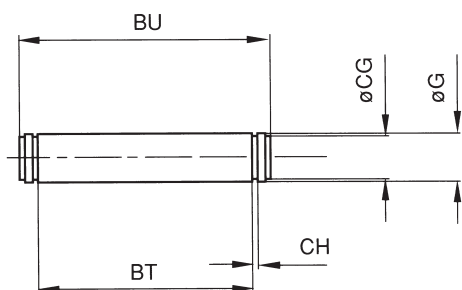
 МАТЕРИАЛ: СТАЛЬ
 MATERIAL: STEEL

VPE

ПАЛЕЦ СО СТОПОРНЫМ КОЛЬЦОМ - PIN WITH SEEGER

Код Code	Ø mm.	G	BT	BU	CG	CH
VPE032	32	10	46	53	9.6	1.1
VPE040	40	12	53	60	11.5	1.1
VPE050	50	12	61	68	11.5	1.1
VPE063	63	16	71	78	15.2	1.1
VPE080	80	16	91	98	15.2	1.1
VPE100	100	20	111	118	19	1.3

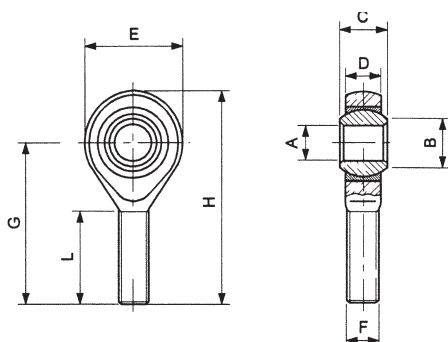
 МАТЕРИАЛ: СТАЛЬ
 MATERIAL: STEEL

TM

СФЕРИЧЕСКИЙ НАКОНЕЧНИК - MALE ROD ENDS

Codice Code	Ø mm.	A	B	C	Ø	D	E	F	G	H	L	УСИЛИЕ РАДИАЛЬНОЕ		BEC
												DINAMICO	STATICO	
TM020	20 - 25	5	7.5	8	11.11	7.5	18	M5x0.8	33	42	19	430	1000	13
TM032	32 - 40	6	8.9	9	12.7	7.5	20	M6x1	36	46	21	470	1100	15
TM050	50 - 63	8	10.4	12	15.88	9.5	24	M8x1.25	42	54	25	780	1900	34
TM080	80	10	12.9	14	19.05	11.5	30	M10x1.5	48	63	28	1200	3100	70
TM100	100	12	15.4	16	22.23	12.5	34	M12x1.75	54	71	32	1400	3700	110

Цилиндры короткоходовые / Short Stroke Cylinders

Габаритные размеры короткоходовых цилиндров самые маленькие. Данная особенность позволяет использовать цилиндры в условиях ограниченного пространства. Цилиндры оснащены с трех сторон направляющими, на которых возможно разместить прячущиеся выключатели и эластичные бамперы в конце хода штока. Фиксированное расстояние между центрами цилиндров с диаметром от 20 до 25 mm соответствует стандарту UNITOP, а от 32 до 100 mm соответствуют стандарту VDMA ISO 6431.

The overall dimensions of the short stroke cylinders are absolutely the smallest, this characteristic identify this line as the most suitable to be used in reduced spaces. Over the last generation outside profile, on three sides, it has been obtained the guides on whom it is possible to assembly the disappearance switches and elastic bumpers at the stroke end. The fixing distance between cylinder's centers for diameter 20 and 25 mm are in conformity with the standard UNITOP, from 32 to 100 mm match the VDMA ISO 6431 standards.



Технические характеристики / Technical Characteristics

Давление / Pressures

Минимальное давление / Minimum pressure: 1 bar (0.1 MPa)
 Максимальное давление / Maximum pressure: 10 bar (1 MPa)

Температура / Temperatures

Минимальная температура / Minimum temperature: 0 °C
 (-20 °C при осушенном воздухе / with dry air)
 Максимальная температура / Maximum temperature: +80 °C

Рабочая среда / Fluids

Очищенный воздух со смазкой и без смазки.
 Filtered and lubricated compressed air as well as non lubricated air.

Описание / Functioning

Одно и двухстороннего действия магнитный, одно или двухсторонний шток магнитный, не поворотный магнитный.
 Single and Double-acting magnetic, Single or through piston rod magnetic Antirotation magnetic.

Диаметр цилиндров / Bores

От 12 до 100 mm / From 12 to 100 mm

Ход / Strokes

Стандартный ход/ Standard Strokes
 От 5 до 100 mm / From 5 to 100 mm

Технические характеристики / Technical Characteristics

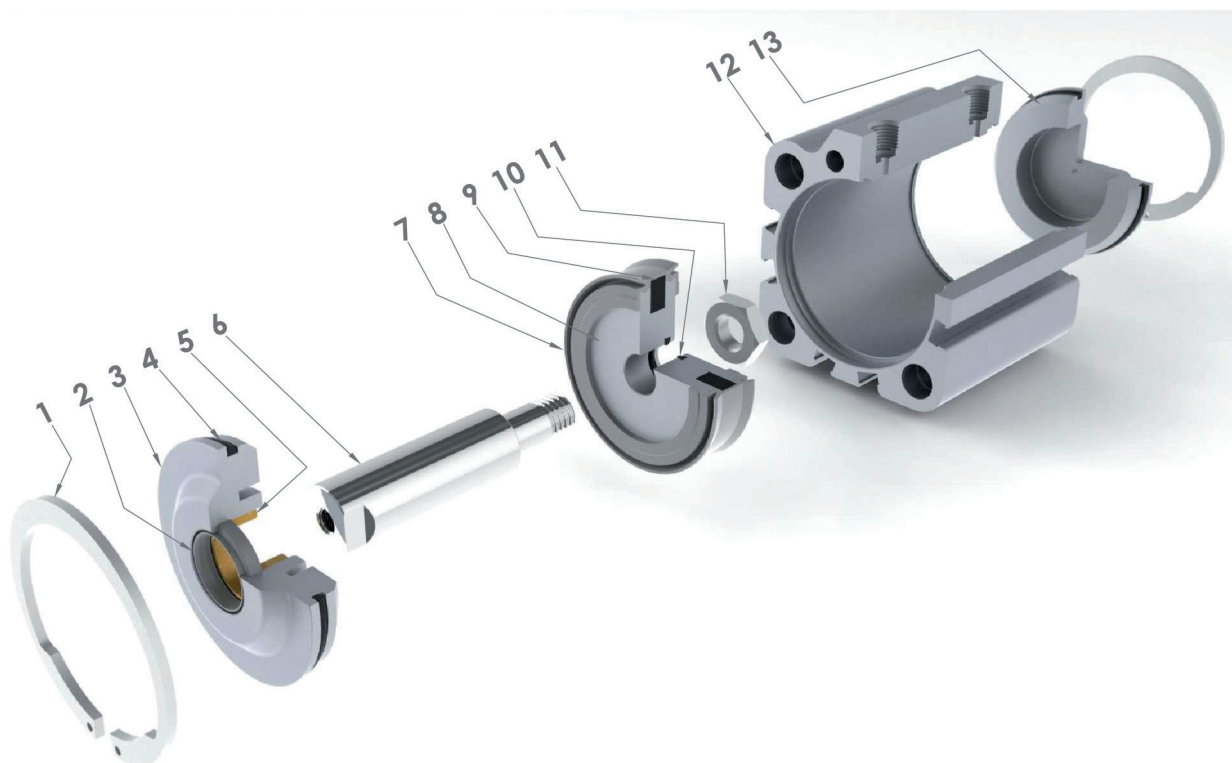

Части и материалы / Component Parts and Materials

1	Стальное стопорное кольцо	1	Steel Seeger
2	Полиуретановое уплотнение	2	Polyurethane Rod Seal
3	Анодированная алюминиевая крышка	3	Anodised aluminium Front cover
4	Уплотнение из NBR	4	NBR Seals
5	Бронзовый подшипник	5	Sintered bronze Bearing
6	Хромированный стальной шток (AISI 303 от 12 до 25) (C40 от 32 до 100)	6	Chrome steel Piston rod (AISI 303 from 12 to 25)(C40 from 32 to 100)
7	Полиуретановое уплотнение	7	Polyurethane Piston Seal
8	Алюминиевый поршень	8	Aluminium Piston
9	Магнит	9	Plastoferrite Magnet
10	Уплотнительное кольцо из NBR	10	O-Ring in NBR
11	Оцинкованная стальная гайка	11	Zinc-plated steel Piston Nut
12	Анодированный алюминиевый корпус	12	Anodised aluminium Cylinder shape body
13	Анодированная алюминиевая крышка	13	Anodised aluminium Back cover

NB: ПЕРЕДНЯЯ И ЗАДНЯЯ КРЫШКИ Ø12 Ø16 Ø20 Ø25 СДЕЛАНЫ ИЗ ЛАТУНИ
 NB: FRONT AND BACK COVER Ø12 Ø16 Ø20 Ø25 ARE MADE IN BRASS

Усилие и потребление / Forces And Consumptions

УСИЛИЕ ВЫДВИЖЕНИЯ И ВТЯГИВАНИЯ - THRUST AND TRACTION FORCES

Ø Cilindro Ø Cylinder	Ø Stelo Ø Rod	Рабочая поверхность в mm ² Working Surface in mm ²	Рабочее давление в bar Operating pressure in bar									
			1	2	3	4	5	6	7	8	9	10
			Рабочее усилие в N Output force in N									
Ø12	6	Выдвижение / Thrust = 113	10	20	30	40	50	60	70	80	90	100
		Втягивание / Traction = 85	7,5	15	22	30	37	45	52	60	68	75
Ø16	8	Выдвижение / Thrust = 200	18	35	53	70	90	105	125	145	160	180
		Втягивание / Traction = 150	13	26	40	53	65	80	95	105	120	130
Ø20	10	Выдвижение / Thrust = 314	28	55	85	110	140	170	195	220	250	280
		Втягивание / Traction = 235	21	42	60	85	105	125	150	170	190	210
Ø25	10	Выдвижение / Thrust = 490	44	88	132	176	220	264	308	352	396	440
		Втягивание / Traction = 412	36	72	108	144	180	216	252	288	324	360
Ø32	12	Выдвижение / Thrust = 804	72	144	216	288	360	432	504	576	648	720
		Втягивание / Traction = 691	62	124	186	248	310	372	434	496	558	620
Ø40	12	Выдвижение / Thrust = 1257	110	220	330	440	550	660	770	880	990	1100
		Втягивание / Traction = 1144	100	200	300	400	500	600	700	800	900	1000
Ø50	16	Выдвижение / Thrust = 1963	175	350	525	700	875	1050	1225	1400	1575	1750
		Втягивание / Traction = 1762	155	310	465	620	775	930	1085	1240	1395	1550
Ø63	16	Выдвижение / Thrust = 3117	280	560	840	1120	1400	1680	1960	2240	2520	2800
		Втягивание / Traction = 2916	260	520	780	1040	1300	1560	1820	2080	2340	2600
Ø80	20	Выдвижение / Thrust = 5027	450	900	1350	1800	2250	2700	3150	3600	4050	4500
		Втягивание / Traction = 4712	420	840	1260	1680	2100	2520	2940	3360	3780	4200
Ø100	25	Выдвижение / Thrust = 7854	700	1400	2100	2800	3500	4200	4900	5650	6360	7000
		Втягивание / Traction = 7363	660	1320	1980	2640	3300	3960	4620	5280	5940	6600

УСИЛИЕ ПРУЖИНЫ - SPRING TRACTION FORCES

Ø Cilindri Ø Cylinder	Состояние пружины Load Spring	Ход / Stroke							
		5	10	15	20	25	30	40	50
		Рабочее усилие в N Output force in N							
Ø12	Пружина в покое / Load of spring at rest	7,5	6,8	6	5,2	4,5			
	Сжатая пружина / Load of compressed spring	8	8	8	8	8			
Ø16	Пружина в покое / Load of spring at rest	12,3	10,8	9,5	7,8	6,5			
	Сжатая пружина / Load of compressed spring	13,3	13,3	13,3	13,3	13,3			
Ø20	Пружина в покое / Load of spring at rest	15,7	14	12,2	10,4	8,7			
	Сжатая пружина / Load of compressed spring	17,4	17,4	17,4	17,4	17,4			
Ø25	Пружина в покое / Load of spring at rest	19,5	18,5	17,3	16	15			
	Сжатая пружина / Load of compressed spring	22	22	22	22	22			
Ø32	Пружина в покое / Load of spring at rest	27,8	25,3	22,8	20,2	17,7			
	Сжатая пружина / Load of compressed spring	30	30	30	30	30			
Ø40	Пружина в покое / Load of spring at rest	36,4	34	31,7	29,5	27			
	Сжатая пружина / Load of compressed spring	36	36	36	36	36			
Ø50	Пружина в покое / Load of spring at rest	32	30,5	29	27,8	26,5			
	Сжатая пружина / Load of compressed spring	35	35	35	35	35			
Ø63	Пружина в покое / Load of spring at rest	61	58,5	56,3	53,5	51,5			
	Сжатая пружина / Load of compressed spring	64,8	64,8	64,8	64,8	64,8			
Ø80	Пружина в покое / Load of spring at rest	91,3	88	85	82	78,7			
	Сжатая пружина / Load of compressed spring	94	94	94	94	94			
Ø100	Пружина в покое / Load of spring at rest	150	145	140	134	129			
	Сжатая пружина / Load of compressed spring	156	156	156	156	156			

ПОТРЕБЛЕНИЕ ВОЗДУХА - CYLINDER AIR CONSUMPTION

Ø Cilindro Ø Cylinder	Ø Stelo Ø Rod	Рабочая поверхность в mm ² Working Surface in mm ²	Рабочее давление в bar Operating pressure in bar									
			1	2	3	4	5	6	7	8	9	10
Потребление воздуха в NL на каждые 10mm. хода Air consumption in NL for each 10mm. of stroke												
Ø12	6	Выдвижение / Thrust = 113	0,002	0,003	0,005	0,006	0,007	0,008	0,009	0,010	0,011	0,012
		Втягивание / Traction = 85	0,002	0,003	0,003	0,004	0,005	0,006	0,007	0,008	0,009	0,009
Ø16	8	Выдвижение / Thrust = 200	0,004	0,006	0,008	0,010	0,012	0,014	0,016	0,018	0,020	0,022
		Втягивание / Traction = 150	0,003	0,005	0,006	0,008	0,009	0,011	0,012	0,014	0,015	0,017
Ø20	10	Выдвижение / Thrust = 314	0,006	0,009	0,013	0,016	0,019	0,022	0,025	0,028	0,031	0,035
		Втягивание / Traction = 235	0,005	0,007	0,009	0,012	0,014	0,016	0,019	0,021	0,024	0,026
Ø25	10	Выдвижение / Thrust = 490	0,010	0,015	0,020	0,025	0,029	0,034	0,039	0,044	0,049	0,054
		Втягивание / Traction = 412	0,008	0,012	0,016	0,021	0,025	0,029	0,033	0,037	0,041	0,045
Ø32	12	Выдвижение / Thrust = 804	0,016	0,024	0,032	0,040	0,048	0,056	0,064	0,072	0,080	0,088
		Втягивание / Traction = 691	0,014	0,021	0,028	0,035	0,041	0,048	0,055	0,062	0,069	0,076
Ø40	12	Выдвижение / Thrust = 1257	0,025	0,038	0,050	0,063	0,075	0,088	0,101	0,113	0,126	0,138
		Втягивание / Traction = 1144	0,023	0,034	0,046	0,057	0,069	0,080	0,092	0,103	0,114	0,126
Ø50	16	Выдвижение / Thrust = 1963	0,039	0,059	0,079	0,098	0,118	0,137	0,157	0,177	0,196	0,216
		Втягивание / Traction = 1762	0,035	0,053	0,070	0,088	0,106	0,123	0,141	0,159	0,176	0,194
Ø63	16	Выдвижение / Thrust = 3117	0,062	0,094	0,125	0,156	0,187	0,218	0,249	0,281	0,312	0,343
		Втягивание / Traction = 2916	0,058	0,087	0,117	0,146	0,175	0,204	0,233	0,262	0,292	0,321
Ø80	20	Выдвижение / Thrust = 5027	0,101	0,151	0,201	0,251	0,302	0,352	0,402	0,452	0,503	0,553
		Втягивание / Traction = 4712	0,094	0,141	0,188	0,236	0,283	0,330	0,377	0,424	0,471	0,518
Ø100	25	Выдвижение / Thrust = 7854	0,157	0,236	0,314	0,393	0,471	0,550	0,628	0,707	0,785	0,864
		Втягивание / Traction = 7363	0,147	0,221	0,295	0,368	0,442	0,515	0,589	0,663	0,736	0,810

Как заказать / How to Order



СТАНДАРТНЫЙ ХОД mm. - STD STROKES

Ø mm.	5	10	15	20	25	30	40	50	75	100
12	▲●	▲●	▲●	▲●	▲●	●	●			
16	▲●	▲●	▲●	▲●	▲●	●	●			
20	▲●	▲●	▲●	▲●	▲●	●	●	●		
25	▲●	▲●	▲●	▲●	▲●	●	●	●		
32	▲●	▲●	▲●	▲●	▲●	▲●	▲●	▲●	●	●
40	▲●	▲●	▲●	▲●	▲●	▲●	▲●	▲●	●	●
50	▲●	▲●	▲●	▲●	▲●	▲●	▲●	▲●	●	●
63	▲●	▲●	▲●	▲●	▲●	▲●	▲●	▲●	●	●
80	▲●	▲●	▲●	▲●	▲●	▲●	▲●	▲●	●	●
100	▲●	▲●	▲●	▲●	▲●	▲●	▲●	▲●	●	●

- ▲ BB Одностороннего действия магнитный - SINGLE-ACTING MAGNETIC
- ▲ BD Одностороннего действия магнитный - толкающая пружина - SINGLE-ACTING MAGNETIC - SPRING THRUST
- BF Двухстороннего действия магнитный - DOUBLE ACTING MAGNETIC
- BJ Двухстороннего действия магнитный с двухсторонним штоком - DOUBLE ACTING MAGNETIC WITH DOUBLE ROD END
- BFA Двухстороннего действия магнитный не поворотный - DOUBLE-ACTING MAGNETIC ANTIROTATION

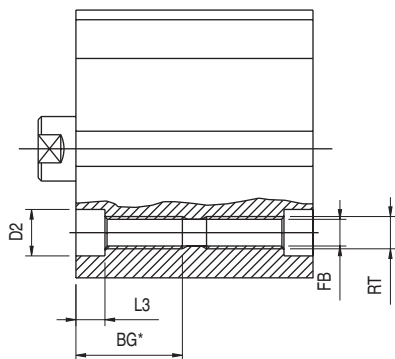
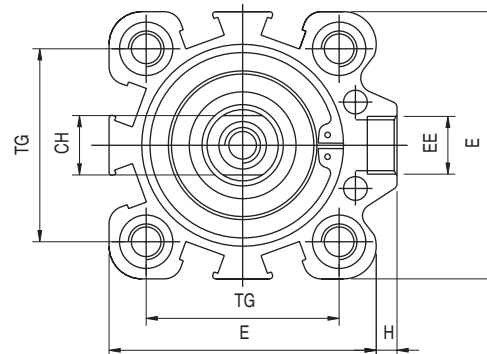
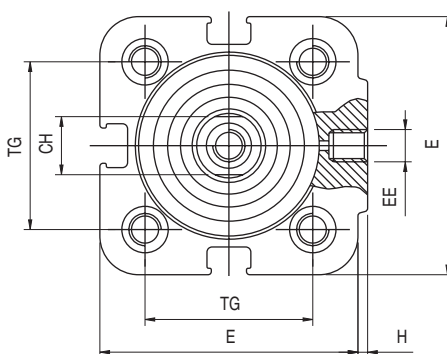
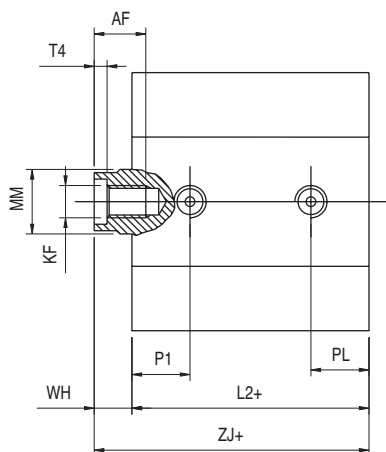
D12-16-20-25
D32-40-50-63-80-100

+= añadir la carrera += add stroke
 * = para carrera corta rosca pasante * = Through threads only on small strokes

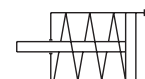

BB

Одностороннего действия магнитный - SINGLE-ACTING MAGNETIC

Ø mm.	AF	RT	BG*	D2Ø	E	EE	FBØ	H	KF	L2+	L3	MMØ	P1	PL	T4	TG	WH	ZJ+	CH
12	6	M4	12.5	5.5	29	M5	3.3	1	M3	28	3.5	6	7.5	7.5	1.5	18	6	34	5
16	8	M4	14.5	5.5	29	M5	3.3	1	M4	30.5	3.5	8	8.5	8.5	2	18	6	36.5	7
20	8	M5	16.5	7.2	36	M5	4.2	1.5	M5	31.5	4.5	10	9	9	2	22	6	37.5	9
25	8	M5	16.5	7.2	40	M5	4.2	1.5	M5	31.5	4.5	10	9	9	2	26	6	37.5	9
32	10	M6	21.7	8.5	45	G1/8	5	3.5	M6	32	5.7	12	10	10	2.8	32.5	7	39	10
40	10	M6	21.7	8.5	52	G1/8	5	5	M6	38.5	5.7	12	11	11	2.8	38	7.2	45.7	10
50	12	M8	22.8	10	63.5	G1/8	6.8	7	M8	39	6.8	16	11	11	3.5	46.5	8.5	47.5	13
63	12	M8	22.8	10	77	G1/8	6.8	7	M8	46	6.8	16	11.5	11.5	3.5	56.5	8	54	13
80	16	M10	25	13	92	G1/8	8.5	10	M10	54	9	20	14	14	4.5	72	11	65	17
100	20	M10	25	13	113	G1/4	8.5	13	M12	65	9	25	17.5	17.5	6	89	12	77	22

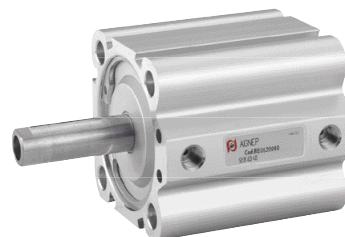
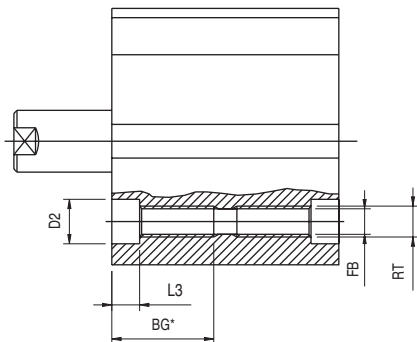

D12-16-20-25

D32-40-50-63-80-100

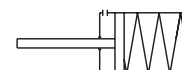
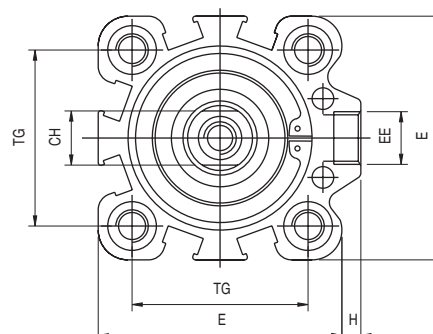
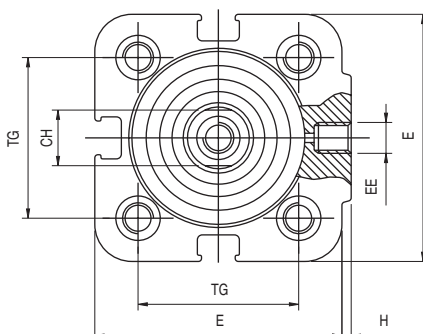
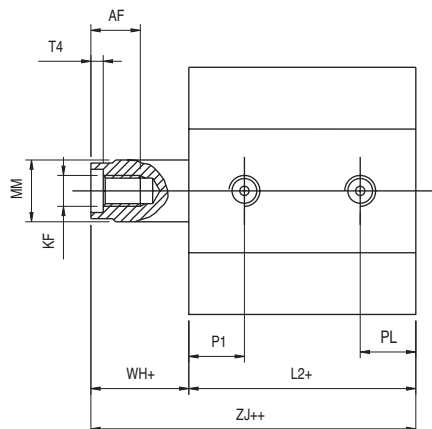

+= añadir la carrera + = add stroke
 += añadir 2 veces la carrera ++ = double stroke dimension and add it
 * = para carrera corta rosca pasante * = Through threads only on small strokes

BD
 ОДНОСТОРОННЕГО ДЕЙСТВИЯ МАГНИТНЫЙ - ТОЛКАЮЩАЯ ПРУЖИНА - SINGLE ACTING MAGNETIC - SPRING THRUST

Ø mm.	AF	RT	BG*	D2Ø	E	EE	FBØ	H	KF	L2+	L3	MMØ	P1	PL	T4	TG	WH+	ZJ++	CH
12	6	M4	12.5	5.5	29	M5	3.3	1	M3	28	3.5	6	7.5	7.5	1.5	18	6	34	5
16	8	M4	14.5	5.5	29	M5	3.3	1	M4	30.5	3.5	8	8.5	8.5	2	18	6	36.5	7
20	8	M5	16.5	7.2	36	M5	4.2	1.5	M5	31.5	4.5	10	9	9	2	22	6	37.5	9
25	8	M5	16.5	7.2	40	M5	4.2	1.5	M5	31.5	4.5	10	9	9	2	26	6	37.5	9
32	10	M6	21.7	8.5	45	G1/8	5	3.5	M6	32	5.7	12	10	10	2.8	32.5	7	39	10
40	10	M6	21.7	8.5	52	G1/8	5	5	M6	38.5	5.7	12	11	11	2.8	38	7.2	45.7	10
50	12	M8	22.8	10	63.5	G1/8	6.8	7	M8	39	6.8	16	11	11	3.5	46.5	8.5	47.5	13
63	12	M8	22.8	10	77	G1/8	6.8	7	M8	46	6.8	16	11.5	11.5	3.5	56.5	8	54	13
80	16	M10	25	13	92	G1/8	8.5	10	M10	54	9	20	14	14	4.5	72	11	65	17
100	20	M10	25	13	113	G1/4	8.5	13	M12	65	9	25	17.5	17.5	6	89	12	77	22

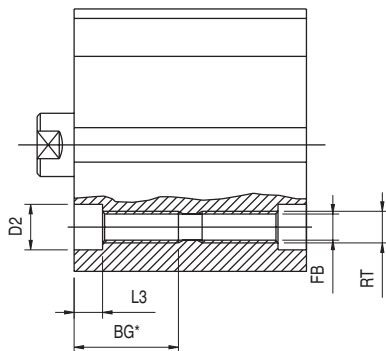

D12-16-20-25

D32-40-50-63-80-100

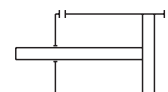
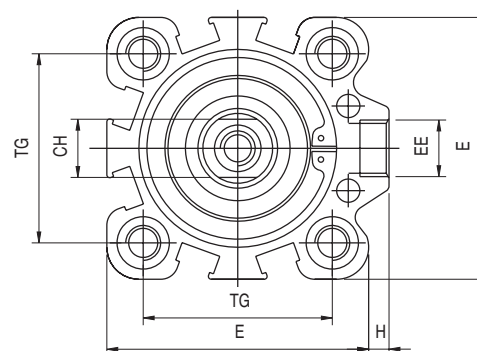
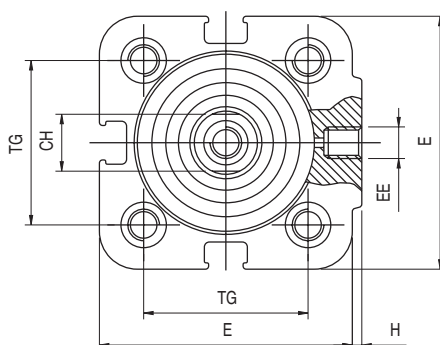
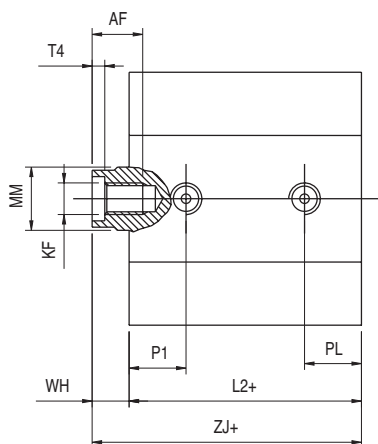

+= añadir la carrera += add stroke
 * = para carrera corta rosca pasante * = Through threads only on small strokes

BF

ДВУХСТОРОННЕГО ДЕЙСТВИЯ МАГНИТНЫЙ - DOUBLE-ACTING MAGNETIC

Ø mm.	AF	RT	BG*	D2Ø	E	EE	FBØ	H	KF	L2+	L3	MMØ	P1	PL	T4	TG	WH	ZJ+	CH
12	6	M4	12.5	5.5	29	M5	3.3	1	M3	28	3.5	6	7.5	7.5	1.5	18	6	34	5
16	8	M4	14.5	5.5	29	M5	3.3	1	M4	30.5	3.5	8	8.5	8.5	2	18	6	36.5	7
20	8	M5	16.5	7.2	36	M5	4.2	1.5	M5	31.5	4.5	10	9	9	2	22	6	37.5	9
25	8	M5	16.5	7.2	40	M5	4.2	1.5	M5	31.5	4.5	10	9	9	2	26	6	37.5	9
32	10	M6	21.7	8.5	45	G1/8	5	3.5	M6	32	5.7	12	10	10	2.8	32.5	7	39	10
40	10	M6	21.7	8.5	52	G1/8	5	5	M6	38.5	5.7	12	11	11	2.8	38	7.2	45.7	10
50	12	M8	22.8	10	63.5	G1/8	6.8	7	M8	39	6.8	16	11	11	3.5	46.5	8.5	47.5	13
63	12	M8	22.8	10	77	G1/8	6.8	7	M8	46	6.8	16	11.5	11.5	3.5	56.5	8	54	13
80	16	M10	25	13	92	G1/8	8.5	10	M10	54	9	20	14	14	4.5	72	11	65	17
100	20	M10	25	13	113	G1/4	8.5	13	M12	65	9	25	17.5	17.5	6	89	12	77	22

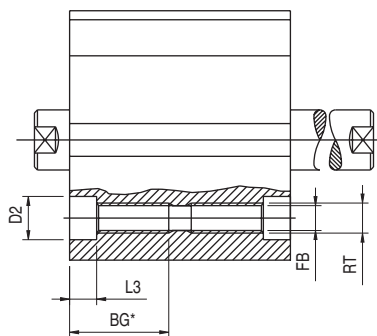

D12-16-20-25



D32-40-50-63-80-100

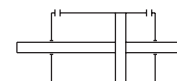
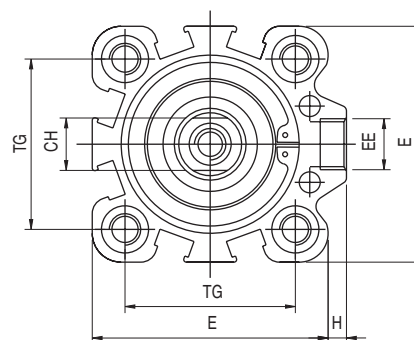
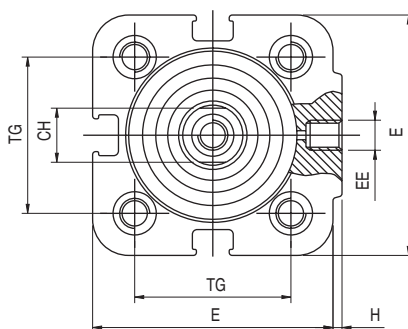
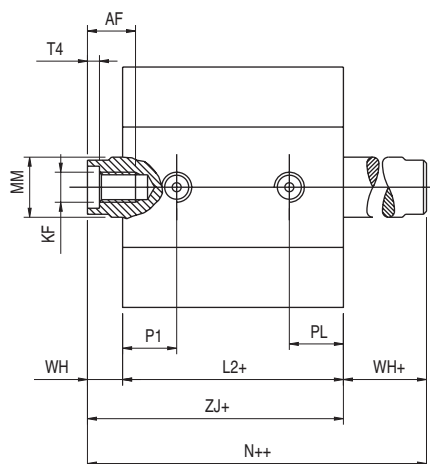

+= añadir la carrera += add stroke
 ++= añadir 2 veces la carrera ++ = double stroke dimension and add it
 * = para carrera corta rosca pasante * = Through threads only on small strokes

VJ

ДВУХСТОРОННЕГО ДЕЙСТВИЯ МАГНИТНЫЙ С ДВУХСТОРОННИМ ШТОКОМ - DOUBLE ACTING MAGNETIC WITH DOUBLE ROD END

Ø mm.	AF	RT	BG*	D2Ø	E	EE	FBØ	H	KF	CH	L2	L3	MMØ	P1	PL	T4	TG	N++	WH/WH+	ZJ+
12	6	M4	12.5	5.5	29	M5	3.3	1	M3	5	28	3.5	6	7.5	7.5	1.5	18	40	6	34
16	8	M4	14.5	5.5	29	M5	3.3	1	M4	7	30.5	3.5	8	8.5	8.5	2	18	42.5	6	36.5
20	8	M5	16.5	7.2	36	M5	4.2	1.5	M5	9	31.5	4.5	10	9	9	2	22	43.5	6	37.5
25	8	M5	16.5	7.2	40	M5	4.2	1.5	M5	9	31.5	4.5	10	9	9	2	26	43.5	6	37.5
32	10	M6	21.7	8.5	45	G1/8	5	3.5	M6	10	32	5.7	12	10	10	2.8	32.5	46	7	39
40	10	M6	21.7	8.5	52	G1/8	5	5	M6	10	38.5	5.7	12	11	11	2.8	38	53	7.2	45.7
50	12	M8	22.8	10	63.5	G1/8	6.8	7	M8	13	39	6.8	16	11	11	3.5	46.5	56	8.5	47.5
63	12	M8	22.8	10	77	G1/8	6.8	7	M8	13	46	6.8	16	11.5	11.5	3.5	56.5	62	8	54
80	16	M10	25	13	92	G1/8	8.5	10	M10	17	54	9	20	14	14	4.5	72	76	11	65
100	20	M10	25	13	113	G1/4	8.5	13	M12	22	65	9	25	17.5	17.5	6	89	89	12	77

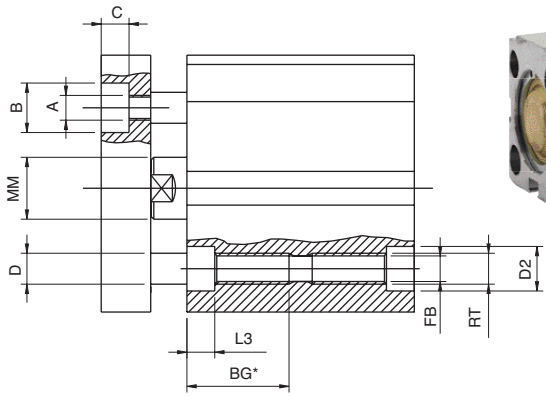

D12-16-20-25

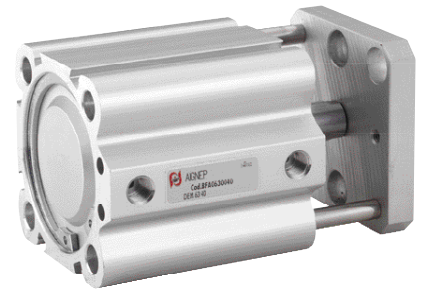

D32-40-50-63-80-100

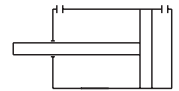
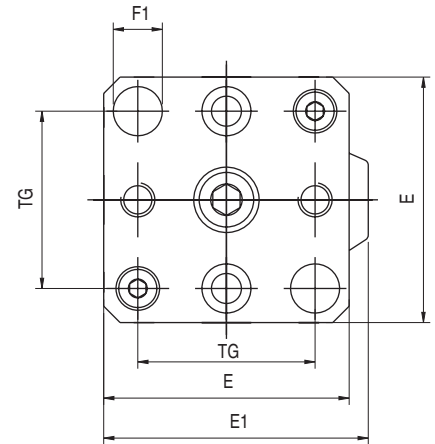
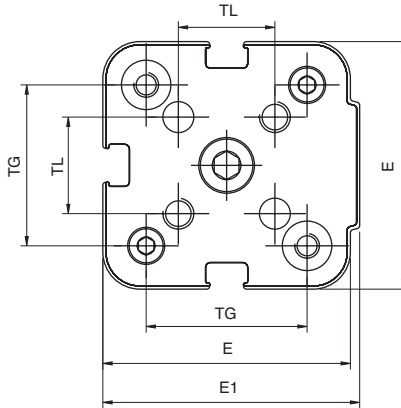
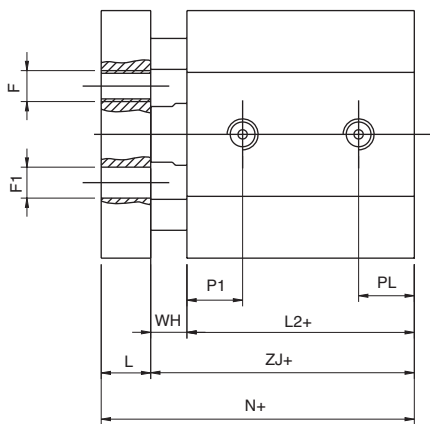

+ = añadir la carrera + = add stroke
 * = para carrera corta rosca pasante * = Through threads only on small strokes

BFA

ДВУХСТОРОННЕГО ДЕЙСТВИЯ МАГНИТНЫЙ НЕ ПОВОРОТНЫЙ - DOUBLE-ACTING MAGNETIC ANTIROTATION

Ø mm.	A	BØ	C	DØ	E	E1	F	F1Ø	FBØ	RT	BG*	D2Ø	L	L2+	L3	MMØ	P1	PL	TG	TL	WH	ZJ+	N+
12	M3	6	3.5	4	29	30	M3	3	3.5	M4	12.5	5.5	5	28	3.5	6	7.5	7.5	18	9.9	6	34	39
16	M3	6	3.5	4	29	30	M3	3	3.5	M4	14.5	5.5	5	30.5	3.5	8	8.5	8.5	18	9.9	6	36.5	41.5
20	M3	6	3.5	6	36	37.5	M4	4	4.2	M5	16.5	7	8	31.5	4.5	10	9	9	22	12	6	37.5	45.5
25	M4	8	4.5	6	40	41.5	M5	5	4.2	M5	16.5	7	8	31.5	4.5	10	9	9	26	15.6	6	37.5	45.5
32	4.5	8	4.5	6	45	48.5	M5	9	5	M6	21.7	8.5	10	32	5.7	12	10	10	32.5	-	7	39	48
40	4.5	8	4.5	6	52	57	M5	9	5	M6	21.7	8.5	10	38.5	5.7	12	11	11	38	-	7.2	45.7	55.5
50	5.5	9	5.5	8	63.5	70.5	M6	10	6.8	M8	22.8	10	12	39	6.8	16	11	11	46.5	-	8.5	47.5	59
63	5.5	9	5.5	8	77	84	M6	14	6.8	M8	22.8	10	12	46	6.8	16	11.5	11.5	56.5	-	8	54	66
80	8.5	14	9	12	92	102	M8	14	8.5	M10	25	13	14	54	9	20	14	14	72	-	11	65	79
100	8.5	14	9	12	113	126	M8	17	8.5	M10	25	13	14	65	9	25	17.5	17.5	89	-	12	77	91

Принадлежности для цилиндров / Mounting Accessories

МАТЕРИАЛ: ТАЛЬ
MATERIAL: STEEL

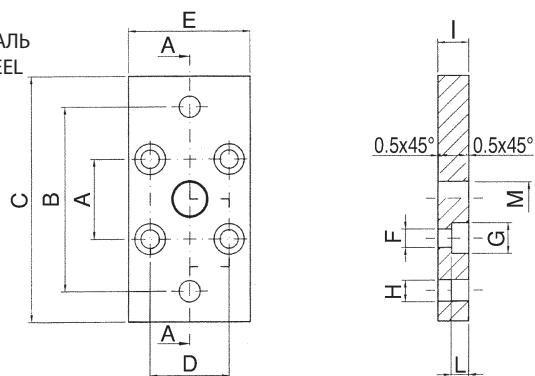

QFL

ФЛАНЕЦ - FLANGE

Код Code	Ø mm.	A	B	C	D	E	F	G	H	I	L	M
QFL012	12 - 16	18	43	55	18	29	4.5	9	5.5	10	5.4	10
QFL020	20	22	55	70	22	36	5.5	10	6.6	10	5.4	12
QFL025	25	26	60	76	26	40	5.5	10	6.6	10	5.4	12

МАТЕРИАЛ: СТАЛЬ
MATERIAL: STEEL

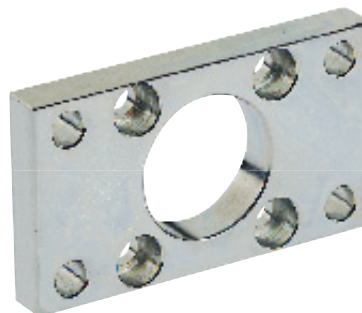
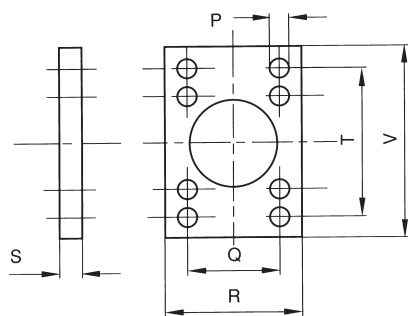

VFL

ФЛАНЕЦ - FLANGE

Код Code	Ø mm.	P	Q	S	R	T	V
VFL032	32	7	32	10	45	64	80
VFL040	40	9	36	10	52	72	90
VFL050	50	9	45	12	65	90	110
VFL063	63	9	50	12	75	100	120
VFL080	80	12	63	16	95	126	150
VFL100	100	14	75	16	115	150	170

МАТЕРИАЛ: СТАЛЬ
MATERIAL: STEEL

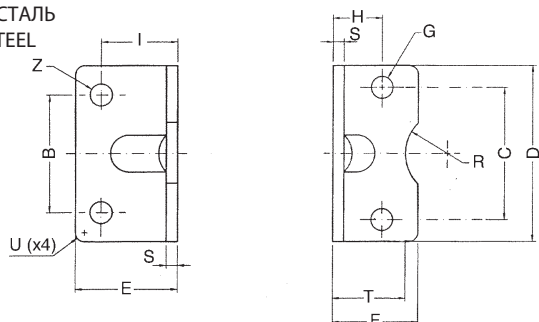

QCP

КРОНШТЕЙН- LOW-RISE PEDESTAL

Код Code	Ø mm.	C	B	D	E	F	G	H	I	S	T	R	U	Z
QCP012	12 - 16	18	18	30	17.5	17.5	4.4	13	13	3	15	9	2	5.5
QCP020	20	22	22	36	22	22	5.4	16	16	4	17	10	2	6.6
QCP025	25	26	26	40	22	23	5.4	17	16	4	19	11	2	6.6

МАТЕРИАЛ: СТАЛЬ
MATERIAL: STEEL

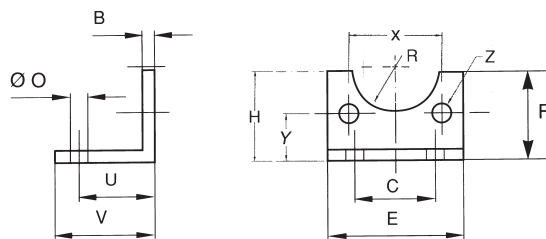

VCP

КРОНШТЕЙН - LOW - RISE PEDESTAL

Код Code	Ø mm.	B	C	E	F	O	U	V	R	Z	X	Y	H
VCP032	32	4	32	45	30	7	24	35	15	7	32.5	15.75	32
VCP040	40	4	36	52	30	10	28	36	17.5	7	38	17	36
VCP050	50	5	45	65	36	10	32	47	20	9	46.5	21.75	45
VCP063	63	5	50	75	35	10	32	45	22.5	9	56.5	21.75	50
VCP080	80	6	63	95	47	12	41	55	22.5	11	72	27	63
VCP100	100	6	75	115	53	14.5	41	57	27.5	11	89	26.5	71

МАТЕРИАЛ: АЛЮМИНИЙ
MATERIAL: ALUMINIUM

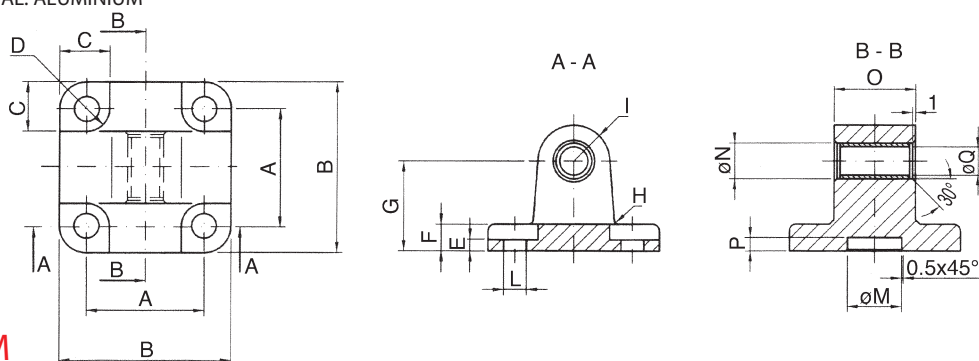

QCM

ПЕТЛЯ САМОСМАЗЫВАЮЩАЯСЯ - MALE HINGE WITH SELF-LUBRICATING BUSHES

Codice Code	Ø mm.	A	B	C	D	E	F	G	H	I	L	M	N	O	P	Q
QCM012	12 - 16	18	27	10	4.5	2.6	6	16	2	6	4.5	10	8	12	3	6
QCM020	20	22	34	11	5	2.6	6	20	2	8	5.5	12	10	16	3	8
QCM025	25	26	38	11	5	2.6	6	20	2	8	5.5	12	10	16	3	8

МАТЕРИАЛ: АЛЮМИНИЙ
MATERIAL: ALUMINIUM

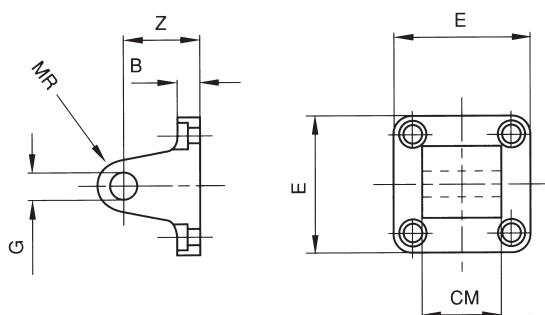

VCM

ПЕТЛЯ - MALE CLEVIS BRACKET

Codice Code	Ø mm.	B	E	G	Z	CM	MR
VCM032	32	9	45	10	22	26	10
VCM040	40	9	52	12	25	28	12
VCM050	50	11	65	12	27	32	12
VCM063	63	11	75	16	32	40	16
VCM080	80	14	95	16	36	50	16
VCM100	100	14	115	20	41	60	20

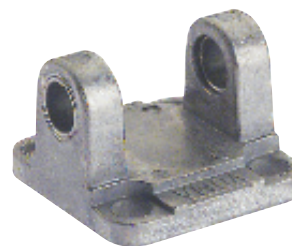
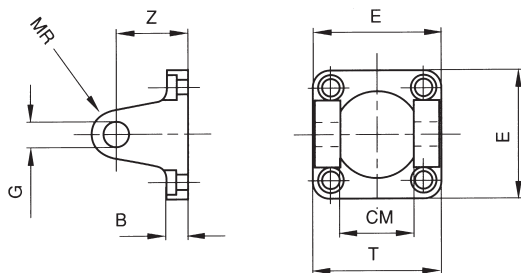
МАТЕРИАЛ: АЛЮМИНИЙ
 MATERIAL: ALUMINIUM

VCF

ПЕТЛЯ САМОСМАЗЫВАЮЩАЯСЯ - FEMALE CLEVIS BRACKET SELF-LUBRICATING

Код Code	Ø mm.	B	E	G	T	Z	CM	MR
VCF032	32	9	45	10	45	22	26	10
VCF040	40	9	52	12	52	25	28	12
VCF050	50	11	65	12	60	27	32	12
VCF063	63	11	75	16	70	32	40	16
VCF080	80	14	95	16	90	36	50	16
VCF100	100	14	115	20	110	41	60	20

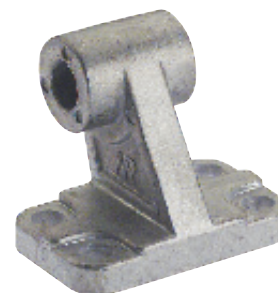
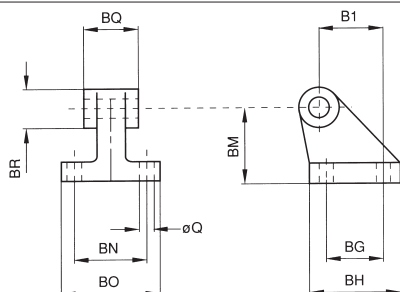
 МАТЕРИАЛ: АЛЮМИНИЙ
 MATERIAL: ALUMINIUM

VAS

ШАРНИРНОЕ СОЕДИНЕНИЕ САМОСМАЗЫВАЮЩЕЕСЯ - SQUARE JOINT SELF-LUBRICATING

Код Code	Ø mm.	Q	BG	BH	B1	BM	BN	BO	BQ	BR
VAS032	32	6.6	18	31	21	32	38	51	26	20
VAS040	40	6.6	22	35	24	36	41	54	28	22
VAS050	50	9	30	45	33	45	50	65	32	26
VAS063	63	9	35	50	37	50	52	67	40	30
VAS080	80	11	40	60	47	63	66	86	50	30
VAS100	100	11	50	70	55	71	76	96	60	38

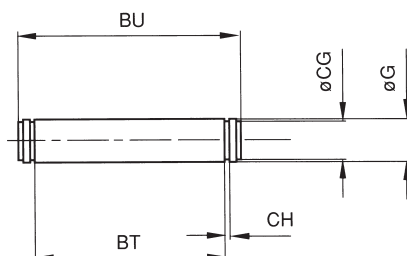
 МАТЕРИАЛ: СТАЛЬ
 MATERIAL: STEEL

VPE

ПАЛЕЦ СО СТОПОРНЫМ КОЛЬЦОМ - PIN WITH SEEGER

Codice Code	Ø mm.	G	BT	BU	CG	CH
VPE032	32	10	46	53	9.6	1.1
VPE040	40	12	53	60	11.5	1.1
VPE050	50	12	61	68	11.5	1.1
VPE063	63	16	71	78	15.2	1.1
VPE080	80	16	91	98	15.2	1.1
VPE100	100	20	111	118	19	1.3

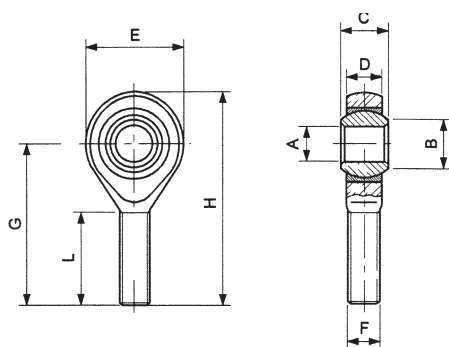
МАТЕРИАЛ: СТАЛЬ
 MATERIAL: STEEL

TM
СФЕРИЧЕСКИЙ НАКОНЕЧНИК - MALE ROD ENDS

Код Code	Ø mm.	A	B	C	Ø	D	E	F	G	H	L	CARICO RADIALE		PESO
												DINAMICO	STATICO	
TM020	20 - 25	5	7.5	8	11.11	7.5	18	M5x0.8	33	42	19	430	1000	13
TM032	32 - 40	6	8.9	9	12.7	7.5	20	M6x1	36	46	21	470	1100	15
TM050	50 - 63	8	10.4	12	15.88	9.5	24	M8x1.25	42	54	25	780	1900	34
TM080	80	10	12.9	14	19.05	11.5	30	M10x1.5	48	63	28	1200	3100	70
TM100	100	12	15.4	16	22.23	12.5	34	M12x1.75	54	71	32	1400	3700	110

Цилиндры серии X ISO 15552 / Cylinder X Serie ISO 15552

Эти цилиндры произведены в соответствии со стандартом ISO 15552. Основная особенность этих цилиндров надежность. Они удовлетворяют максимум потребностей для передвижения и загрузки. Они поставляются с регулируемыми амортизаторами, которые смонтированы внутри крышек.

These cylinders have been manufactured in conformity with Standards ISO 15552. The main characteristic of these cylinders is the solidity, thanks to the particular manufacturing structure they satisfy the maximum needs in terms of sliding performances and admitted loads. They are supplied with adjustable cushioning, which is produced inside of the cover ends.



Технические характеристики / Technical Characteristics

Давление / Pressures

Минимальное давление / Minimum pressure: 1 bar (0.1 MPa)
 Максимальное давление / Maximum pressure: 10 bar (1 MPa)

Температура / Temperatures

Минимальная температура / Minimum temperature: 0 °C
 (-20 °C при осушенном воздухе / with dry air)
 Максимальная температура / Maximum temperature: +80 °C

Рабочая среда / Fluids

Очищенный воздух со смазкой и без смазки.
 Filtered and lubricated compressed air as well as non lubricated air.

Описание / Functioning

Двухстороннего действия демферный магнитный, одностороннего действия магнитный, двухсторонний шток магнитный, двойной цилиндр.
 Double-acting cushioned magnetic, Single-acting magnetic
 Single or through piston rod magnetic, Tandem.

Диаметр цилиндров / Bores

От 32 до 125 mm.
 From 32 to 125 mm.

Ход / Strokes

Стандартный ход / Standard Strokes
 От 25 до 1000 mm / From 25 to 1000 mm

Ход по запросу / Stroke on Demand
 До 2700 mm / Up to 2700 mm

Технические характеристики / Technical Characteristics

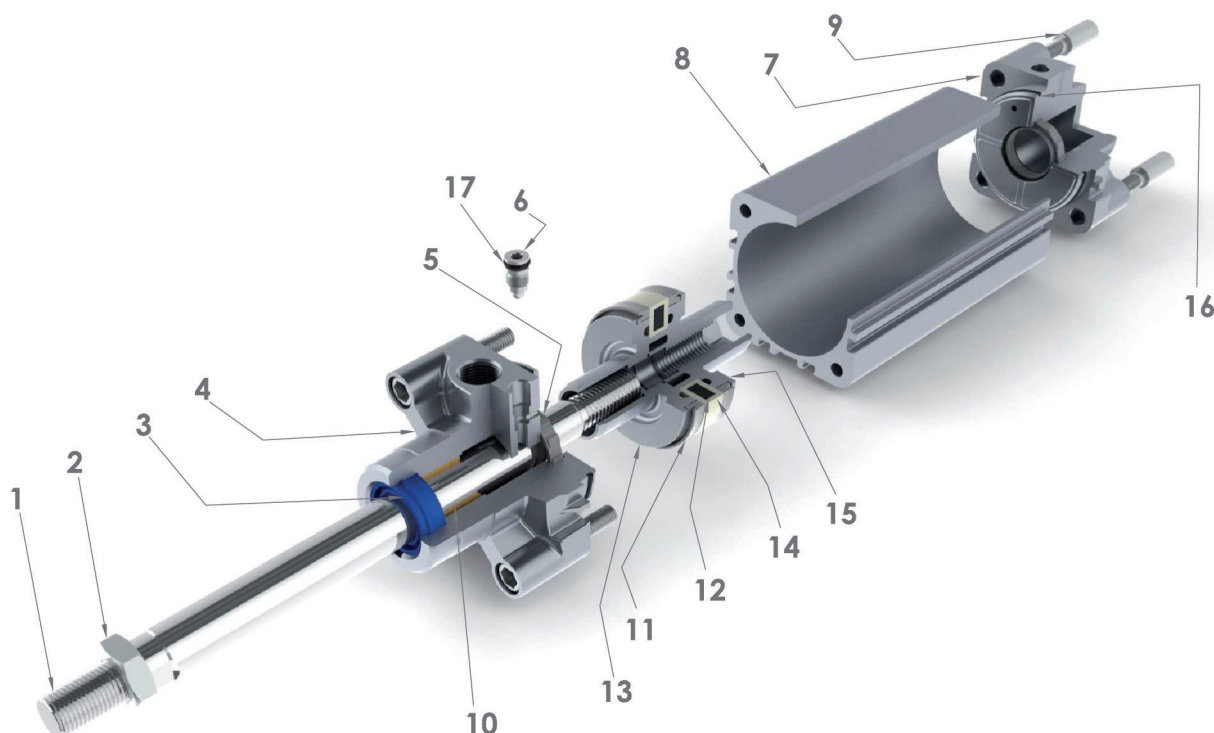

По запросу уплотнения из Fkm
 По запросу металлический скребок для
 очистки штока
 If Required Fkm Seals
 If Required Metal Scraper
 for cleaning of the piston rod

Части и материалы / Component Parts and Materials

1 Хромированный шток из стали C40	1 Chrome steel C40 piston rod
2 Оцинкованная стальная гайка	2 Zinc-plated steel Nut
3 Полиуретановое уплотнение или из FKM	3 Polyurethane Rod Seal or FKM
4 Алюминиевая крышка	4 Aluminium Front cover
5 Полиуретановое уплотнение или из FKM	5 Polyurethane Cushioning seals or FKM
6 Оцинкованный стальной амортизационный винт	6 Zinc-plated steel Screw cushioning
7 Алюминиевая крышка	7 Aluminium Back cover
8 Анодированный алюминиевый корпус	8 Anodised aluminium cylinder shape body
9 Оцинкованный стальной болт	9 Zinc-plated steel Screw
10 Бронзовый подшипник	10 Sintered bronze Bearing
11 Полиуретановое уплотнение или из FKM	11 Polyurethane Piston seals or FKM
12 Магнит	12 Plastoferrite Magnet
13 Алюминиевый поршень	13 Front Aluminium Piston
14 Направляющая магнита	14 Support Magnet
15 Алюминиевый поршень	15 Rear Aluminium Piston
16 Уплотнительное кольцо из NBR или FKM	16 O-Ring in NBR or FKM
17 Уплотнительное кольцо из NBR или FKM	17 O-Ring in NBR or FKM

Усилие и потребление / Forces And Consumptions

УСИЛИЕ ВЫДВИЖЕНИЯ И ВТЯГИВАНИЯ - THRUST AND TRACTION FORCES

Ø Cilindro Ø Cylinder	Ø Stelo Ø Rod	Рабочая поверхность в mm2 Working Surface in mm2	Рабочее давление в bar Operating pressure in bar									
			1	2	3	4	5	6	7	8	9	10
			Рабочее усилие в N Output force in N									
Ø32	12	Выдвижение / Thrust = 804	72	144	216	288	360	432	504	576	648	720
		Втягивание / Traction = 691	62	124	186	248	310	372	434	496	558	620
Ø40	16	Выдвижение / Thrust = 1257	110	220	330	440	550	660	770	880	990	1100
		Втягивание / Traction = 1056	95	190	285	380	475	570	665	760	855	950
Ø50	20	Выдвижение / Thrust = 1963	175	350	525	700	875	1050	1225	1400	1575	1750
		Втягивание / Traction = 1649	148	296	444	592	740	888	1036	1184	1332	1480
Ø63	20	Выдвижение / Thrust = 3117	280	560	840	1120	1400	1680	1960	2240	2520	2800
		Втягивание / Traction = 2803	250	500	750	1000	1250	1500	1750	2000	2250	2500
Ø80	25	Выдвижение / Thrust = 5027	450	900	1350	1800	2250	2700	3150	3600	4050	4500
		Втягивание / Traction = 4536	405	810	1215	1620	2025	2430	2835	3240	3645	4050
Ø100	25	Выдвижение / Thrust = 7854	700	1400	2100	2800	3500	4200	4900	5650	6360	7000
		Втягивание / Traction = 7363	660	1320	1980	2640	3300	3960	4620	5280	5940	6600
Ø125	32	Выдвижение / Thrust = 12270	1104	2208	3312	4416	5520	6624	7728	8832	9936	11040
		Втягивание / Traction = 11468	1032	2064	3096	4128	5160	6192	7224	8256	9288	10320

УСИЛИЕ ПРУЖИНЫ - SPRING TRACTION FORCES

Ø Cilindri Ø Cylinder	Состояние пружины Load Spring	Ход / Stroke				
		25	50	75	80	100
		Рбочее усилие в N Output force in N				
Ø32	Пружина в покое / Load of spring at rest	50	41	33	31,5	24,5
	Сжатая пружина / Load of compressed spring	58	58	58	58	58
Ø40	Пружина в покое / Load of spring at rest	52	43	34	32	25
	Сжатая пружина / Load of compressed spring	61	61	61	61	61
Ø50	Пружина в покое / Load of spring at rest	92	77	64	60	49
	Сжатая пружина / Load of compressed spring	110	110	110	110	110
Ø63	Пружина в покое / Load of spring at rest	92	77	64	60	49
	Сжатая пружина / Load of compressed spring	110	110	110	110	110
Ø80	Пружина в покое / Load of spring at rest	117	98	79	75	59
	Сжатая пружина / Load of compressed spring	138	138	138	138	138
Ø100	Пружина в покое / Load of spring at rest	117	98	79	75	59
	Сжатая пружина / Load of compressed spring	138	138	138	138	138

ПОТРЕБЛЕНИЕ ВОЗДУХА - CYLINDER AIR CONSUMPTION

Ø Cilindro Ø Cylinder	Ø Stelo Ø Rod	Рабочая поверхность в mm2 Working Surface in mm2	Рабочее давление в bar Operating pressure in bar									
			1	2	3	4	5	6	7	8	9	10
			Потребление воздуха в NL на каждые 10mm. хода Air consumption in NL for each 10mm. of stroke									
Ø32	12	Выдвижение / Thrust = 804	0,016	0,024	0,032	0,040	0,048	0,056	0,064	0,072	0,080	0,088
		Втягивание / Traction = 691	0,014	0,021	0,028	0,035	0,041	0,048	0,055	0,062	0,069	0,076
Ø40	16	Выдвижение / Thrust = 1257	0,025	0,038	0,050	0,063	0,075	0,088	0,101	0,113	0,126	0,138
		Втягивание / Traction = 1056	0,021	0,032	0,042	0,053	0,063	0,074	0,084	0,095	0,106	0,116
Ø50	20	Выдвижение / Thrust = 1963	0,039	0,059	0,079	0,098	0,118	0,137	0,157	0,177	0,196	0,216
		Втягивание / Traction = 1649	0,033	0,049	0,066	0,082	0,099	0,115	0,132	0,148	0,165	0,181
Ø63	20	Выдвижение / Thrust = 3117	0,062	0,094	0,125	0,156	0,187	0,218	0,249	0,281	0,312	0,343
		Втягивание / Traction = 2803	0,056	0,084	0,112	0,140	0,168	0,196	0,224	0,252	0,280	0,308
Ø80	25	Выдвижение / Thrust = 5027	0,101	0,151	0,201	0,251	0,302	0,352	0,402	0,452	0,503	0,553
		Втягивание / Traction = 4536	0,091	0,136	0,181	0,227	0,272	0,318	0,363	0,408	0,454	0,499
Ø100	25	Выдвижение / Thrust = 7854	0,157	0,236	0,314	0,393	0,471	0,550	0,628	0,707	0,785	0,864
		Втягивание / Traction = 7363	0,147	0,221	0,295	0,368	0,442	0,515	0,589	0,663	0,736	0,810
Ø125	32	Выдвижение / Thrust = 12270	0,245	0,368	0,491	0,614	0,736	0,859	0,982	1,104	1,227	1,350
		Втягивание / Traction = 11468	0,229	0,344	0,459	0,573	0,688	0,803	0,917	1,032	1,147	1,261

Коды для заказа - Ordering codes

X	H	0 3 2	0 0 2 5	I S
<p>Варианты / Choices</p> <p>VS= Уплотнение из FKM только для штока VS= Only rod seal in FKM</p> <p>IS= Шток из нерж. стали IS= Stainless steel rod</p> <p>V= Все уплотнения из FKM V= All FKM seals</p> <p>R= Металлический скребок R= Metal scraper</p>				
		<p>Ход mm.</p> <p>Цилиндры одностороннего действия стандартный ход mm. = 25-50-75-80-100</p> <p>Цилиндры двухстороннего действия стандартный ход mm.: 25-50-75-80-100-125-150-160-200-250-300-320-350-400-450-500-600-700-800-900-1000</p> <p>По запросу возможен любой ход до 2700 mm.</p>		<p>Stroke mm.</p> <p>Single acting cylinders - Standard strokes mm. = 25-50-75-80-100</p> <p>Double acting cylinders cushioned - Standard strokes mm.: 25-50-75-80-100-125-150-160-200-250-300-320-350-400-450-500-600-700-800-900-1000</p> <p>Intermediate or higher strokes are available upon request. - Maximum stroke 2700 mm.</p>
<p>Диаметр mm. / Diameter mm.</p> <p>32-40-50-63-80-100-125</p>				
<p>Исполнение / Execution</p> <p>V= Одностороннего действия, фронтальная пружина, магнитный / Single acting front spring magnetic (D.32-100)</p> <p>H= Двухстороннего действия, односторонний шток с демпфированием магнитный / Double acting single rod cushioned magnetic</p> <p>L= Двухстороннего действия, двухсторонний шток с демпфированием магнитный / Double acting double rod cushioned magnetic</p>				
<p>СЕРИЯ X</p>				

СТАНДАРТНЫЙ ХОД mm. - STD STROKES

Ø mm.	25	50	75	80	100	125	150	160	200	250	300	320	350	400	450	500	600	700	800	900	1000
32	▲●	▲●	▲●	▲●	▲●	●	●	●	●	●	●	●	●	●	●	●	●	●	●	●	●
40	▲●	▲●	▲●	▲●	▲●	●	●	●	●	●	●	●	●	●	●	●	●	●	●	●	●
50	▲●	▲●	▲●	▲●	▲●	●	●	●	●	●	●	●	●	●	●	●	●	●	●	●	●
63	▲●	▲●	▲●	▲●	▲●	●	●	●	●	●	●	●	●	●	●	●	●	●	●	●	●
80	▲●	▲●	▲●	▲●	▲●	●	●	●	●	●	●	●	●	●	●	●	●	●	●	●	●
100	▲●	▲●	▲●	▲●	▲●	●	●	●	●	●	●	●	●	●	●	●	●	●	●	●	●
125	●	●	●	●	●	●	●	●	●	●	●	●	●	●	●	●	●	●	●	●	●

- ▲ XB Одностороннего действия магнитный - SINGLE-ACTING MAGNETIC
- ХН Двухстороннего действия с демпфированием магнитный - DOUBLE ACTING CUSHIONED MAGNETIC
- XL Двухстороннего действия с демпфированием магнитный с двухсторонним штоком- DOUBLE ACTING CUSHIONED MAGNETIC WITH DOUBLE ROD END

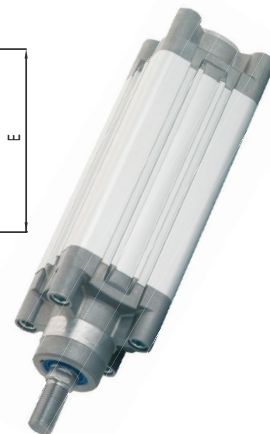
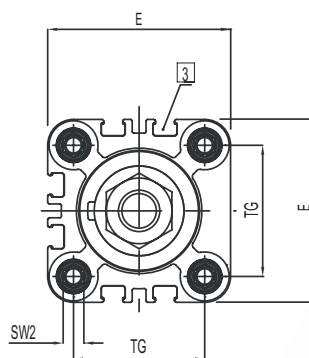
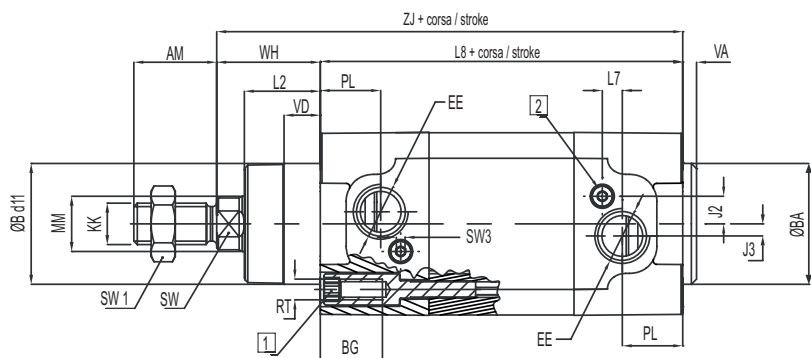

- | | | | |
|---|---|---|---|
| 1 | Торилос с hexagono interior con rosca hembra para el montaje de los elementos de fijación y para el montaje directo | 1 | Socket head screw with female thread for mounting attachments |
| 2 | Торилос para la regulación de la amortiguación | 2 | Regulating screw for adjustable end-position cushioning |
| 3 | Ranura para montaje sensores | 3 | Slot for proximity sensor |

ХН

ДВУХСТОРОННЕГО ДЕЙСТВИЯ С ДЕМПИРОВАНИЕМ МАГНИТНЫЙ - DOUBLE ACTING CUSHIONED MAGNETIC

Ø mm.	ØB d11	VD	VA	L2	WH	ØMM	SW	KK	AM	SW1	ZJ	L8	BG	RT	SW2	E	TG	EE	PL	J3	J2	L7	SW3
32	30	10	4	20	26	12	10	M10X1.25	22	17	120	94	18	M6	6	46	32.5	G1/8	18	4	6.5	2	2.5
40	35	10.5	4	22	30	16	13	M12X1.25	24	19	135	105	18	M6	6	54	38	G1/4	17.5	3.5	8	5.8	2.5
50	40	11.5	4	28	37	20	17	M16X1.5	32	22	143	106	20	M8	8	64	46.5	G1/4	20.5	7	10	2	4
63	45	15	4	29	37	20	17	M16X1.5	32	22	158	121	20	M8	8	74	56.5	G3/8	22	11	8.5	4	4
80	45	15.7	4	35	46	25	22	M20X1.5	40	30	174	128	19	M10	6	94	72	G3/8	22	11	8.5	4	4
100	55	19.2	4	38	51.5	25	22	M20X1.5	40	30	189.5	138	19	M10	6	111	89	G1/2	26	9	12.5	5	4
125	60	20	6	50	65	32	27	M27X2	54	41	225	160	21	M12	8	135	110	G1/2	30	9	12.5	2.5	4

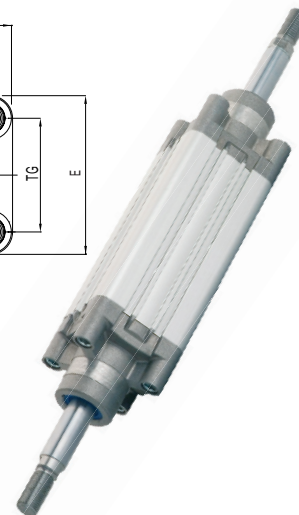
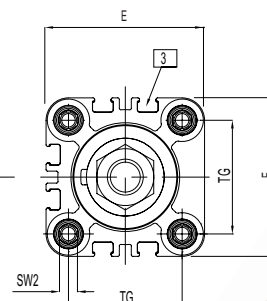
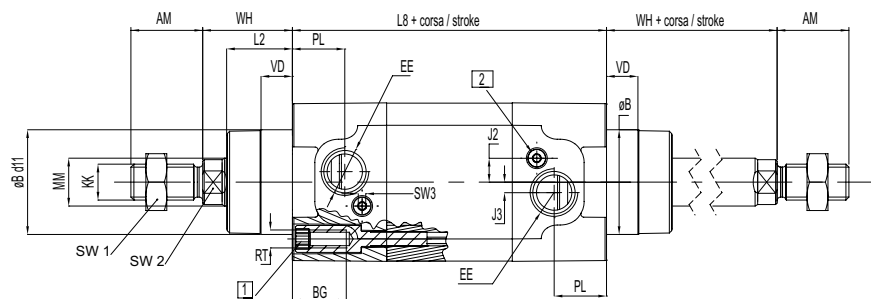

- | | | | |
|---|---|---|---|
| 1 | Торилос с hexagono interior con rosca hembra para el montaje de los elementos de fijación y para el montaje directo | 1 | Socket head screw with female thread for mounting attachments |
| 2 | Торилос para la regulación de la amortiguación | 2 | Regulating screw for adjustable end-position cushioning |
| 3 | Ranura para montaje sensores | 3 | Slot for proximity sensor |

XL

ДВУХСТОРОННЕГО ДЕЙСТВИЯ С ДЕМПИРОВАНИЕМ МАГНИТНЫЙ С ДВУХСТОРОННИМ ШТОКОМ-DOUBLE ACTING CUSHIONED MAGNETIC WITH DOUBLE ROD END

Ø mm.	ØB d11	VD	VA	L2	WH	ØMM	SW	KK	AM	SW1	ZJ	L8	BG	RT	SW2	E	TG	EE	PL	J3	J2	L7	SW3
32	30	10	4	20	26	12	10	M10X1.25	22	17	120	94	18	M6	6	46	32.5	G1/8	18	4	6.5	2	2.5
40	35	10.5	4	22	30	16	13	M12X1.25	24	19	135	105	18	M6	6	54	38	G1/4	17.5	3.5	8	5.8	2.5
50	40	11.5	4	28	37	20	17	M16X1.5	32	22	143	106	20	M8	8	64	46.5	G1/4	20.5	7	10	2	4
63	45	15	4	29	37	20	17	M16X1.5	32	22	158	121	20	M8	8	74	56.5	G3/8	22	11	8.5	4	4
80	45	15.7	4	35	46	25	22	M20X1.5	40	30	174	128	19	M10	6	94	72	G3/8	22	11	8.5	4	4
100	55	19.2	4	38	51.5	25	22	M20X1.5	40	30	189.5	138	19	M10	6	111	89	G1/2	26	9	12.5	5	4

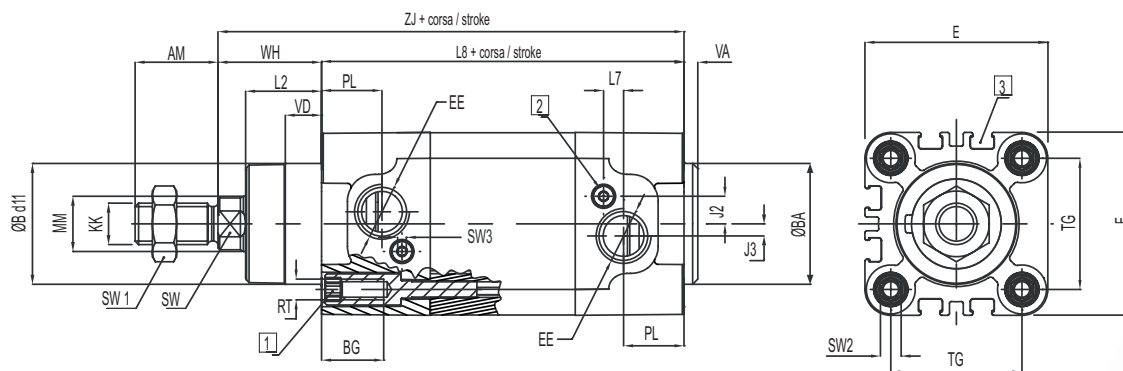

- | | |
|--|--|
| <p>1 Tornillos con hexagono interior con rosca hembra para el montaje de los elementos de fijación y para el montaje directo</p> <p>2 Tornillos para la regulación de la amortiguación</p> <p>3 Ranura para montaje sensores</p> | <p>1 Socket head screw with female thread for mounting attachments of the fastening elements and for direct mounting</p> <p>2 Regulating screw for adjustable end-position cushioning</p> <p>3 Slot for proximity sensor</p> |
|--|--|

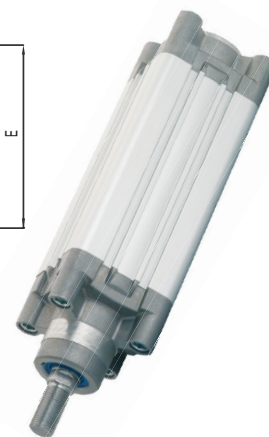

XB

Одностороннего действия магнитный - SINGLE-ACTING MAGNETIC

Ø mm.	ØB d11	VD	VA	L2	WH	ØMM	SW	KK	AM	SW1	ZJ	L8	BG	RT	SW2	E	TG	EE	PL	J3
32	30	10	4	20	26	12	10	M10X1.25	22	17	145	119	18	M6	6	46	32.5	G1/8	18	4
40	35	10.5	4	22	30	16	13	M12X1.25	24	19	160	130	18	M6	6	54	38	G1/4	17.5	3.5
50	40	11.5	4	28	37	20	17	M16X1.5	32	22	168	131	20	M8	8	64	46.5	G1/4	20.5	7
63	45	15	4	29	37	20	17	M16X1.5	32	22	183	146	20	M8	8	74	56.5	G3/8	22	8
80	45	15.7	4	35	46	25	22	M20X1.5	40	30	199	153	19	M10	6	94	72	G3/8	22	11
100	55	19.2	4	38	51.5	25	22	M20X1.5	40	30	214.5	163	19	M10	6	111	89	G1/2	26	9

Цилиндры Iso 15552 с блокировкой штока / Cylinders Iso 15552 with Piston Rod Lock

Замок блокирует ход штока в любом положении в случае падения давления. В случае недостатка воздуха для фиксирующего устройства, шток блокируется механически с усилием превышающим усилие выдвигения цилиндра при питающем давлении 10 bar. Важно помнить, что замок освобождает шток только тогда, когда обе камеры под давлением.

The piston rod lock is a locking unit, which blocks the piston rod in any positions in case of pressure drop. In case of lack of air to the locking device, the cylinder piston rod is mechanically blocked with a bigger force that the thrust made by the cylinder fed at 10 bar. It is important to remember that the locking unit of the piston rod can be released only when both the barrels are under pressure.

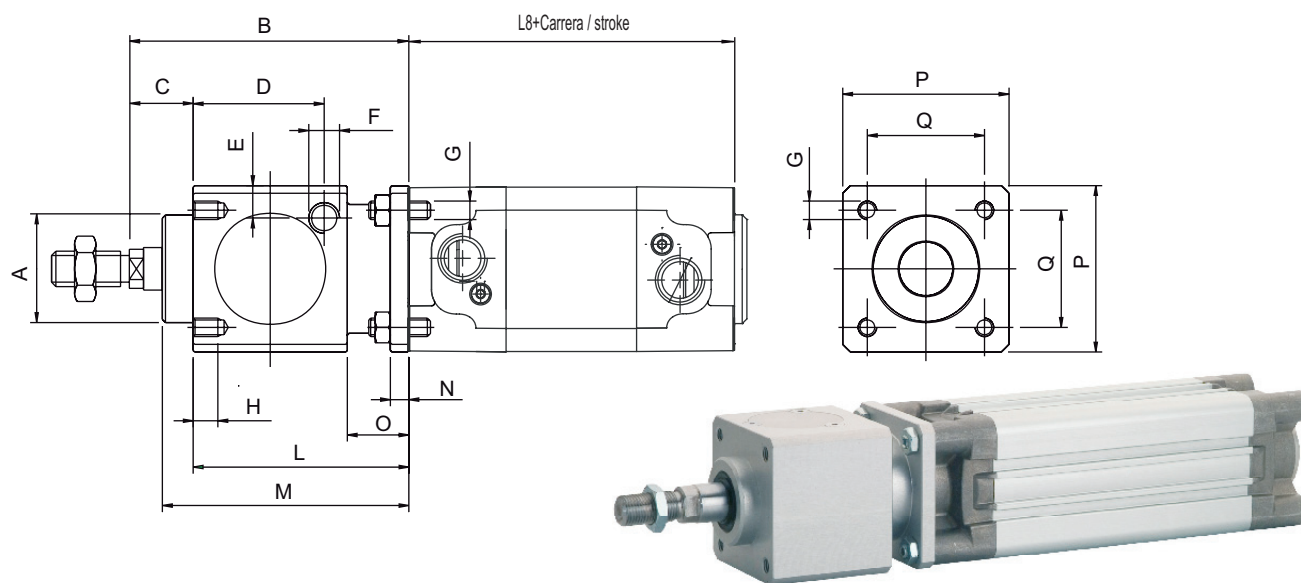

XNB

ДВУХСТОРОННЕГО ДЕЙСТВИЯ С ДЕМПФИРОВАНИЕМ МАГНИТНЫЙ С БЛОКИРОВКОЙ ШТОКА - DOUBLE ACTING CUSHIONED MAGNETIC WITH PISTON ROD LOCK

Ø mm.	A	B	C	D	E	F	G	H	L	M	N	O	P	Q	L8
32	30	86	26	33.25	9	1/8"G	M6	8	60	67.5	6	20	47	32.5	94
40	34.5	100	30	42.5	9	1/8"G	M6	8	70	80	6	20	54	38	105
50	40	127	37	58	12.5	1/8"G	M8	12	90	100	8	24	65	46.5	106
63	45	127	37	59	17.5	1/8"G	M8	12	90	100	8	24	75	56.5	121
80	45	156	46	69	17.5	1/4"G	M10	16	110	120	12	32	95	72	128
10055	161	51	69	20	1/4"G	M10	16	110	120	12	32	114	89	138	
12560	205	65	84.5	19	1/4"G	M12	20	140	156	20	45	138	110	160	

XLB ДВУХСТОРОННИЙ ШТОК С БЛОКИРОВКОЙ - XLB AVAILABLE DOUBLE ROD END WITH PISTON ROD LOCK

Технические характеристики / Technical Characteristics

Давление разблокирования/Min. Release pressure

2.5 bar при питающем давлении от 0 до 7 bar;
3 bar при питающем давлении от 7 до 10 bar.

2.5 bar cylinder supply pressure from 0 to 7 bar;
3 bar cylinder supply pressure from 7 to 10 bar.

При отсутствии давления / In absence of Pressure

Заблокировано.
Locked.

Рабочая среда / Fluids

Очищенный воздух со смазкой и без смазки.
Filtered and lubricated compressed air as well as non lubricated air.

Temperature / Temperatures

Минимальная температура / Minimum temperature: 0 °C
(-20 °C при осушенном воздухе / with dry air)
Максимальная температура / Maximum temperature: +80 °C

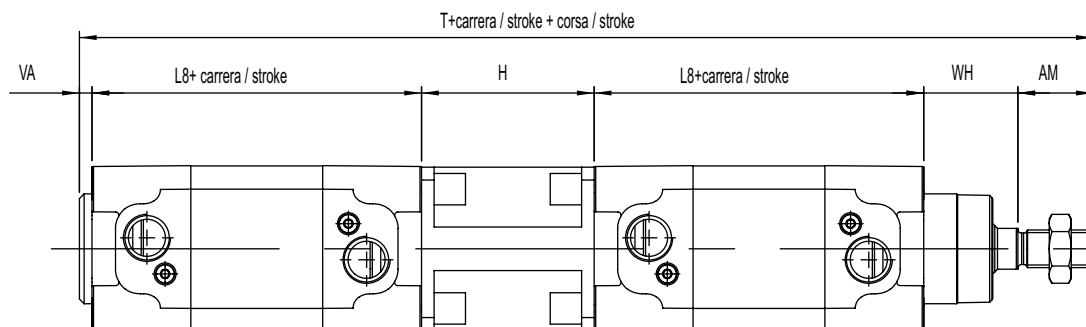
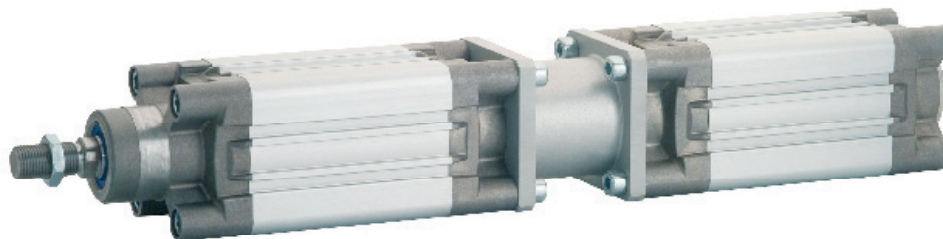

ХНТ

Двойной цилиндр двухстороннего действия магнитный - TANDEM DOUBLE-ACTING MAGNETIC

Ø mm.	VA	WH	AM	L8	H	T
32	4	26	22	94	55	295
40	4	30	24	105	55	323
50	4	37	32	106	68	353
63	4	37	32	121	68	383
80	4	46	40	128	92	438
100	4	51.5	40	138	92	463.5
125	6	65	54	160	120	565

* ЗА ДОПОЛНИТЕЛЬНОЙ ИНФОРМАЦИЕЙ ОБРАЩАЙТЕСЬ В НАШ ТЕХНИЧЕСКИЙ ДЕПАРТАМЕНТ
 * FOR FURTHER INFORMATION PLEASE CONTACT OUR TECNICAL DEPARTEMENT

Поворотные цилиндры серии X ISO 15552 / Rotary Cylinders X Serie ISO 15552

Поворотные цилиндры разработаны для преобразования линейного движения во вращательное через реечную передачу. Цилиндры имеют такую же конструкцию амортизационных окончаний, как и обычные цилиндры, и они могут иметь возможность механической регулировки которая позволит регулировать угол +/- 5°.

The rotary cylinders are designed to translate the rectilinear motion, which is the characteristic motion of the pneumatic cylinders, into rotational motion by means of a gear, rack-pinion. The cylinders adopt the same pneumatic cushioning end position system typical of the traditional cylinders and they can have a mechanical adjust on the stop, which allows regulating the angulation of +/- 5°.

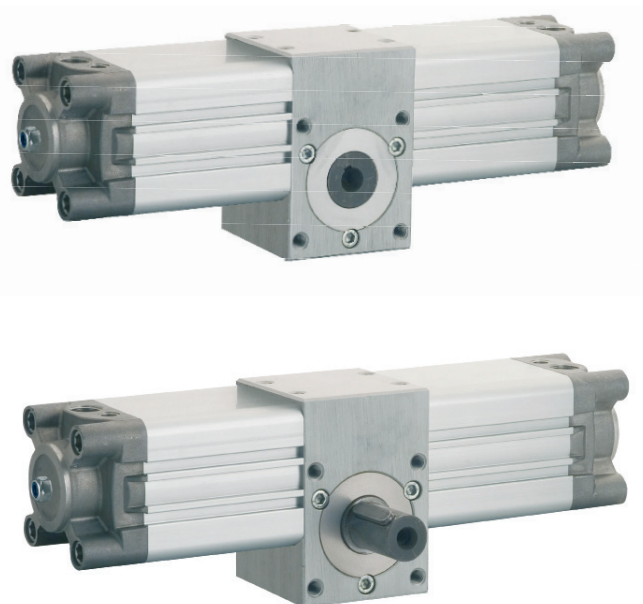

Технические характеристики / Technical Characteristics

Давление / Pressures

Минимальное давление / Minimum pressure: 1 bar (0.1 MPa)
 Максимальное давление / Maximum pressure: 10 bar (1 MPa)

Температура / Temperatures

Минимальная температура / Minimum temperature: 0 °C
 (-20 °C при осушенном воздухе / with dry air)
 Максимальная температура / Maximum temperature: +80 °C

Fluidi compatibili / Fluids

Очищенный воздух со смазкой и без смазки.
 Filtered and lubricated compressed air as well as non lubricated air.

Регулировочные углы / Adjustable angle

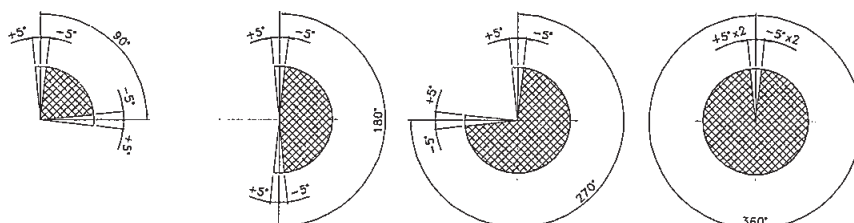

Описание / Functioning

Двухстороннего действия с демпфированием магнитный, вал со шлицом
 Двухстороннего действия с демпфированием магнитный соед. отверстие
 Double-acting cushioned and magnetic with male pinion
 Double-acting cushioned and magnetic with female connection.

Диаметр цилиндров / Bores

От 32 до 100 mm.
 From 32 to 100 mm.

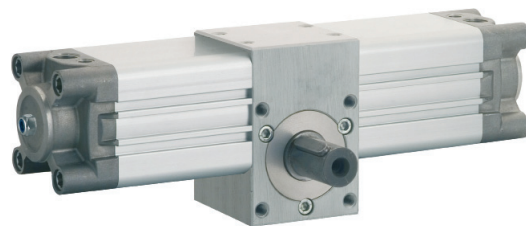
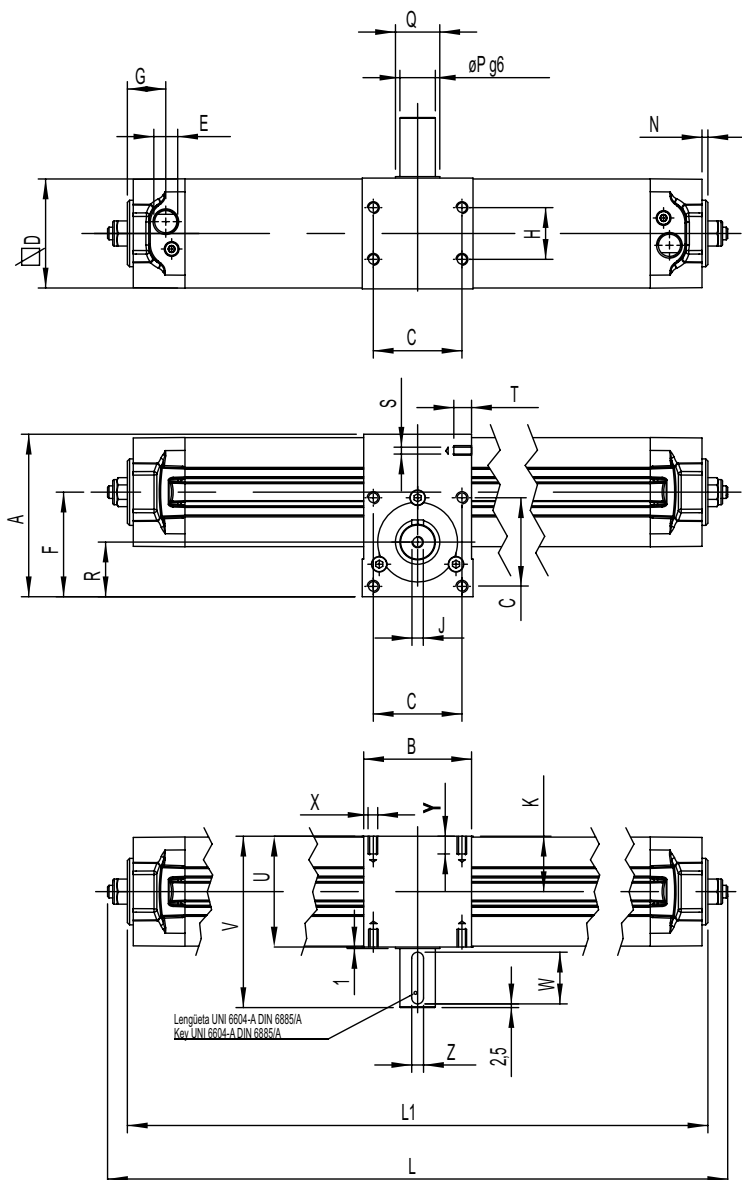
 КРУТЯЩИЙ МОМЕНТ ПРИ 1 BAR
 TORQUE AT 1 BAR

Ø mm.	Nm
32	1.2
40	2.25
50	3.9
63	7.3
80	15.7
100	26.35

XRM

ЦИЛИНДР С ПРИОДНЫМ ВАЛОМ С УГЛАМИ РЕГУЛИРОВКИ +/- 5°
 MALE ROTARY CYLINDER WITH ANGLE REGULATION +/- 5°

РАЗМЕРЫ L И L1 ДЛЯ ВРАЩЕНИЯ - DIMENSIONS L AND L1 FOR ROTATIONS

Ø mm.	УГОЛ ПОВОРОТА 90° 90° ROTATION		УГОЛ ПОВОРОТА 180° 180° ROTATION		УГОЛ ПОВОРОТА 270° 270° ROTATION		УГОЛ ПОВОРОТА 360° 360° ROTATION	
	L	L1	L	L1	L	L1	L	L1
32	232	213	279	260	326	307	373	354
40	274	254	330	310	387	367	464	424
50	301	276	364	339	427	402	489	464
63	343	320	418	395	493	470	567	544
80	416	386	515	485	614	584	713	683
100	449	418	556	525	662	631	769	738

РАЗМЕРЫ - DIMENSIONS

Ø mm.	A	B	C	D	E	F	G	H	J	K	N	P	Q	R	S	T	U	V	W	X	Y	Z
32	71.5	50	33	46	1/8 G	46.5	22	18	M5	25	4	14	25	25	M5	9	50	81	25	M6	10	5
40	82	60	40	54	1/4G	54.5	21.5	22	M5	30	4	14	25	30	M5	10	60	91	25	M6	10	5
50	94	70	50	64	1/4G	60.5	24.5	25	M6	32.5	4	19	30	32.5	M6	8	65	106	35	M8	13	6
63	110	75	60	74	3/8G	70.8	26	35	M8	37.5	4	24	30	37	M8	10	75	116	35	M8	13	8
80	142	99	80	94	3/8 G	93.5	26	50	M8	49.5	4	28	45	50	M9	12	99	150	45	M10	16	8
100	156.5	115	80	111	1/2 G	99	30	60	M10	57.5	4	38	50	54	M9	17	115	166	45	M10	16	10

СТАНДАРТНЫЕ УГЛЫ ПОВОРОТА - STANDARD ROTATION

Ø mm.	90°	180°	270°	360°
32 - 40 - 50 - 63 - 80 - 100	X	X	X	X

Как заказать / How to Order

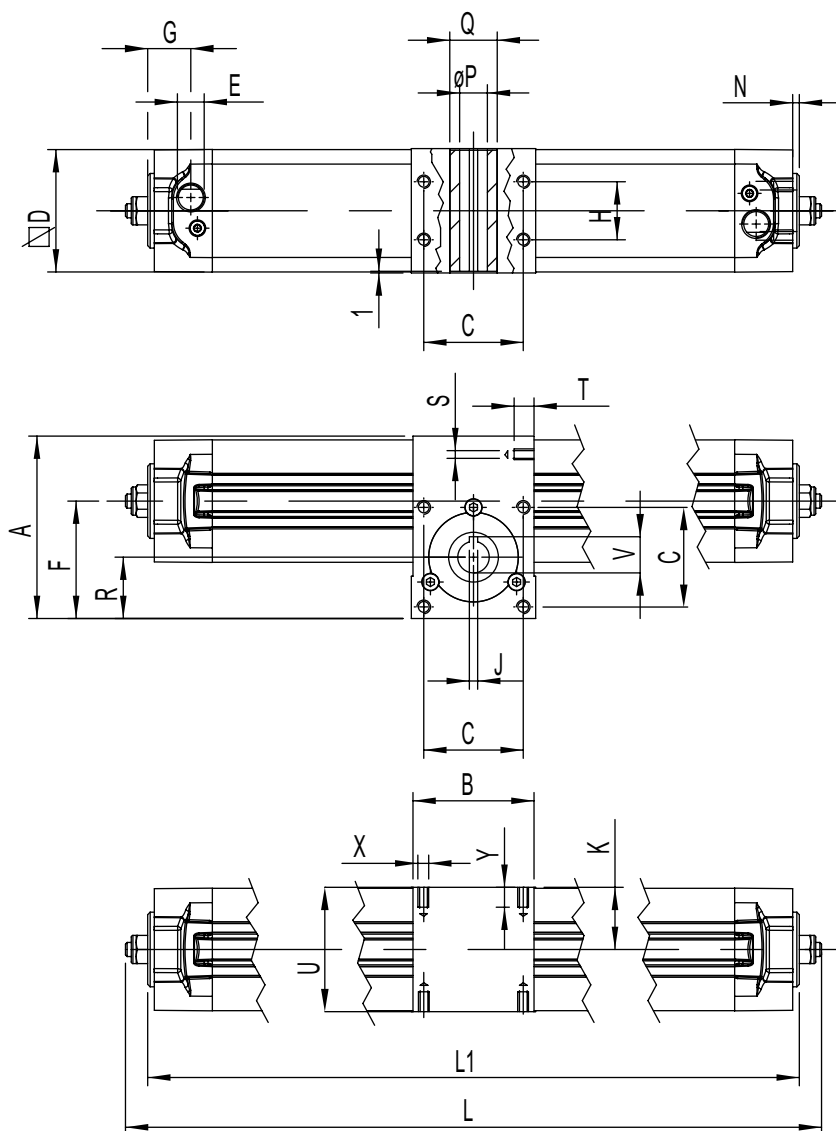
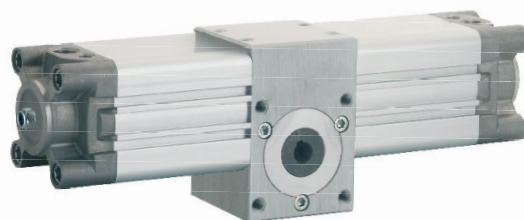

 КРУТЯЩИЙ МОМЕНТ ПРИ 1 BAR
 TORQUE AT 1 BAR

Ø mm.	Nm
32	1.2
40	2.25
50	3.9
63	7.3
80	15.7
100	26.35

XRF

ЦИЛИНДР С СОЕДИНИТЕЛЬНЫМ ОТВЕРСТИЕМ, С УГЛАМИ РЕГУЛИРОВКИ +/- 5°
 FEMALE ROTARY CYLINDER WITH ANGLE REGULATION +/- 5°

РАЗМЕРЫ L И L1 ДЛЯ ВРАЩЕНИЯ - DIMENSIONS L AND L1 FOR ROTATIONS

Ø mm.	УГОЛ ПОВОРОТА 90° 90° ROTATION		УГОЛ ПОВОРОТА 180° 180° ROTATION		УГОЛ ПОВОРОТА 270° 270° ROTATION		УГОЛ ПОВОРОТА 360° 360° ROTATION	
	L	L1	L	L1	L	L1	L	L1
32	232	213	279	260	326	307	373	354
40	274	254	330	310	387	367	464	424
50	301	276	364	339	427	402	489	464
63	343	320	418	395	493	470	567	544
80	416	386	515	485	614	584	713	683
100	449	418	556	525	662	631	769	738

РАЗМЕРЫ - DIMENSIONS

Ø mm.	A	B	C	D	E	F	G	H	J	K	N	øP	Q	R	S	T	U	V	X	Y
32	71.5	50	33	46	1/8 G	46.5	22	18	5	25	4	14	25	25	M5	9	50	16.3	M6	10
40	82	60	40	54	1/4 G	54.5	21.5	22	5	30	4	14	25	30	M5	10	60	16.3	M6	10
50	94	70	50	64	1/4 G	60.5	24.5	25	6	32.5	4	19	30	32.5	M6	8	65	21.8	M8	13
63	110	75	60	74	3/8 G	70.8	26	35	6	37.5	4	19	30	37	M8	10	75	21.8	M8	13
80	142	99	80	94	3/8 G	93.5	26	50	8	49.5	4	24	45	50	M9	12	99	27.3	M10	16
100	156.5	115	80	111	1/2 G	99	30	60	8	57.5	4	28	50	54	M9	17	115	31.3	M10	16

СТАНДАРТНЫЕ УГЛЫ ПОВОРОТА - STANDARD ROTATION

Ø mm.	90°	180°	270°	360°
32 - 40 - 50 - 63 - 80 - 100	X	X	X	X

Как заказать / How to Order



Цилиндры серии E ISO 6431 / Cylinder E Serie ISO 6431

Цилиндры этой серии изготовлены в соответствии с DIN ISO 6431.

Они предназначены для использования в любом секторе промышленности.

Высокие технические характеристики обеспечивают максимальную производительность заводов.

Головки сделаны из литого алюминия Ø32 да Ø125, гравитационного литья от Ø160 до Ø320.

Цилиндры серии E могут поставляться с алюминиевой трубой в 2-х конфигурациях:

- От Ø32 до Ø125 Алюминиевая рубашка называемая "G" с продольным пазом под датчик .
- От Ø32 до Ø320 Алюминиевая рубашка с круглым сечением.

The cylinders of this series are manufactured according to DIN ISO 6431.

They are suitable for use in any sector of industrial property.

The high flow characteristics ensure maximum productivity of the plants.

The heads are made from cast aluminum Ø32 to Ø125, while gravity casting from Ø160 to Ø320.

The cylinders of the E series can be supplied with aluminum tube in two configurations:

- From Ø32 to Ø125 Shirt aluminum called "G" with longitudinal slots for the insertion of the retractable sensor.
- From Ø32 to Ø320 shirt from aluminum rods with rounded profile.



От Ø32 до Ø125.

Алюминиевая рубашка называемая "G" с продольным пазом для датчика.

From Ø32 to Ø125.

Aluminum jacket called "G" with longitudinal slots for the insertion of the retractable sensor.



От Ø32 до Ø320.

Алюминиевая рубашка с круглым сечением.

From Ø32 to Ø320.

Shirt aluminum rods with rounded profile.

Технические характеристики / Technical Characteristics

Давление / Pressures

Минимальное давление / Minimum pressure: 1 bar (0.1 MPa)

Максимальное давление / Maximum pressure: 10 bar (1 MPa)

Температура / Temperatures

Минимальная температура / Minimum temperature: 0 °C

(-20 °C при осушенном воздухе / with dry air)

Максимальная температура / Maximum temperature: +80 °C

Рабочая среда / Fluids

Очищенный воздух со смазкой и без смазки.

Filtered and lubricated compressed air as well as non lubricated air.

Описание / Functioning

Двухстороннего действия с демпфированием магнитный, Одностороннего действия магнитный, Одно или двух двухсторонний шток магнитный.

Double-acting cushioned magnetic, Single-acting magnetic Single or through piston rod magnetic.

Диаметр цилиндров / Bores

От 32 до 320 mm.

From 32 to 320mm.

Ход / Strokes

Стандартный ход / Standard Strokes

От 25 до 1000 mm / From 25 to 1000 mm

По запросу / Stroke on Demand

До 2700 mm / Up to 2700 mm

Технические характеристики / Technical Characteristics

Материалы используемые для цилиндров серии E из анодированного алюминия.
Used Materials for cylinders Serie E with anodized aluminium Mikey-mouse profile and slots.

Диаметры / Diameter

32 - 40 - 50 - 63 - 80 - 100 - 125

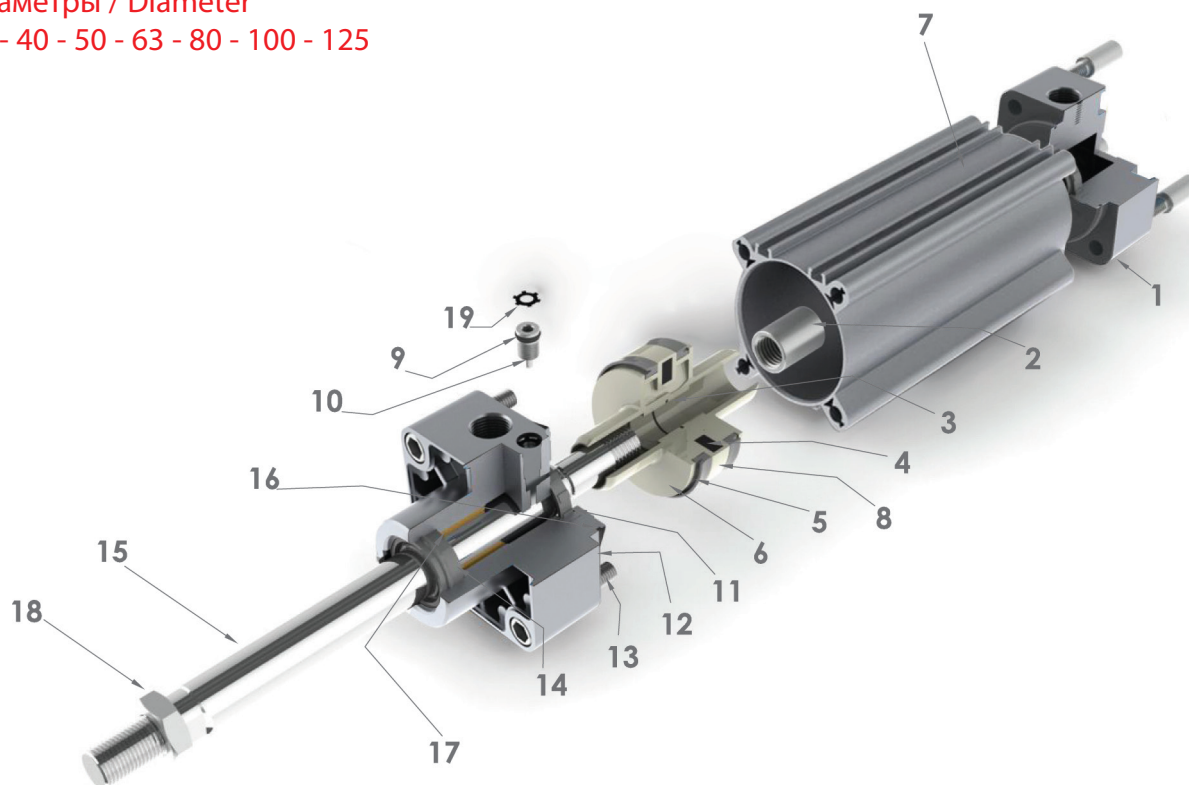

Части и материалы / Component Parts and Materials

1	Задняя головка алюминиевая	1	Rear head Die-casted Sandblasted aluminium
2	Оцинкованная стальная гайка	2	Zinc-plated steel Nut
3	Уплотнительное кольцо из FKM	3	O-ring Nbr or FKM
4	Магнит	4	Magnet Bonded ferrite
5	Уплотнение из полиуретана или FKM	5	Piston seal in Polyurethane or FKM
6	Алюминиевый поршень	6	Piston in Aluminium
7	Анодированная алюминиевая труба	7	Tube Anodized aluminium
8	Направляющая ацеталовая	8	Piston guide in Acetal resin
9	Уплотнительное кольцо из Nbr или FKM	9	O-ring in Nbr o FKM
10	Стальной амортизационный болт	10	Cushioning screw Galvanized steel
11	Уплотнение из полиуретана или FKM	11	Cushioning seal in Polyurethane or FKM
12	Передняя головка алюминиевая	12	Front head Die-casted Sandblasted aluminium
13	Фиксирующий болт стальной	13	Fixing screw Galvanized steel
14	Уплотнение из полиуретана или FKM	14	Rod seal in Polyurethane or FKM
15	Стальной хромированный шток или из нерж. стали	15	Rod Chromium plated steel or Stainless steel
16	Уплотнительное кольцо из Nbr или FKM	16	O-ring in Nbr or FKM
17	Бронзовая втулка	17	Bush in Sintered bronze
18	Оцинкованная стальная гайка	18	Rod nut Galvanized steel
19	Стальное эластичное кольцо	19	Elastic ring made in steel

Усилия и потребление / Forces And Consumptions

УСИЛИЕ ВЫДВИЖЕНИЯ И ВТЯГИВАНИЯ - THRUST AND TRACTION FORCES

Ø Цилиндра Ø Cylinder	Ø Штока Ø Rod	Рабочая поверхность в mm2 Working Surface in mm2	Рабочее давление в bar Operating pressure in bar									
			1	2	3	4	5	6	7	8	9	10
			Рабочее усилие в N Output force in N									
Ø32	12	Выдвижение / Thrust = 804	72	144	216	288	360	432	504	576	648	720
		Втягивание / Traction = 691	62	124	186	248	310	372	434	496	558	620
Ø40	16	Выдвижение / Thrust = 1257	110	220	330	440	550	660	770	880	990	1100
		Втягивание / Traction = 1056	95	190	285	380	475	570	665	760	855	950
Ø50	20	Выдвижение / Thrust = 1963	175	350	525	700	875	1050	1225	1400	1575	1750
		Втягивание / Traction = 1649	148	296	444	592	740	888	1036	1184	1332	1480
Ø63	20	Выдвижение / Thrust = 3117	280	560	840	1120	1400	1680	1960	2240	2520	2800
		Втягивание / Traction = 2803	250	500	750	1000	1250	1500	1750	2000	2250	2500
Ø80	25	Выдвижение / Thrust = 5027	450	900	1350	1800	2250	2700	3150	3600	4050	4500
		Втягивание / Traction = 4536	405	810	1215	1620	2025	2430	2835	3240	3645	4050
Ø100	25	Выдвижение / Thrust = 7854	700	1400	2100	2800	3500	4200	4900	5650	6360	7000
		Втягивание / Traction = 7363	660	1320	1980	2640	3300	3960	4620	5280	5940	6600
Ø125	32	Выдвижение / Thrust = 12270	1104	2208	3312	4416	5520	6624	7728	8832	9936	11040
		Втягивание / Traction = 11468	1032	2064	3096	4128	5160	6192	7224	8256	9288	10320

ПОТРЕБЛЕНИЕ ВОЗДУХА - CYLINDER AIR CONSUMPTION

Ø Цилиндра Ø Cylinder	Ø Штока Ø Rod	Рабочая поверхность в mm2 Working Surface in mm2	Рабочее давление в bar Operating pressure in bar									
			1	2	3	4	5	6	7	8	9	10
			Потребление воздуха в NL на каждые 10mm. хода Air consumption in NL for each 10mm. of stroke									
Ø32	12	Выдвижение / Thrust = 804	0,016	0,024	0,032	0,040	0,048	0,056	0,064	0,072	0,080	0,088
		Втягивание / Traction = 691	0,014	0,021	0,028	0,035	0,041	0,048	0,055	0,062	0,069	0,076
Ø40	16	Выдвижение / Thrust = 1257	0,025	0,038	0,050	0,063	0,075	0,088	0,101	0,113	0,126	0,138
		Втягивание / Traction = 1056	0,021	0,032	0,042	0,053	0,063	0,074	0,084	0,095	0,106	0,116
Ø50	20	Выдвижение / Thrust = 1963	0,039	0,059	0,079	0,098	0,118	0,137	0,157	0,177	0,196	0,216
		Втягивание / Traction = 1649	0,033	0,049	0,066	0,082	0,099	0,115	0,132	0,148	0,165	0,181
Ø63	20	Выдвижение / Thrust = 3117	0,062	0,094	0,125	0,156	0,187	0,218	0,249	0,281	0,312	0,343
		Втягивание / Traction = 2803	0,056	0,084	0,112	0,140	0,168	0,196	0,224	0,252	0,280	0,308
Ø80	25	Выдвижение / Thrust = 5027	0,101	0,151	0,201	0,251	0,302	0,352	0,402	0,452	0,503	0,553
		Втягивание / Traction = 4536	0,091	0,136	0,181	0,227	0,272	0,318	0,363	0,408	0,454	0,499
Ø100	25	Выдвижение / Thrust = 7854	0,157	0,236	0,314	0,393	0,471	0,550	0,628	0,707	0,785	0,864
		Втягивание / Traction = 7363	0,147	0,221	0,295	0,368	0,442	0,515	0,589	0,663	0,736	0,810
Ø125	32	Выдвижение / Thrust = 12270	0,245	0,368	0,491	0,614	0,736	0,859	0,982	1,104	1,227	1,350
		Втягивание / Traction = 11468	0,229	0,344	0,459	0,573	0,688	0,803	0,917	1,032	1,147	1,261

УСИЛИЕ ПРУЖИНЫ - SPRING TRACTION FORCES

Ø Цилиндра Ø Cylinder	Состояние пружины Load Spring	Ход / Stroke				
		25	50	75	80	100
		Рабочее усилие в N Output force in N				
Ø32	Пружина в покое / Load of spring at rest	50	41	33	31,5	24,5
	Сжатая пружина / Load of compressed spring	58	58	58	58	58
Ø40	Пружина в покое / Load of spring at rest	52	43	34	32	25
	Сжатая пружина / Load of compressed spring	61	61	61	61	61
Ø50	Пружина в покое / Load of spring at rest	92	77	64	60	49
	Сжатая пружина / Load of compressed spring	110	110	110	110	110
Ø63	Пружина в покое / Load of spring at rest	92	77	64	60	49
	Сжатая пружина / Load of compressed spring	110	110	110	110	110
Ø80	Пружина в покое / Load of spring at rest	117	98	79	75	59
	Сжатая пружина / Load of compressed spring	138	138	138	138	138
Ø100	Пружина в покое / Load of spring at rest	117	98	79	75	59
	Сжатая пружина / Load of compressed spring	138	138	138	138	138

Коды для заказа - Ordering codes

E	H	0 3 2	0 0 2 5	G	I S
<p>Варианты / Choices</p> <p>VS= Уплотнение из FKM только для штока VS= Only rod seal in FKM IS= Шток из нерж. стали IS= Stainless steel rod V= Все уплотнения из FKM V= All FKM seals R= Металлический скребок R= Metal scraper</p> <p>Тип крепления / Mounting style</p> <p>G= Анодированная алюминиевая труба с пазами G= Anodized aluminium tube Mickey-mouse profile with slots (32/125)</p>					
<p>Ход mm.</p> <p>Цилиндр одностороннего действия - Стандартный ход mm. = 25-50-75-80-100</p> <p>Цилиндр двухстороннего действия с демпфированием - Стандартный ход mm.: 25-50-75-80-100-125-150-160-200-250-300-320-350-400-450-500-600-700-800-900-1000</p> <p>По запросу возможен любой ход до 2700 mm.</p>			<p>Stroke mm.</p> <p>Single acting cylinders - Standard strokes mm. = 25-50-75-80-100</p> <p>Double acting cylinders cushioned - Standard strokes mm.: 25-50-75-80-100-125-150-160-200-250-300-320-350-400-450-500-600-700-800-900-1000</p> <p>Intermediate or higher strokes are available upon request. - Maximum stroke 2700 mm.</p>		
<p>Диаметр mm. / Diameter mm.</p> <p>32-40-50-63-80-100-125</p>					
<p>Исполнение / Execution</p> <p>V= Одностороннего действия, фронтальная пружина, магнитный / Single acting front spring magnetic (D.32-100) H= Двухстороннего действия, односторонний шток с демпфированием магнитный / Double acting single rod cushioned magnetic L= Двухстороннего действия, двухсторонний шток с демпфированием магнитный / Double acting double rod cushioned magnetic</p>					

СЕРИЯ E

СТАНДАРТНЫЙ ХОД mm. - STD STROKES

Ø mm.	25	50	75	80	100	125	150	160	200	250	300	320	350	400	450	500	600	700	800	900	1000	
32	▲	●	▲	●	▲	●	▲	●	▲	●	▲	●	▲	●	▲	●	▲	●	▲	●	▲	●
40	▲	●	▲	●	▲	●	▲	●	▲	●	▲	●	▲	●	▲	●	▲	●	▲	●	▲	●
50	▲	●	▲	●	▲	●	▲	●	▲	●	▲	●	▲	●	▲	●	▲	●	▲	●	▲	●
63	▲	●	▲	●	▲	●	▲	●	▲	●	▲	●	▲	●	▲	●	▲	●	▲	●	▲	●
80	▲	●	▲	●	▲	●	▲	●	▲	●	▲	●	▲	●	▲	●	▲	●	▲	●	▲	●
100	▲	●	▲	●	▲	●	▲	●	▲	●	▲	●	▲	●	▲	●	▲	●	▲	●	▲	●
125	●	●	●	●	●	●	●	●	●	●	●	●	●	●	●	●	●	●	●	●	●	●

- ▲ EB Одностороннего действия магнитный - SINGLE-ACTING MAGNETIC
- EH Двухстороннего действия с демпфированием магнитный - DOUBLE ACTING CUSHIONED MAGNETIC
- EL Двухстороннего действия с демпфированием магнитный с двухсторонним штоком - DOUBLE ACTING CUSHIONED MAGNETIC WITH DOUBLE ROD END

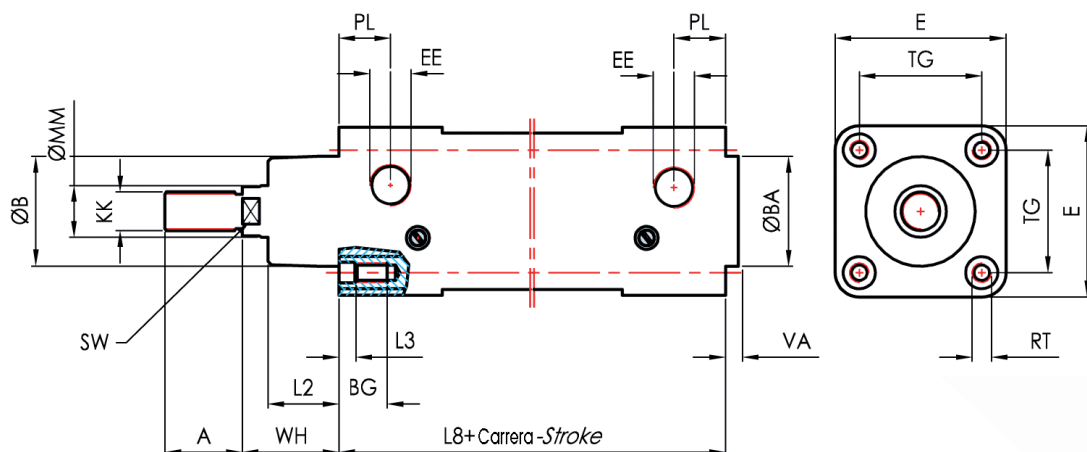

EH-----G

Анодированная алюминиевая труба с пазами.
Anodized aluminium tube Mickey-mouse profile with slots.

ДВУХСТОРОННЕГО ДЕЙСТВИЯ С ДЕМПИРОВАНИЕМ МАГНИТНЫЙ - DOUBLE ACTING CUSHIONED MAGNETIC

Ø mm.	ØB d11	VA	L2	WH	ØMM	SW	KK	A	L8	BG	RT	E	TG	EE	PL	L3	ZM
32	30	4	20	26	12	10	M10X1.25 22	94	16	M6	47	32.5	G1/8	14	5	146	
40	35	4	22	30	16	13	M12X1.25 24	105	16	M6	53	38	G1/4	16	5	165	
50	40	4	28	37	20	17	M16X1.5 32	106	16	M8	65	46.5	G1/4	21	5	180	
63	45	4	28	37	20	17	M16X1.5 32	121	16	M8	75	56.5	G3/8	22	5	195	
80	45	4	34	46	25	22	M20X1.5 40	128	17	M10	95	72	G3/8	23	6.5	220	
100	55	4	38	51.5	25	22	M20X1.5 40	138	17	M10	115	89	G1/2	26	6.5	240	
125	60	5	50	65	32	27	M27X2 54	160	20	M12	140	110	G1/2	30	6	290	

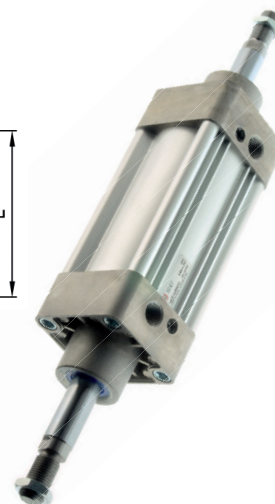
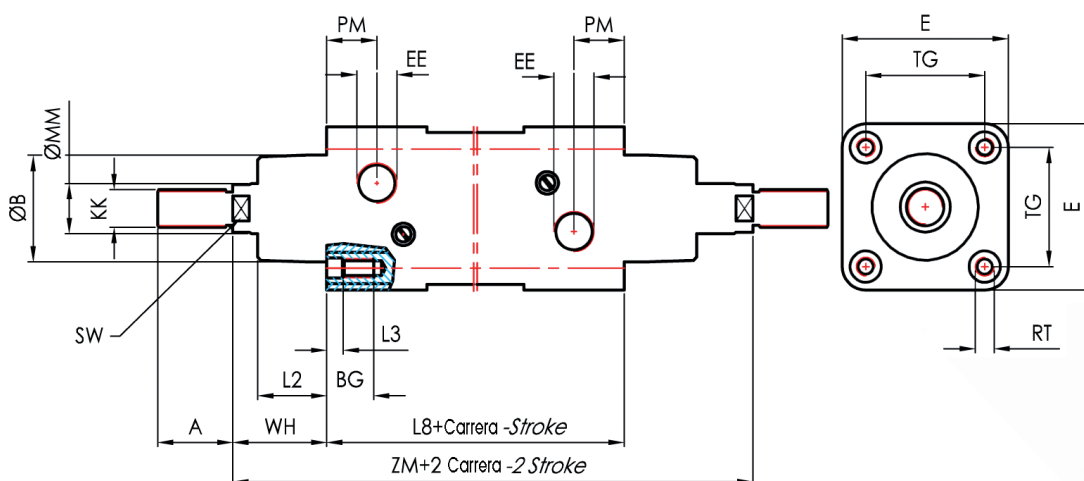

EL-----G

Анодированная алюминиевая труба с пазами.
Anodized aluminium tube Mickey-mouse profile with slots.

ДВУХСТОРОННЕГО ДЕЙСТВИЯ С ДЕМПИРОВАНИЕМ МАГНИТНЫЙ С ДВУХСТОРОННИМ ШТОКОМ -DOUBLE ACTING CUSHIONED MAGNETIC WITH DOUBLE ROD END

Ø mm.	ØBA d11	VA	L2	WH	ØMM	SW	KK	A	L8	BG	RT	E	TG	EE	PM	L3	ZM
32	30	4	20	26	12	10	M10X1.25 22	94	16	M6	47	32.5	G1/8	14	5	146	
40	35	4	22	30	16	13	M12X1.25 24	105	16	M6	53	38	G1/4	16	5	16	
50	40	4	28	37	20	17	M16X1.5 32	106	16	M8	65	46.5	G1/4	21	5	180	
63	45	4	28	37	20	17	M16X1.5 32	121	16	M8	75	56.5	G3/8	22	5	195	
80	45	4	34	46	25	22	M20X1.5 40	128	17	M10	95	72	G3/8	23	6.5	220	
100	55	4	38	51.5	25	22	M20X1.5 40	138	17	M10	115	89	G1/2	26	6.5	240	
125	60	5	50	65	32	27	M27X2 54	160	20	M12	140	110	G1/2	30	6	290	

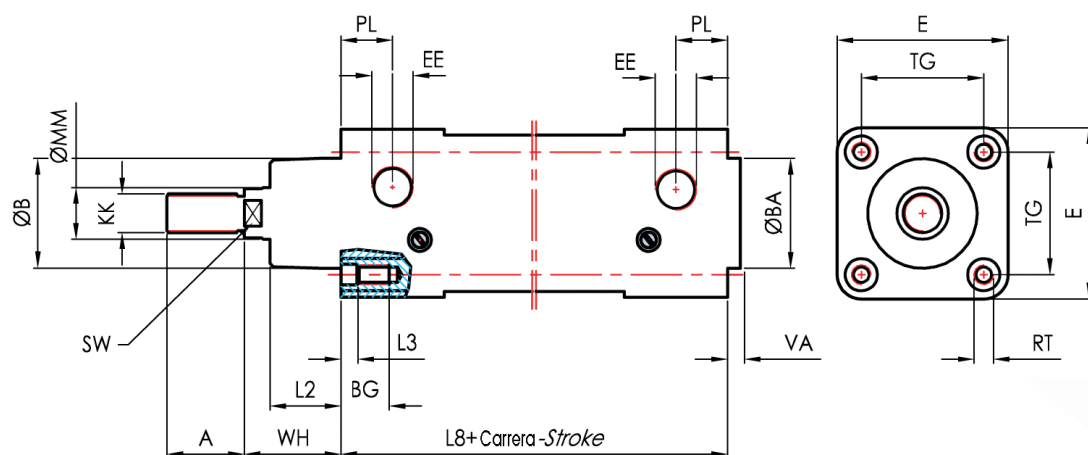
EB-----G

 Анодированная алюминиевая труба с пазами.
 Anodized aluminium tube Mickey-mouse profile with slots.

Одностороннего действия магнитный - SINGLE-ACTING MAGNETIC

Ø mm.	ØB d11	VA	L2	WH	ØMM	SW	KK	A	L8	BG	RT	E	TG	EE	PL	L3	ZM
32	30	4	20	26	12	10	M10X1.25 22	94	16	M6	47	32.5	G1/8	14	5	146	
40	35	4	22	30	16	13	M12X1.25 24	105	16	M6	53	38	G1/4	16	5	165	
50	40	4	28	37	20	17	M16X1.5 32	106	16	M8	65	46.5	G1/4	21	5	180	
63	45	4	28	37	20	17	M16X1.5 32	121	16	M8	75	56.5	G3/8	22	5	195	
80	45	4	34	46	25	22	M20X1.5 40	128	17	M10	95	72	G3/8	23	6.5	220	
100	55	4	38	51.5	25	22	M20X1.5 40	138	17	M10	115	89	G1/2	26	6.5	240	

Технические характеристики / Technical Characteristics

Материалы используемые для цилиндров серии E из анодированного алюминия.
 Used Materials for cylinders Serie E with anodized aluminium tube profile and tie rods.

Диаметры / Diameter

32 - 40 - 50 - 63 - 80 - 100 - 125 - 160 - 200 - 250 - 320

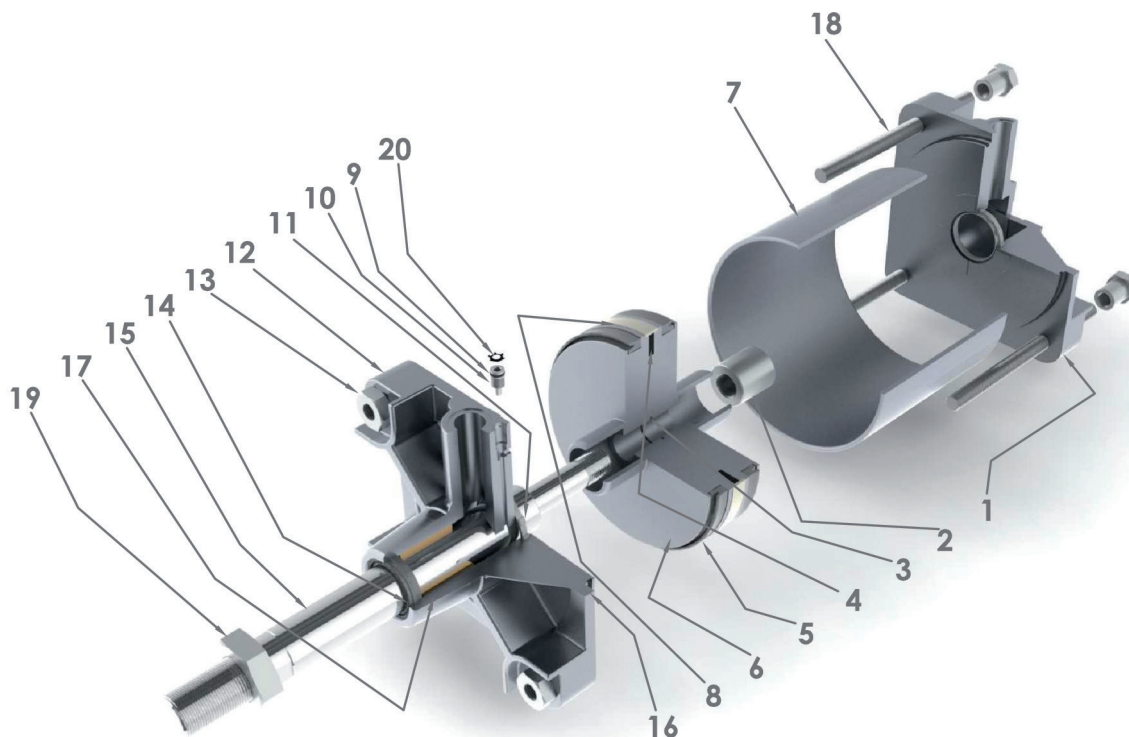

Части и материалы / Component Parts and Materials

1	Задняя алюминиевая головка	1	Rear head Die-casted Sandblasted aluminium
2	Оцинкованная стальная гайка	2	Zinc-plated steel Nut
3	Уплотнительное кольцо из Nbr или FKM	3	O-ring Nbr or FKM
4	Магнит	4	Magnet Bonded ferrite
5	Уплотнение из полиуретана или FKM	5	Piston seal in Polyurethane or FKM
6	Алюминиевый поршень	6	Piston in Aluminium
7	Анодированная алюминиевая труба	7	Tube Anodized aluminium
8	Направляющая ацеталовая	8	Piston guide in Acetal resin
9	Уплотнительное кольцо из Nbr или FKM	9	O-ring in Nbr or FKM
10	Стальной амортизационный болт	10	Cushioning screw Galvanized steel
11	Уплотнение из полиуретана или FKM	11	Cushioning seal in Polyurethane or FKM
12	Алюминиевая передняя головка	12	Front head Die-casted Sandblasted aluminium
13	Стальной фиксирующий болт	13	Fixing screw Galvanized steel
14	Уплотнение из полиуретана или FKM	14	Rod seal in Polyurethane or FKM
15	Стальной хромированный шток или из нерж. стали	15	Rod Chromium plated steel or Stainless steel
16	Уплотнительное кольцо из Nbr или FKM	16	O-ring in Nbr or FKM
17	Бронзовая втулка	17	Bush in Sintered bronze
18	Стальная связывающая шпилька	18	Tie rod Galvanized steel
19	Стальная гайка	19	Rod nut Galvanized steel
20	Стальное эластичное кольцо	20	Elastic ring made in steel

Усилие и потребление / Forces And Consumptions

УСИЛИЕ ВЫДВИЖЕНИЯ И ВТЯГИВАНИЯ - THRUST AND TRACTION FORCES

Ø Цилиндра Ø Cylinder	Ø Штока Ø Rod	Superficie utile in mm2 Working Surface in mm2	Рабочее давление в bar Operating pressure in bar									
			1	2	3	4	5	6	7	8	9	10
			Рабочее усилие в N Output force in N									
Ø32	12	Выдвижение / Thrust= 804	72	144	216	288	360	432	504	576	648	720
		Втягивание / Traction = 691	62	124	186	248	310	372	434	496	558	620
Ø40	16	Выдвижение / Thrust = 1257	110	220	330	440	550	660	770	880	990	1100
		Втягивание / Traction = 1056	95	190	285	380	475	570	665	760	855	950
Ø50	20	Выдвижение / Thrust = 1963	175	350	525	700	875	1050	1225	1400	1575	1750
		Втягивание / Traction = 1649	148	296	444	592	740	888	1036	1184	1332	1480
Ø63	20	Выдвижение / Thrust = 3117	280	560	840	1120	1400	1680	1960	2240	2520	2800
		Втягивание / Traction = 2803	250	500	750	1000	1250	1500	1750	2000	2250	2500
Ø80	25	Выдвижение / Thrust = 5027	450	900	1350	1800	2250	2700	3150	3600	4050	4500
		Втягивание / Traction = 4536	405	810	1215	1620	2025	2430	2835	3240	3645	4050
Ø100	25	Выдвижение / Thrust = 7854	700	1400	2100	2800	3500	4200	4900	5650	6360	7000
		Втягивание / Traction = 7363	660	1320	1980	2640	3300	3960	4620	5280	5940	6600
Ø125	32	Выдвижение / Thrust = 12270	1104	2208	3312	4416	5520	6624	7728	8832	9936	11040
		Втягивание / Traction = 11468	1032	2064	3096	4128	5160	6192	7224	8256	9288	10320
Ø160	40	Выдвижение / Thrust = 20096	1774	3548	5322	7097	8871	10645	12419	14194	15968	17742
		Втягивание / Traction = 18840	1663	3326	4990	6653	8316	9980	11643	13307	14970	16633
Ø200	40	Выдвижение / Thrust = 31440	2772	5544	8316	11089	13861	16633	19406	22178	24950	27723
		Втягивание / Traction = 30144	2661	5322	7984	10645	13307	15968	18629	21291	23952	26614
Ø250	50	Выдвижение / Thrust = 48750	4331	8663	12995	17326	21658	25990	30322	34653	38985	43317
		Втягивание / Traction = 46800	4158	8316	12475	16663	20792	24950	29109	33267	37426	41584
Ø320	63	Выдвижение / Thrust = 78872	7097	14194	21291	28388	35485	42582	49679	56776	63873	70971
		Втягивание / Traction = 76776	6822	13644	20466	27288	34110	40932	47754	54576	61398	68220

ПОТРЕБЛЕНИЕ ВОЗДУХА - CYLINDER AIR CONSUMPTION

Ø Цилиндра Ø Cylinder	Ø Штока Ø Rod	Рабочая поверхность в mm2 Working Surface in mm2	Рабочее давление в bar Operating pressure in bar									
			1	2	3	4	5	6	7	8	9	10
			Потребление воздуха в NL на каждые 10мм. хода Air consumption in NL for each 10mm. of stroke									
Ø32	12	Выдвижение / Thrust = 804	0,016	0,024	0,032	0,040	0,048	0,056	0,064	0,072	0,080	0,088
		Втягивание / Traction = 691	0,014	0,021	0,028	0,035	0,041	0,048	0,055	0,062	0,069	0,076
Ø40	16	Выдвижение / Thrust = 1257	0,025	0,038	0,050	0,063	0,075	0,088	0,101	0,113	0,126	0,138
		Втягивание / Traction = 1056	0,021	0,032	0,042	0,053	0,063	0,074	0,084	0,095	0,106	0,116
Ø50	20	Выдвижение / Thrust = 1963	0,039	0,059	0,079	0,098	0,118	0,137	0,157	0,177	0,196	0,216
		Втягивание / Traction = 1649	0,033	0,049	0,066	0,082	0,099	0,115	0,132	0,148	0,165	0,181
Ø63	20	Выдвижение / Thrust = 3117	0,062	0,094	0,125	0,156	0,187	0,218	0,249	0,281	0,312	0,343
		Втягивание / Traction = 2803	0,056	0,084	0,112	0,140	0,168	0,196	0,224	0,252	0,280	0,308
Ø80	25	Выдвижение / Thrust = 5027	0,101	0,151	0,201	0,251	0,302	0,352	0,402	0,452	0,503	0,553
		Втягивание / Traction = 4536	0,091	0,136	0,181	0,227	0,272	0,318	0,363	0,408	0,454	0,499
Ø100	25	Выдвижение / Thrust = 7854	0,157	0,236	0,314	0,393	0,471	0,550	0,628	0,707	0,785	0,864
		Втягивание / Traction = 7363	0,147	0,221	0,295	0,368	0,442	0,515	0,589	0,663	0,736	0,810
Ø125	32	Выдвижение / Thrust = 12270	0,245	0,368	0,491	0,614	0,736	0,859	0,982	1,104	1,227	1,350
		Втягивание / Traction = 11468	0,229	0,344	0,459	0,573	0,688	0,803	0,917	1,032	1,147	1,261
Ø160	40	Выдвижение / Thrust = 20096	0,402	0,603	0,804	1,005	1,206	1,407	1,608	1,809	2,010	2,211
		Втягивание / Traction = 18840	0,377	0,565	0,754	0,942	1,130	1,319	1,507	1,696	1,884	2,072
Ø200	40	Выдвижение / Thrust = 31440	0,628	0,942	1,256	1,570	1,884	2,198	2,512	2,826	3,140	3,454
		Втягивание / Traction = 30144	0,603	0,904	1,206	1,507	1,809	2,110	2,412	2,713	3,014	3,316
Ø250	50	Выдвижение / Thrust = 48750	0,981	1,472	1,963	2,453	2,948	3,434	3,925	4,415	4,906	5,400
		Втягивание / Traction = 46800	0,942	1,413	1,884	2,355	2,826	3,297	3,768	4,239	4,710	5,181
Ø320	63	Выдвижение / Thrust = 78872	1,610	2,411	3,215	4,020	4,820	5,626	6,430	7,234	8,038	8,843
		Втягивание / Traction = 76776	1,545	2,320	3,100	3,863	4,630	5,408	6,181	6,954	7,726	8,450

УСИЛИЕ ПРУЖИНЫ - SPRING TRACTION FORCES

Ø Cilindri Ø Cylinder	Состояние пружины Load Spring	Ход / Stroke				
		25	50	75	80	100
		Рабочее усилие в N Output force in N				
Ø32	Пружина в покое / Load of spring at rest	50	41	33	31,5	24,5
	Сжатая пружина / Load of compressed spring	58	58	58	58	58
Ø40	Пружина в покое / Load of spring at rest	52	43	34	32	25
	Сжатая пружина / Load of compressed spring	61	61	61	61	61
Ø50	Пружина в покое / Load of spring at rest	92	77	64	60	49
	Сжатая пружина / Load of compressed spring	110	110	110	110	110
Ø63	Пружина в покое / Load of spring at rest	92	77	64	60	49
	Сжатая пружина / Load of compressed spring	110	110	110	110	110
Ø80	Пружина в покое / Load of spring at rest	117	98	79	75	59
	Сжатая пружина / Load of compressed spring	138	138	138	138	138
Ø100	Пружина в покое / Load of spring at rest	117	98	79	75	59
	Сжатая пружина / Load of compressed spring	138	138	138	138	138

Коды для заказа - Ordering codes

E	H	0 3 2	0 0 2 5	G	I S
<div style="display: flex; justify-content: space-between;"> <div style="width: 45%;"> <p>Ход mm.</p> <p>Цилиндр одностороннего действия - Стандартный ход mm. = 25-50-75-80-100</p> <p>Цилиндр двухстороннего действия с демпфированием - Стандартный ход mm.: 25-50-75-80-100-125-150-160-200-250-300-320- 350-400-450-500-600-700-800-900-1000</p> <p>По запросу возможен любой ход до 2700 mm.</p> </div> <div style="width: 45%;"> <p>Stroke mm.</p> <p>Single acting cylinders - Standard strokes mm. = 25-50-75-80-100</p> <p>Double acting cylinders cushioned - Standard strokes mm.: 25-50-75-80-100-125-150-160-200-250-300- 320-350-400-450-500-600-700-800-900-1000</p> <p>Intermediate or higher strokes are available upon request. - Maximum stroke 2700 mm.</p> </div> </div>					
<p>Диаметр mm. / Diameter mm.</p> <p>32-40-50-63-80-100-125-160-200-250-320</p>					
<p>Исполнение / Execution</p> <p>V= Одностороннего действия, фронтальная пружина, магнитный / Single acting front spring magnetic (D.32-100)</p> <p>H= Двухстороннего действия, односторонний шток с демпфированием магнитный / Double acting single rod cushioned magnetic</p> <p>L= Двухстороннего действия, двухсторонний шток с демпфированием магнитный / Double acting double rod cushioned magnetic</p>					
<p>Варианты / Choices</p> <p>VS= Уплотнение из FKM только для штока VS= Only rod seal in FKM</p> <p>IS= Шток из нерж. стали IS= Stainless steel rod</p> <p>V= Все уплотнения из FKM V= All FKM seals</p> <p>R= Металлический скребок R= Metal scraper</p>					
<p>Тип крепления / Mounting style</p> <p>T= Анодированная алюминиевая труба T= Anodized aluminium tube round profile con tiranti (32/320) with tie rods (32/320) mm.</p>					

СЕРИЯ E

СТАНДАРТНЫЙ ХОД mm. - STD STROKES

Ø mm.	25	50	75	80	100	125	150	160	200	250	300	320	350	400	450	500	600	700	800	900	1000
32	▲●	▲●	▲●	▲●	▲●	●	●	●	●	●	●	●	●	●	●	●	●	●	●	●	●
40	▲●	▲●	▲●	▲●	▲●	●	●	●	●	●	●	●	●	●	●	●	●	●	●	●	●
50	▲●	▲●	▲●	▲●	▲●	●	●	●	●	●	●	●	●	●	●	●	●	●	●	●	●
63	▲●	▲●	▲●	▲●	▲●	●	●	●	●	●	●	●	●	●	●	●	●	●	●	●	●
80	▲●	▲●	▲●	▲●	▲●	●	●	●	●	●	●	●	●	●	●	●	●	●	●	●	●
100	▲●	▲●	▲●	▲●	▲●	●	●	●	●	●	●	●	●	●	●	●	●	●	●	●	●
125	●	●	●	●	●	●	●	●	●	●	●	●	●	●	●	●	●	●	●	●	●
160	●	●	●	●	●	●	●	●	●	●	●	●	●	●	●	●	●	●	●	●	●
200	●	●	●	●	●	●	●	●	●	●	●	●	●	●	●	●	●	●	●	●	●
250	●	●	●	●	●	●	●	●	●	●	●	●	●	●	●	●	●	●	●	●	●
320	●	●	●	●	●	●	●	●	●	●	●	●	●	●	●	●	●	●	●	●	●

- ▲ EB Одностороннего действия магнитный - SINGLE-ACTING MAGNETIC
- EH Двухстороннего действия с демпфированием магнитный - DOUBLE ACTING CUSHIONED MAGNETIC
- EL Двухстороннего действия с демпфированием магнитный с двухсторонним штоком - DOUBLE ACTING CUSHIONED MAGNETIC WITH DOUBLE ROD END

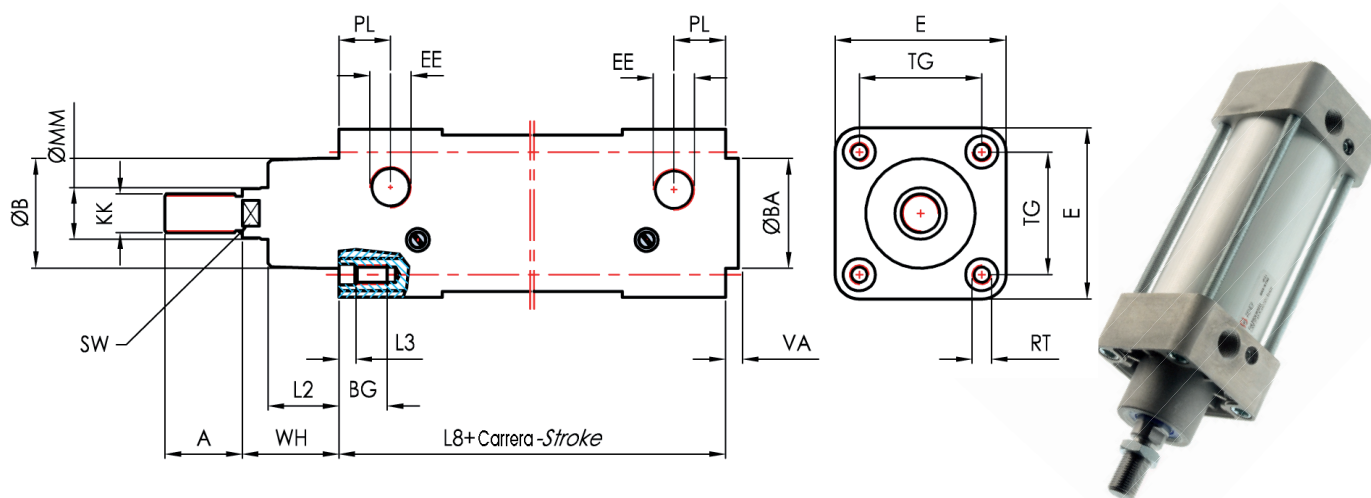
EH-----T

 Анодированная алюминиевая труба круглое сечение
 Anodized aluminium tube round profile with tie rods

Двухстороннего действия с демпфированием магнитный - DOUBLE ACTING CUSHIONED MAGNETIC

Ø mm.	ØB ^{d11}	VA	L2	WH	ØMM	SW	KK	A	L8	BG	RT	E	TG	EE	PL	L3	ZM
32	30	4	20	26	12	10	M10X1.25	22	94	16	M6	47	32.5	G1/8	14	5	146
40	35	4	22	30	16	13	M12X1.25	24	105	16	M6	53	38	G1/4	16	5	165
50	40	4	28	37	20	17	M16X1.5	32	106	16	M8	65	46.5	G1/4	21	5	180
63	45	4	28	37	20	17	M16X1.5	32	121	16	M8	75	56.5	G3/8	22	5	195
80	45	4	34	46	25	22	M20X1.5	40	128	17	M10	95	72	G3/8	23	6.5	220
100	55	4	38	51.5	25	22	M20X1.5	40	138	17	M10	115	89	G1/2	26	6.5	240
125	60	5	50	65	32	27	M27X2	54	160	20	M12	140	110	G1/2	30	6	290
160	65	6	55	80	40	36	M36X2	72	180	24	M16	180	140	G3/4	29	0	340
200	75	6	60	95	40	36	M36X2	72	180	24	M16	220	175	G3/4	29	0	370
250	90	10	75	105	50	46	M42X2	84	200	25	M20	275	220	G1"	31	0	410
320	110	10	90	120	63	55	M48X2	96	220	28	M24	350	270	G1"	31	0	460

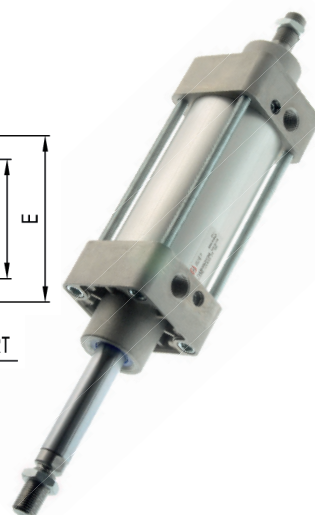
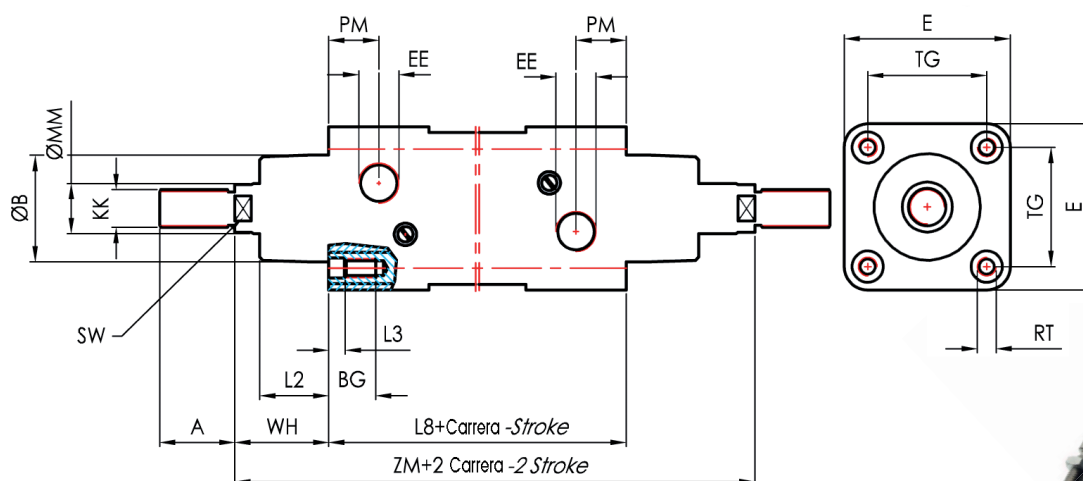
EL-----T

 Анодированная алюминиевая труба круглое сечение.
 Anodized aluminium tube round profile with tie rods

ДВУХСТОРОННЕГО ДЕЙСТВИЯ С ДЕМПИРОВАНИЕМ МАГНИТНЫЙ С ДВУХСТОРОННИМ ШТОКОМ-DOUBLE ACTING CUSHIONED MAGNETIC WITH DOUBLE ROD END

Ø mm.	ØBA d11	VA	L2	WH	ØMM	SW	KK	A	L8	BG	RT	E	TG	EE	PM	L3	ZM
32	30	4	20	26	12	10	M10X1.25	22	94	16	M6	47	32.5	G1/8	14	5	146
40	35	4	22	30	16	13	M12X1.25	24	105	16	M6	53	38	G1/4	16	5	165
50	40	4	28	37	20	17	M16X1.5	32	106	16	M8	65	46.5	G1/4	21	5	180
63	45	4	28	37	20	17	M16X1.5	32	121	16	M8	75	56.5	G3/8	22	5	195
80	45	4	34	46	25	22	M20X1.5	40	128	17	M10	95	72	G3/8	23	6.5	220
100	55	4	38	51.5	25	22	M20X1.5	40	138	17	M10	115	89	G1/2	26	6.5	240
125	60	5	50	65	32	27	M27X2	54	160	20	M12	140	110	G1/2	30	6	290
160	65	6	55	80	40	36	M36X2	72	180	24	M16	180	140	G3/4	29	0	340
200	75	6	60	95	40	36	M36X2	72	180	24	M16	220	175	G3/4	29	0	370
250	90	10	75	105	50	46	M42X2	84	200	25	M20	275	220	G1"	31	0	410
320	110	10	90	120	63	55	M48X2	96	220	28	M24	350	270	G1"	31	0	460

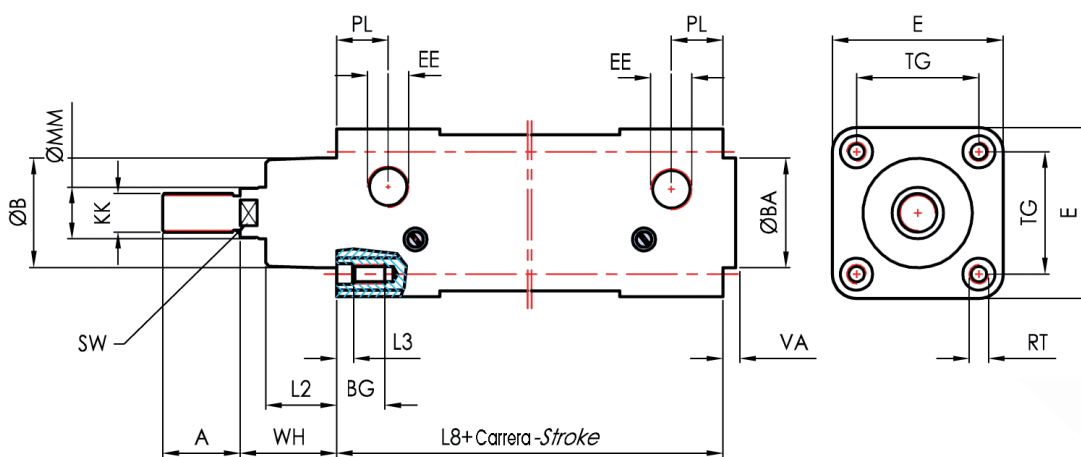
EB-----T

 Анодированная алюминиевая труба круглое сечение.
 Anodized aluminium tube round profile with tie rods

ОДНОСТОРОННЕГО ДЕЙСТВИЯ МАГНИТНЫЙ - SINGLE-ACTING MAGNETIC

Ø mm.	ØB d11	VA	L2	WH	ØMM	SW	KK	A	L8	BG	RT	E	TG	EE	PL	L3	ZM
32	30	4	20	26	12	10	M10X1.25	22	94	16	M6	47	32.5	G1/8	14	5	146
40	35	4	22	30	16	13	M12X1.25	24	105	16	M6	53	38	G1/4	16	5	165
50	40	4	28	37	20	17	M16X1.5	32	106	16	M8	65	46.5	G1/4	21	5	180
63	45	4	28	37	20	17	M16X1.5	32	121	16	M8	75	56.5	G3/8	22	5	195
80	45	4	34	46	25	22	M20X1.5	40	128	17	M10	95	72	G3/8	23	6.5	220
100	55	4	38	51.5	25	22	M20X1.5	40	138	17	M10	115	89	G1/2	26	6.5	240

Цилиндры INOX Серия V Iso 15552 / INOX Cylinder V Serie Iso 15552

Эти цилиндры полностью сделаны из нержавеющей стали и соответствуют стандарту ISO 15552. Головки и труба сделаны из стали AISI 304, а шток, фиксирующий болт и амортизационный болт сделаны из стали AISI 316. Данные цилиндры предназначены для работы в агрессивной среде, токой как химической, фармацевтической, нефтяной, морской и сельско-хозяйственной промышленности, для работы вне помещений.

These cylinders are entirely made of stainless steel and follow ISO 15552 normative. They are specifically manufactured with AISI 304 stainless steel heads and tube, while rod, tie rods, fixing screws and cushioning screws are made of AISI 316 stainless steel. These cylinders are suitable for particularly aggressive environments such as chemical, pharmaceutical, petrol chemical, navy, agro-food, zoo technical and outside employment.



Технические характеристики / Technical Characteristics

Давление / Pressures

Минимальное давление / Minimum pressure: 1 bar (0.1 MPa)
Максимальное давление / Maximum pressure: 10 bar (1 MPa)

Температура / Temperatures

Минимальная температура / Minimum temperature: 0 °C
(-20 °C при осушенном воздухе / with dry air)
Максимальная температура / Maximum temperature: +80 °C

Рабочая среда / Fluids

Очищенный воздух со смазкой и без смазки.
Filtered and lubricated compressed air as well as non lubricated air.

Описание / Functioning

Двухстороннего действия с демпфированием магнитный,
Одностороннего действия магнитный, Одно или двух
двухсторонний шток магнитный, двойной
Double-acting cushioned magnetic, Single-acting magnetic
Single or through piston rod magnetic, Tandem.

Диаметр цилиндров / Bores

От 32 до 125 mm.
From 32 to 125 mm.

Ход / Strokes

Стандартный ход / Standard Strokes
Да 25 а 1000 mm / From 25 to 1000 mm

Ход по запросу / Stroke on Demand
От 1000 до 2700 mm / From 1000 to 2700 mm

Коды для заказа - Ordering codes

V	H	I	0 3 2	0 0 2 5	V S	Варианты / Choices VS= Уплотнение из FKM только для штока VS= Only rod seal in FKM V= Все уплотнения из FKM V= All FKM seals
			Диаметр mm. Diameter mm. 32-40-50-63-80-100-125	Ход mm. Цилиндры двухстороннего действия - Стандартный ход mm.: 25-50-75-80-100-125-150-160-200-250-300- 320-350-400-450-500-600-700-800-900-1000 По запросу возможен любой ход до 2700 mm.	Stroke mm. Double acting cylinders cushioned - Standard strokes mm.: 25-50-75-80-100-125-150-160-200-250-300-320- 350-400-450-500-600-700-800-900-1000 Intermediate or higher strokes are available upon request. - Maximum stroke 2700 mm.	
Esecuzione / Execution G= Двухстороннего действия с демпфированием не магнитный / Double acting single rod cushioned without magnet H= Двухстороннего действия с демпфированием магнитный / Double acting single rod cushioned magnetic L= Двухстороннего действия с демпфированием магнитный, двухсторонний шток / Double acting double rod cushioned magnetic K= Двухстороннего действия с демпфированием не магнитный, двухсторонний шток / Double acting double rod cushioned without magnet						

СЕРИЯ V

Цилиндры с двойным штоком Серия NHA Iso 15552 / Twin piston rod Cylinder NHA Serie Iso 15552

Цилиндры ISO 15552 с двойным штоком, не поворотные. Эти цилиндры позволяют позиционировать с высокой точностью. Соединительный фланец посажен на 2 штока, проходящие через втулки из PTFE самосмазывающиеся тефлоном. Такая конструкция не позволяет вращаться и обеспечивает хорошую жесткость. Головки очень крепкие и красиво выглядят, сделаны из крашеного алюминия. Все уплотнения сделаны из полиуретана, в отличие от NBR, полиуретан имеет лучшие характеристики. Труба сделана из алюминия и может поставляться с продольными пазами для установки магнитного (D.32-100); В стандартной версии шток сделан из нехромированной стали, по запросу возможно изготовление штока из нержавеющей стали. Регулируемое демпфирование возможно с обеих сторон как для стандартной версии/ так и с магнитом.



ISO 15552 twin rods antirotation cylinders. These cylinders allow any parts positioning with good precision and well defined orientation because the junction flange is strictly placed on two rods, guided by very precise PTFE self lubricating Teflon bushes. This constructive concept don't allows rotation during translation and grants a good rigidity to the flange, allowing small loads application. Heads are very strong and have a good looking, they are realized from die casted painted aluminum. Important is the whole dynamic seals in polyurethane, unlike NBR seals, they grant better performances and longer lasting. Tube inside-outside is made of anodized aluminum and may be supplied as follows: Profile with longitudinal slots, for magnetic sensor total insertion (0.32-100); Standard version rod is made of chromed steel; upon request stainless steel rods are also available. End stroke cushioning is adjustable on both sides for standard version and piston is magnetic.

Технические характеристики / Technical Characteristics

Давление / Pressures

Минимальное давление / Minimum pressure: 1 bar (0.1 MPa)
 Максимальное давление / Maximum pressure: 10 bar (1 MPa)

Temperature / Temperatures

Минимальная температура / Minimum temperature: 0 °C
 (-20 °C при осушенном воздухе / with dry air)
 Максимальная температура / Maximum temperature: +80 °C

Рабочая среда / Fluids

Очищенный воздух со смазкой и без смазки.
 Filtered and lubricated compressed air as well as non lubricated air.

Описание / Functioning

Двухстороннего действия магнитный, Одно или двухсторонний шток магнитный
 Double-acting cushioned magnetic
 Single or through piston rod magnetic.

Диаметр цилиндров / Bores

От 32 до 320 mm.
 From 32 to 320mm.

Ход / Strokes

Стандартный ход / Standard Strokes
 От 25 до 1000 mm / From 25 to 1000 mm

Ход по запросу / Stroke on Demand

Технические характеристики / Technical Characteristics

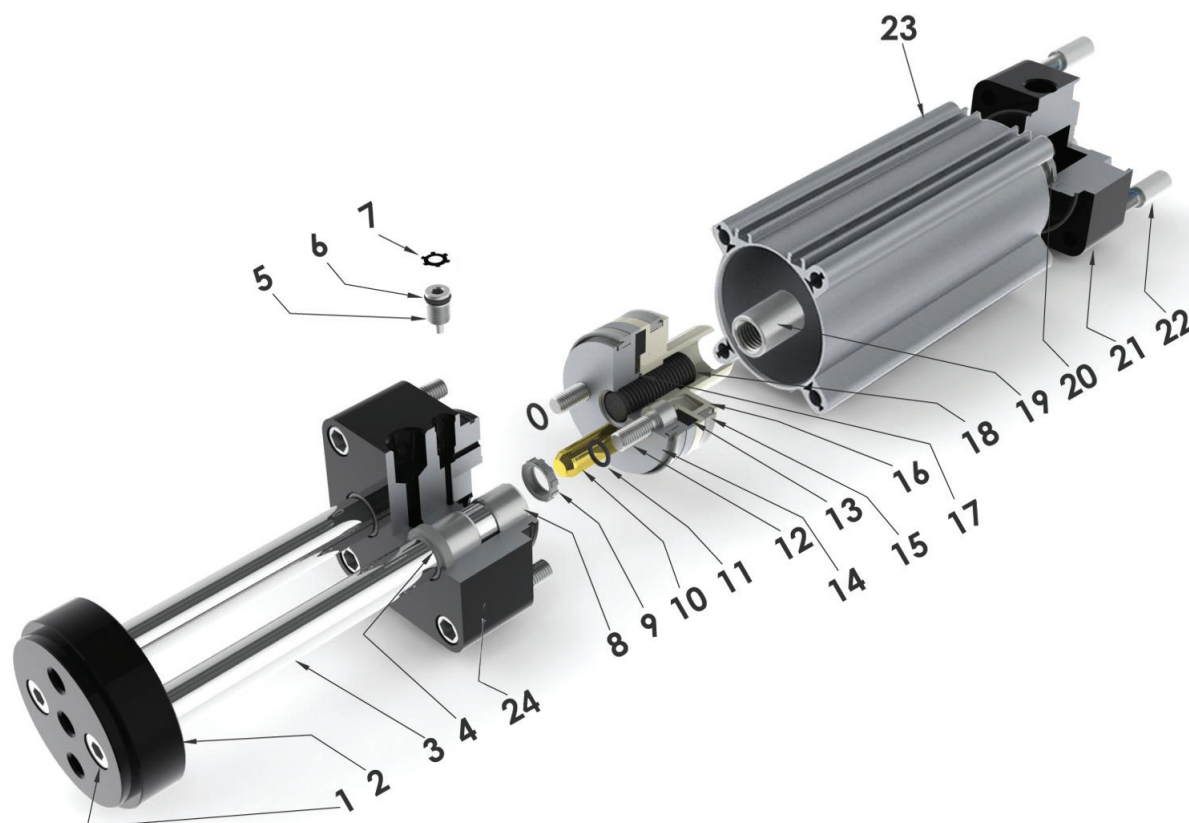

Части и материалы / Component Parts and Materials

1	Стальной фиксирующий болт	1	Fixing screw Galvanized steel
2	Анодированный алюминиевый фланец	2	Anodized Aluminium Flange
3	Шток хромированный или из нерж.стали.	3	Rods Chromium plated steel or Stainless steel
4	Уплотнение из полиуретана	4	Rod seal in Polyurethane
5	Стальной амортизационный болт	5	Cushioning screw Galvanized steel
6	Уплотнительное кольцо из Nbr	6	O-ring Nbr
7	Стальное эластичное кольцо	7	Elastic ring made in steel
8	Подшипник	8	Steel with PTFE Bearing
9	Уплотнение из полиуретана	9	Cushioning seal in Polyurethane
10	Латунный конус	10	Brass cushioning cone
11	Уплотнительное кольцо из Nbr	11	O-ring Nbr
12	Стальной фиксирующий болт	12	Fixing screw Galvanized steel
13	Магнит	13	Magnet Bonded ferrite
14	Алюминиевый поршень	14	Aluminium Front Piston
15	Уплотнение из полиуретана	15	Piston seal in Polyurethane
16	Поршень из ацеталовой смолы	14	Acetal resin rear Piston
17	Уплотнительное кольцо из Nbr	17	O-ring Nbr
18	Установочный винт	18	Steel Grub screw
19	Стальная гайка	19	Galvanized steel nut
20	Уплотнение из полиуретана	20	Cushioning seal in Polyurethane
21	Алюминиевая головка	21	Rear head Die-casted aluminium
22	Стальной фиксирующий болт	22	Fixing screw Galvanized steel
23	Анодированная алюминиевая труба	23	Tube Anodized aluminium
24	Алюминиевая головка	24	Front head Die-casted aluminium

СТАНДАРТНЫЙ ХОД mm. - STD STROKES

Ø mm.	25	50	80	100	125	160	200	250	320	350	400	500	600
32	▲●	▲●	▲●	▲●	▲●	▲●	▲●	▲●	▲●	▲●	▲●	▲●	▲●
40	▲●	▲●	▲●	▲●	▲●	▲●	▲●	▲●	▲●	▲●	▲●	▲●	▲●
50	▲●	▲●	▲●	▲●	▲●	▲●	▲●	▲●	▲●	▲●	▲●	▲●	▲●
63	▲●	▲●	▲●	▲●	▲●	▲●	▲●	▲●	▲●	▲●	▲●	▲●	▲●
80	▲●	▲●	▲●	▲●	▲●	▲●	▲●	▲●	▲●	▲●	▲●	▲●	▲●
100	▲●	▲●	▲●	▲●	▲●	▲●	▲●	▲●	▲●	▲●	▲●	▲●	▲●

- ▲ NHA ДВУХСТОРОННЕГО ДЕЙСТВИЯ МАГНИТНЫЙ - DOUBLE ACTING CUSHIONED MAGNETIC
- ▲ NLA ДВУХСТОРОННЕГО ДЕЙСТВИЯ МАГНИТНЫЙ С ДВУХСТОРОННИМ ШТОКОМ ISO-DOUBLE ACTING CUSHIONED MAGNETIC WITH DOUBLE ROD END ISO
- NQA ДВУХСТОРОННЕГО ДЕЙСТВИЯ МАГНИТНЫЙ С ДВОЙНЫМ ДВУХСТОРОННИМ ШТОКОМ-DOUBLE ACTING DOUBLE TWIN RODS CUSHIONED MAGNETIC

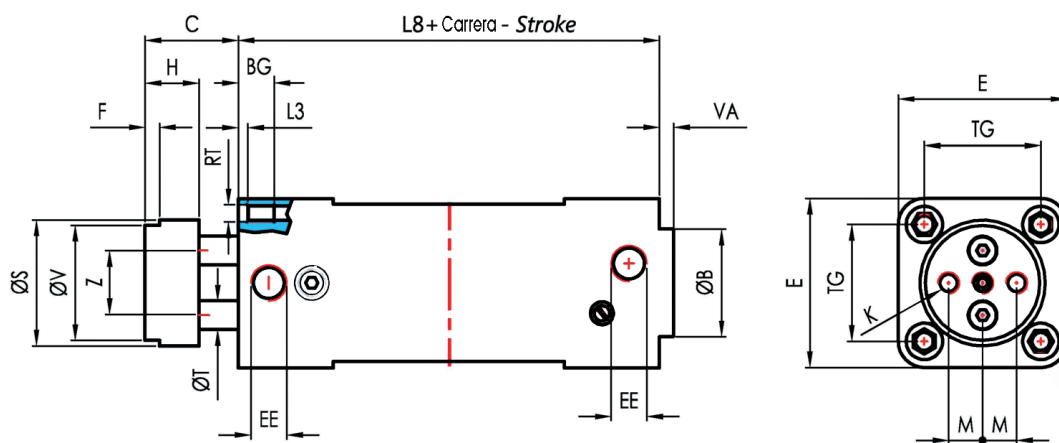

NHA

ДВУХСТОРОННЕГО ДЕЙСТВИЯ МАГНИТНЫЙ - DOUBLE ACTING CUSHIONED MAGNETIC

Ø mm.	ØB d11	C	E	F	H	K	M	S	T	V	Z	F1	VA	L2	WH	ØMM	SW	KK	L8	BG	RT	E	TG	EE	PL	L3	ZM
32	30	26	47	4	15	M6	9.5	35	8	32	18	48	4	20	26	12	10	M10X1.25	94	16	M6	47	32.5	G1/8	14	5	146
40	35	30	53	4	15	M8	11.25	45	10	40	22	54	4	22	30	16	13	M12X1.25	105	16	M6	53	38	G1/4	16	5	165
50	40	37	65	5	18	M8	15	55	12	50	26	69	4	28	37	20	17	M16X1.5	106	16	M8	65	46.5	G1/4	21	5	180
63	45	37	75	5	22	M10	19	70	16	63	35	69	4	28	37	20	17	M16X1.5	121	16	M8	75	56.5	G3/8	22	5	195
80	45	46	95	5	22	M12	25	85	20	80	40	86	4	34	46	25	22	M20X1.5	128	17	M10	95	72	G3/8	23	6.5	220
100	55	51	115	5	22	M12	35	105	20	100	50	91	4	38	51.5	25	22	M20X1.5	138	17	M10	115	89	G1/2	26	6.5	240

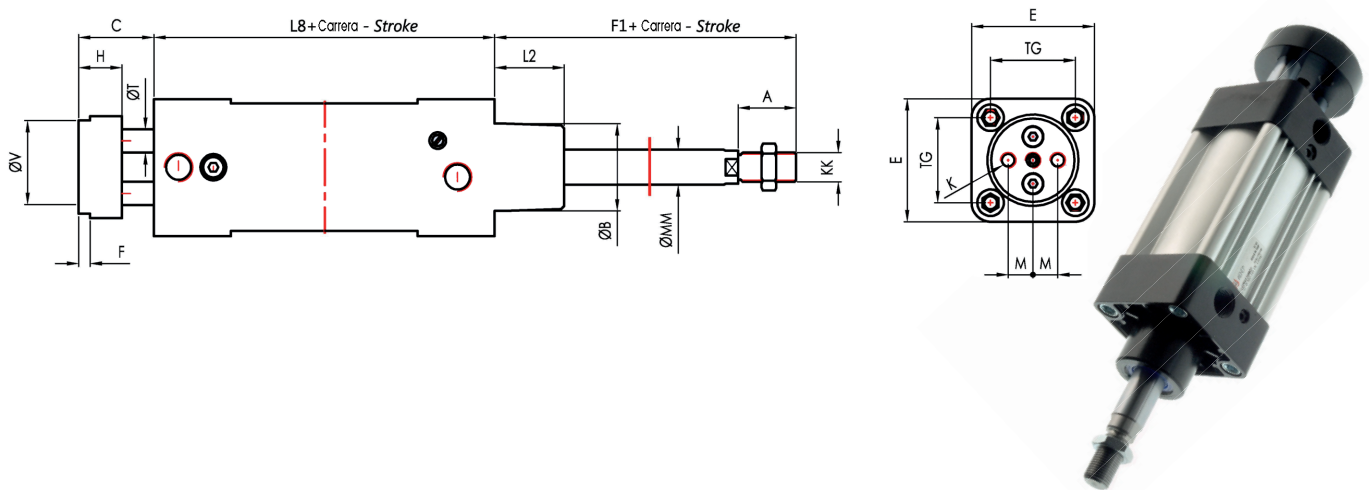

NLA

ДВУХСТОРОННЕГО ДЕЙСТВИЯ МАГНИТНЫЙ С ДВУХСТОРОННИМ ШТОКОМ ISO - DOUBLE ACTING CUSHIONED MAGNETIC WITH DOUBLE ROD END ISO

Ø mm.	A	ØB d11	C	E	F	H	K	M	S	T	V	Z	F1	VA	L2	WH	ØMM	SW	KK	L8	BG	RT	E	TG	EE	PL	L3	ZM
32	22	30	26	47	4	15	M6	9.5	35	8	32	18	48	4	20	26	12	10	M10X1.25	94	16	M6	47	32.5	G1/8	14	5	146
40	24	35	30	53	4	15	M8	11.25	45	10	40	22	54	4	22	30	16	13	M12X1.25	105	16	M6	53	38	G1/4	16	5	165
50	32	40	37	65	5	18	M8	15	55	12	50	26	69	4	28	37	20	17	M16X1.5	106	16	M8	65	46.5	G1/4	21	5	180
63	32	45	37	75	5	22	M10	19	70	16	63	35	69	4	28	37	20	17	M16X1.5	121	16	M8	75	56.5	G3/8	22	5	195
80	40	45	46	95	5	22	M12	25	85	20	80	40	86	4	34	46	25	22	M20X1.5	128	17	M10	95	72	G3/8	23	6.5	220
100	40	55	51	115	5	22	M12	35	105	20	100	50	91	4	38	51.5	25	22	M20X1.5	138	17	M10	115	89	G1/2	26	6.5	240

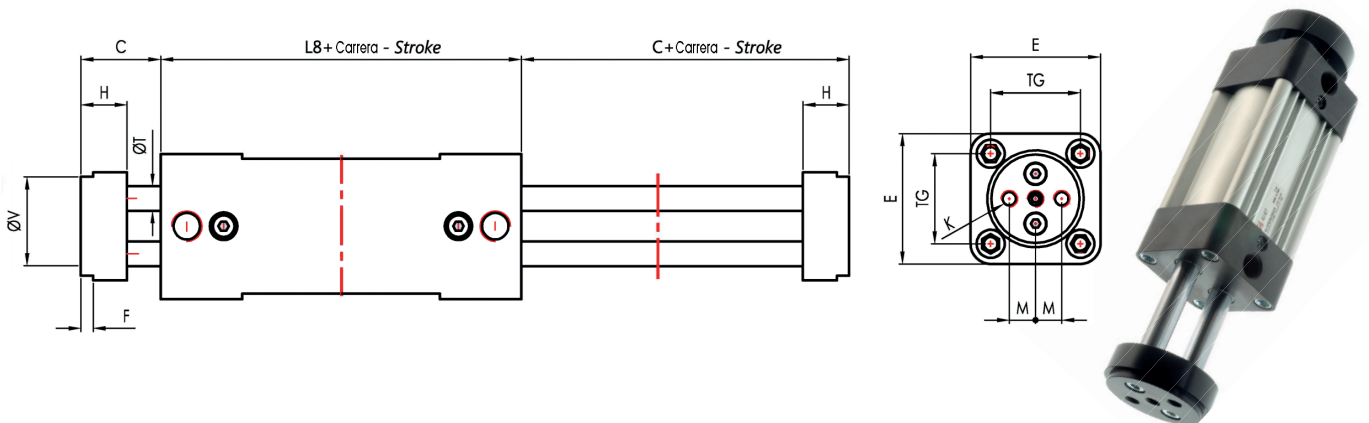

NQA

ДВУХСТОРОННЕГО ДЕЙСТВИЯ МАГНИТНЫЙ С ДВОЙНЫМ ДВУХСТОРОННИМ ШТОКОМ - DOUBLE ACTING DOUBLE TWIN RODS CUSHIONED MAGNETIC

Ø mm.	ØB d11	C	E	F	H	K	M	S	T	V	Z	F1	VA	L2	WH	ØMM	SW	KK	L8	BG	RT	E	TG	EE	PL	L3	ZM
32	30	26	47	4	15	M6	9.5	35	8	32	18	48	4	20	26	12	10	M10X1.25	94	16	M6	47	32.5	G1/8	14	5	146
40	35	30	53	4	15	M8	11.25	45	10	40	22	54	4	22	30	16	13	M12X1.25	105	16	M6	53	38	G1/4	16	5	165
50	40	37	65	5	18	M8	15	55	12	50	26	69	4	28	37	20	17	M16X1.5	106	16	M8	65	46.5	G1/4	21	5	180
63	45	37	75	5	22	M10	19	70	16	63	35	69	4	28	37	20	17	M16X1.5	121	16	M8	75	56.5	G3/8	22	5	195
80	45	46	95	5	22	M12	25	85	20	80	40	86	4	34	46	25	22	M20X1.5	128	17	M10	95	72	G3/8	23	6.5	220
100	55	51	115	5	22	M12	35	105	20	100	50	91	4	38	51.5	25	22	M20X1.5	138	17	M10	115	89	G1/2	26	6.5	240

Grafici Cylinders NHA / Charts NHA Cylinders

Момент на изгиб / Flexion Moment

Крутящий момент / Torsion Moment

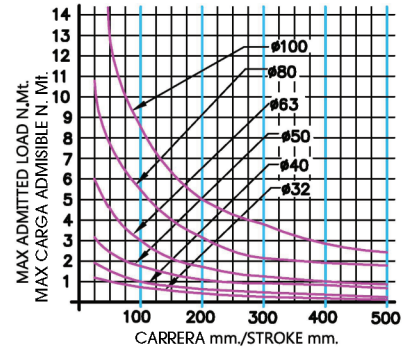
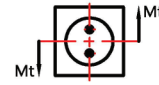
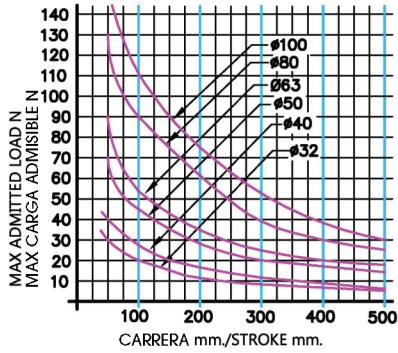

Изгиб-кручение / Flexion-Torsion

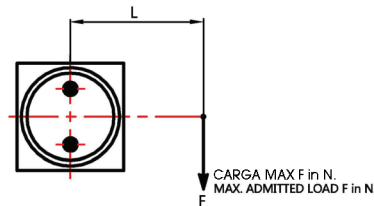

CILINDRO-CYLINDER Ø32

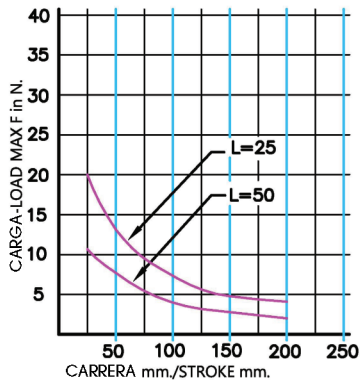

CILINDRO-CYLINDER Ø40

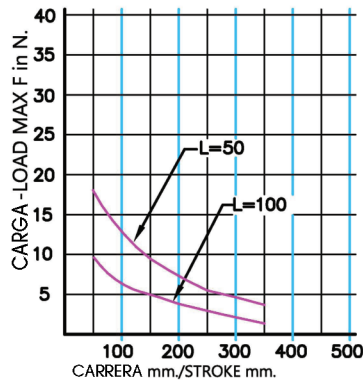

CILINDRO-CYLINDER Ø50

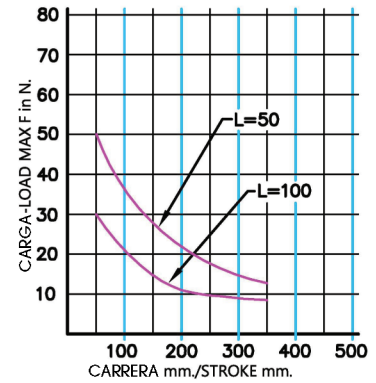

CILINDRO-CYLINDER Ø63

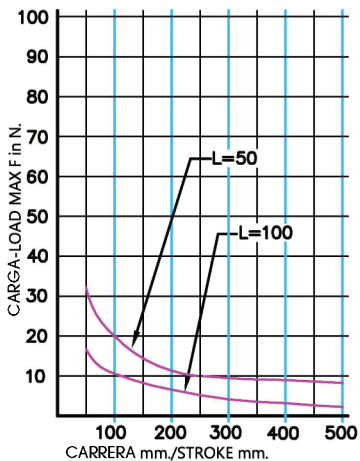

CILINDRO-CYLINDER Ø80

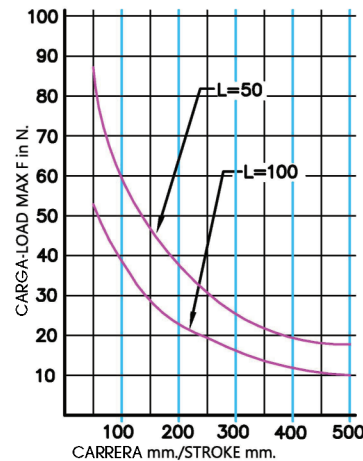

CILINDRO-CYLINDER Ø100

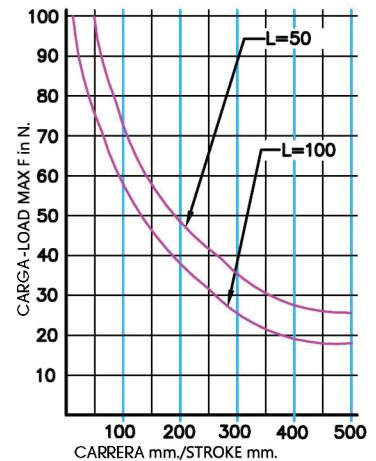

Компактные цилиндры iso 21287 / Compact Cylinders iso 21287

Новые компактные цилиндры соответствуют ISO 21287 и производятся с диаметрами цилиндров от 20 mm до 100 mm и они на 50% меньше по сравнению с цилиндрами ISO 15552 с такими же диаметрами.

Большое преимущество этих цилиндров это ISO интерфейс который позволяет использование с аксессуарами цилиндров ISO 15552 (ISO 6431 VDMA 24562).

Цилиндры ISO 21287 имеют элегантный дизайн. Трубы имеют пазы с трех сторон для установки магнитных выключателей. Также имеются эластичные бамперы.

The new compact cylinders normative ISO 21287 have been manufactured with bores from 20 mm up to 100 mm and they are 50% smaller compared to ISO 15552 cylinders with equivalent dimension.

The biggest advantage of these cylinders is the ISO interface that permits the combination with the same mounting accessories of ISO 15552 (ISO 6431 VDMA 24562) cylinders.

ISO 21287 cylinders have a clean and elegant design. The tube has longitudinal slots on three sides for the total insertion of magnetic switches. There are also elastic bumpers at the stroke end.

It is also available a version with male thread piston rod.

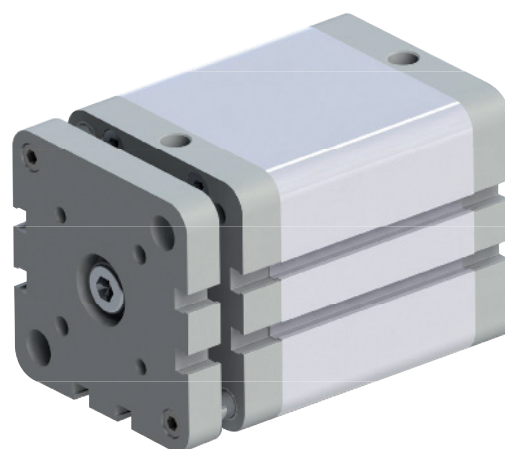
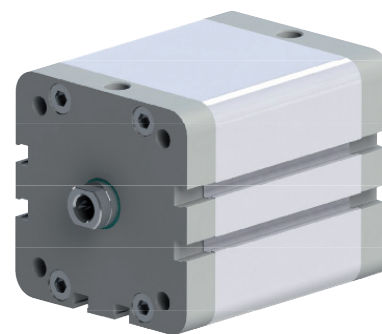

Технические характеристики / Technical Characteristics

Давление / Pressures

Минимальное давление / Minimum pressure: 1 bar (0.1 MPa)
 Максимальное давление / Maximum pressure: 10 bar (1 MPa)

Температура / Temperatures

Минимальная температура / Minimum temperature: 0 °C
 (-20 °C при осушенном воздухе / with dry air)
 Максимальная температура / Maximum temperature: +80 °C

Рабочая среда / Fluids

Очищенный воздух со смазкой и без смазки.
 Filtered and lubricated compressed air as well as non lubricated air.

Описание / Functioning

Одно и двухстороннего действия магнитный, Односторонний или двухсторонний шток магнитный, Не поаоротный магнитный.
 Single and Double-acting magnetic, Single or through piston rod magnetic Antirotation magnetic.

Диаметр цилиндров / Bores

От 20 до 100 mm / From 20 to 100 mm

Ход / Strokes

Стандартный ход / Standard Strokes
 От 5 до 80 mm / From 5 to 80 mm

Технические характеристики / Technical Characteristics

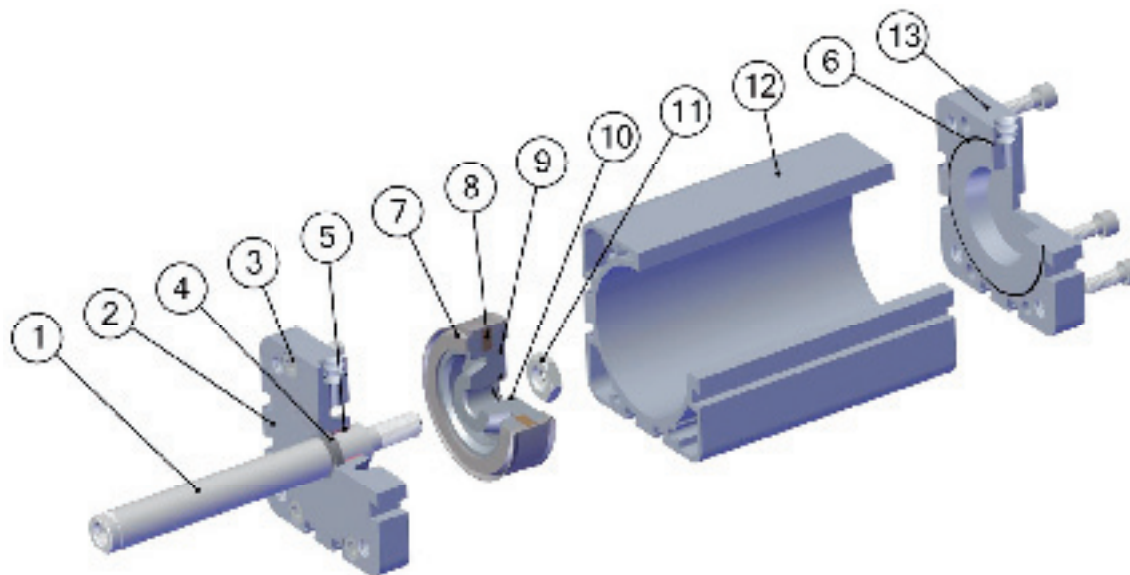

Части и материалы / Component Parts and Materials

- | | | | |
|----|--|----|---|
| 1 | Стальной хромированный шток
(AISI 303 от 20 до 25) (C40 от 32 до 100) | 1 | Chrome steel Piston rod
(AISI 303 from 12 to 25)(C40 from 32 to 100) |
| 2 | Анодированная алюминиевая крышка | 2 | Anodised aluminium Front cover |
| 3 | Оцинкованный стальной болт | 3 | Zinc-plated steel Screw |
| 4 | Уплотнение полиуретановое | 4 | Polyurethane Rod Seal |
| 5 | Бронзовая втулка | 5 | Sintered bronze Bearing |
| 6 | Уплотнительное кольцо из NBR | 6 | NBR O-RING Seals |
| 7 | Уплотнение полиуретановое | 7 | Polyurethane Piston Seal |
| 8 | Магнит | 8 | Bonded ferrite Magnet |
| 9 | Алюминиевый поршень | 9 | Aluminium Piston |
| 10 | Уплотнительное кольцо из NBR | 10 | NBR O-RING Seals |
| 11 | Оцинкованная стальная гайка | 11 | Zinc-plated steel Piston nut |
| 12 | Анодированный алюминиевый корпус | 12 | Anodised aluminium Cylinder shape body |
| 13 | Анодированная алюминиевая крышка | 13 | Anodised aluminium Back cover |

Усилия и потребление / Forces And Consumptions

УСИЛИЕ ВЫДВИЖЕНИЯ И ВТЯГИВАНИЯ - THRUST AND TRACTION FORCES

Ø Цилиндра Ø Cylinder	Ø Штока Ø Rod	Рабочая поверхность в mm2 Working Surface in mm2	Рабочее давление в bar Operating pressure in bar									
			1	2	3	4	5	6	7	8	9	10
			Рабочее усилие в N Output force in N									
Ø20	10	Выдвижение / Thrust = 314	28	55	85	110	140	170	195	220	250	280
		Втягивание / Traction = 235	21	42	60	85	105	125	150	170	190	210
Ø25	10	Выдвижение / Thrust = 490	44	88	132	176	220	264	308	352	396	440
		Втягивание / Traction = 412	36	72	108	144	180	216	252	288	324	360
Ø32	12	Выдвижение / Thrust = 804	72	144	216	288	360	432	504	576	648	720
		Втягивание / Traction = 691	62	124	186	248	310	372	434	496	558	620
Ø40	12	Выдвижение / Thrust = 1257	110	220	330	440	550	660	770	880	990	1100
		Втягивание / Traction = 1144	100	200	300	400	500	600	700	800	900	1000
Ø50	16	Выдвижение / Thrust = 1963	175	350	525	700	875	1050	1225	1400	1575	1750
		Втягивание / Traction = 1762	155	310	465	620	775	930	1085	1240	1395	1550
Ø63	16	Выдвижение / Thrust = 3117	280	560	840	1120	1400	1680	1960	2240	2520	2800
		Втягивание / Traction = 2916	260	520	780	1040	1300	1560	1820	2080	2340	2600
Ø80	20	Выдвижение / Thrust = 5027	450	900	1350	1800	2250	2700	3150	3600	4050	4500
		Втягивание / Traction = 4712	420	840	1260	1680	2100	2520	2940	3360	3780	4200
Ø100	25	Выдвижение / Thrust = 7854	700	1400	2100	2800	3500	4200	4900	5650	6360	7000
		Втягивание / Traction = 7363	660	1320	1980	2640	3300	3960	4620	5280	5940	6600

УСИЛИЕ ПРУЖИНЫ - SPRING TRACTION FORCES

Ø Цилиндра Ø Cylinder	Состояние пружины Load Spring	Ход / Stroke				
		5	10	15	20	25
		Рабочее давление N Output force in N				
Ø20	Пружина в покое / Load of spring at rest	15,7	14	12,2	10,4	8,7
	Сжатая пружина / Load of compressed spring	17,4	17,4	17,4	17,4	17,4
Ø25	Пружина в покое / Load of spring at rest	19,5	18,5	17,3	16	15
	Сжатая пружина / Load of compressed spring	22	22	22	22	22
Ø32	Пружина в покое / Load of spring at rest	27,8	25,3	22,8	20,2	17,7
	Сжатая пружина / Load of compressed spring	30	30	30	30	30
Ø40	Пружина в покое / Load of spring at rest	36,4	34	31,7	29,5	27
	Сжатая пружина / Load of compressed spring	36	36	36	36	36
Ø50	Пружина в покое / Load of spring at rest	32	30,5	29	27,8	26,5
	Сжатая пружина / Load of compressed spring	35	35	35	35	35
Ø63	Пружина в покое / Load of spring at rest	61	58,5	56,3	53,5	51,5
	Сжатая пружина / Load of compressed spring	64,8	64,8	64,8	64,8	64,8
Ø80	Пружина в покое / Load of spring at rest	91,3	88	85	82	78,7
	Сжатая пружина / Load of compressed spring	94	94	94	94	94
Ø100	Пружина в покое / Load of spring at rest	150	145	140	134	129
	Сжатая пружина / Load of compressed spring	156	156	156	156	156

ПОТРЕБЛЕНИЕ ВОЗДУХА - CYLINDER AIR CONSUMPTION

Ø Цилиндра Ø Cylinder	Ø Штока Ø Rod	Рабочая поверхность в mm ² Working Surface in mm ²	Рабочее давление в bar Operating pressure in bar									
			1	2	3	4	5	6	7	8	9	10
Потребление воздуха в NL на каждые 10mm. хода Air consumption in NL for each 10mm. of stroke												
Ø20	10	Выдвижение / Thrust = 314	0,006	0,009	0,013	0,016	0,019	0,022	0,025	0,028	0,031	0,035
		Втягивание / Traction = 235	0,005	0,007	0,009	0,012	0,014	0,016	0,019	0,021	0,024	0,026
Ø25	10	Выдвижение / Thrust = 490	0,010	0,015	0,020	0,025	0,029	0,034	0,039	0,044	0,049	0,054
		Втягивание / Traction = 412	0,008	0,012	0,016	0,021	0,025	0,029	0,033	0,037	0,041	0,045
Ø32	12	Выдвижение / Thrust = 804	0,016	0,024	0,032	0,040	0,048	0,056	0,064	0,072	0,080	0,088
		Втягивание / Traction = 691	0,014	0,021	0,028	0,035	0,041	0,048	0,055	0,062	0,069	0,076
Ø40	12	Выдвижение / Thrust = 1257	0,025	0,038	0,050	0,063	0,075	0,088	0,101	0,113	0,126	0,138
		Втягивание / Traction = 1144	0,023	0,034	0,046	0,057	0,069	0,080	0,092	0,103	0,114	0,126
Ø50	16	Выдвижение / Thrust = 1963	0,039	0,059	0,079	0,098	0,118	0,137	0,157	0,177	0,196	0,216
		Втягивание / Traction = 1762	0,035	0,053	0,070	0,088	0,106	0,123	0,141	0,159	0,176	0,194
Ø63	16	Выдвижение / Thrust = 3117	0,062	0,094	0,125	0,156	0,187	0,218	0,249	0,281	0,312	0,343
		Втягивание / Traction = 2916	0,058	0,087	0,117	0,146	0,175	0,204	0,233	0,262	0,292	0,321
Ø80	20	Выдвижение / Thrust = 5027	0,101	0,151	0,201	0,251	0,302	0,352	0,402	0,452	0,503	0,553
		Втягивание / Traction = 4712	0,094	0,141	0,188	0,236	0,283	0,330	0,377	0,424	0,471	0,518
Ø100	25	Выдвижение / Thrust = 7854	0,157	0,236	0,314	0,393	0,471	0,550	0,628	0,707	0,785	0,864
		Втягивание / Traction = 7363	0,147	0,221	0,295	0,368	0,442	0,515	0,589	0,663	0,736	0,810

Как заказать / How to Order



СТАНДАРТНЫЙ ХОД mm. - STD STROKES

Ø mm.	5	10	15	20	25	30	40	50	60	80	100	125	150	200
20	▲●#	▲●#	▲●#	▲●#	▲●#	●#	●#	●#						
25	▲●#	▲●#	▲●#	▲●#	▲●#	●#	●#	●#						
32	▲●#	▲●#	▲●#	▲●#	▲●#	●#	●#	●#	●#	●#	●	●	●	
40	▲●#	▲●#	▲●#	▲●#	▲●#	●#	●#	●#	●#	●#	●	●	●	
50	▲●#	▲●#	▲●#	▲●#	▲●#	●#	●#	●#	●#	●#	●	●	●	●
63	▲●#	▲●#	▲●#	▲●#	▲●#	●#	●#	●#	●#	●#	●	●	●	●
80	▲●#	▲●#	▲●#	▲●#	▲●#	●#	●#	●#	●#	●#	●	●	●	●
100	▲●#	▲●#	▲●#	▲●#	▲●#	●#	●#	●#	●#	●#	●	●	●	●

- ▲ WB Одностороннего действия магнитный - SINGLE-ACTING MAGNETIC
- ▲ WD Одностороннего действия магнитный - толкающая пружина - SINGLE-ACTING MAGNETIC - SPRING THRUST
- WF Двухстороннего действия магнитный - DOUBLE ACTING MAGNETIC
- WJ Двухстороннего действия магнитный двухсторонний шток - DOUBLE ACTING MAGNETIC WITH DOUBLE ROD END
- # WFA Двухстороннего действия магнитный не поворотный - DOUBLE-ACTING MAGNETIC ANTIROTATION

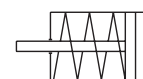
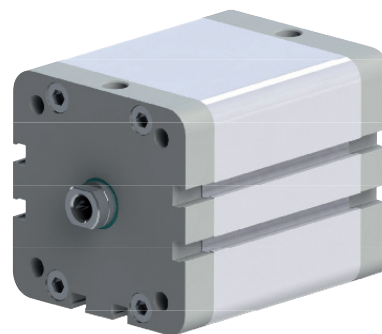

Ø20-25

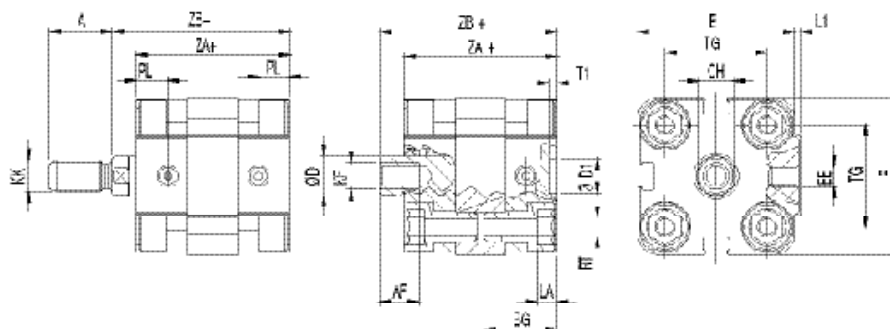

Ø-32-40-50-63-80-100

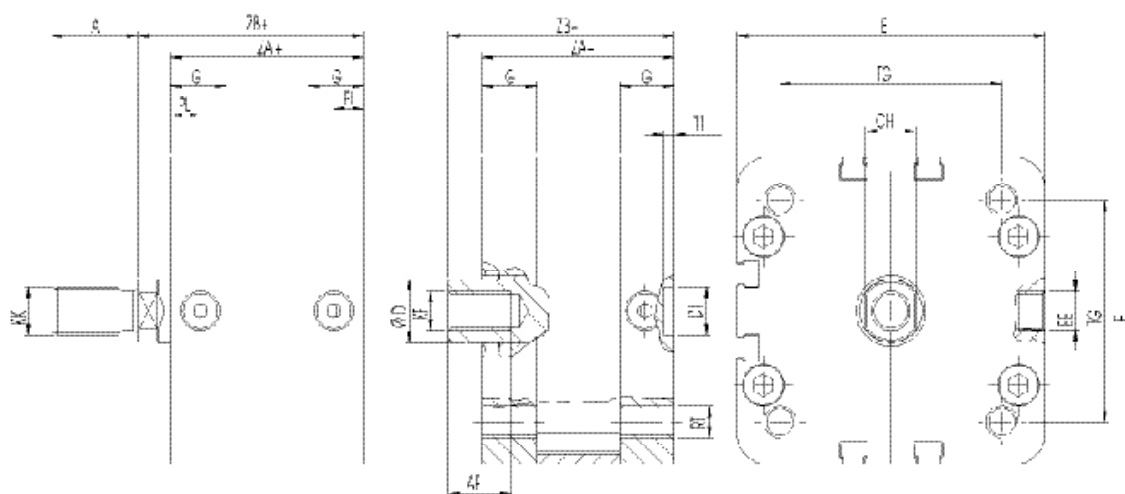

+= aggiungere la corsa += add stroke
 ++= aggiungere 2 volte la corsa ++= double stroke dimension and add it

WB - WBM

Одностороннего действия магнитный

ø mm	øD	E	L1	A	KK	CH	AF	KF	BG	LA	RT	G	TG	EE	PL	øD1	T1	ZA+	ZB +
20	10	36	1,5	16	M8x1,25	9	10	M6	18,5	5	M5	-	22	M5	8	9	2,1	39	45
25	10	40	1,5	16	M8x1,25	9	10	M6	18,5	5	M5	-	26	M5	8	9	2,1	39	45,5
32	12	49	-	19	M10x1,25	10	12	M8	-	-	M6	14,5	32,5	G1/8	7,5	9	2,1	44	51
40	12	55	-	19	M10x1,25	10	12	M8	-	-	M6	15	38	G1/8	7,5	9	2,1	45	52
50	16	68	-	22	M12x1,25	13	16	M10	-	-	M8	14,5	46,5	G1/8	7,5	12	2,6	45	53
63	16	78,5	-	22	M12x1,25	13	16	M10	-	-	M8	14	56,5	G1/8	7,5	12	2,6	49	57,5
80	20	98	-	28	M16x1,5	17	20	M12	-	-	M10	15,5	72	G1/8	7,5	12	2,6	54	64
100	25	120	-	28	M16x1,5	22	20	M12	-	-	M10	20	89	G1/8	7,5	12	2,6	67	77

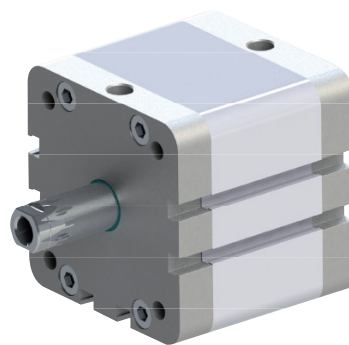

Ø20-25

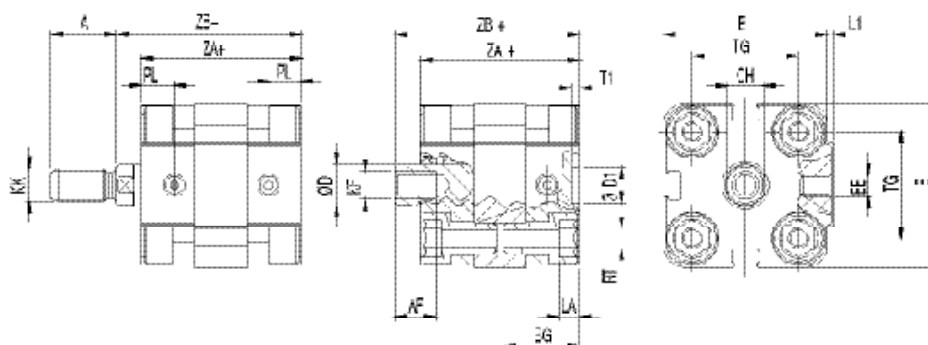

Ø32-40-50-63-80-100

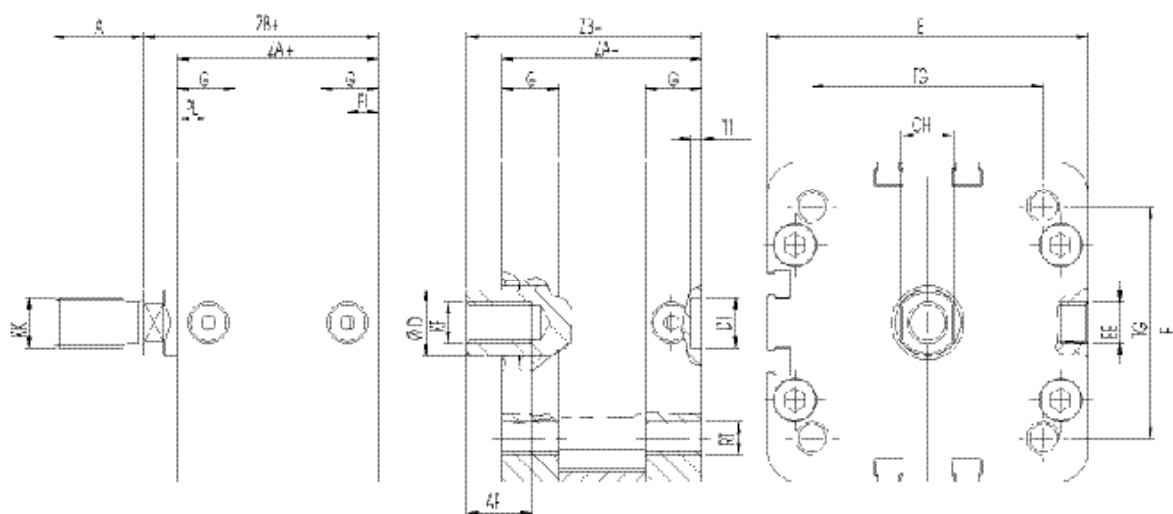

+= aggiungere la corsa

+= add stroke

++= aggiungere 2 volte la corsa

++= double stroke dimension and add it

WD - WDM

Одностороннего действия магнитный - толкающая пружина - SINGLE ACTING MAGNETIC - SPRING THRUST

ø mm	øD	E	L1	A	KK	CH	AF	KF	BG	LA	RT	G	TG	EE	PL	øD1	T1	ZA+	ZB++
20	10	36	1,5	16	M8x1,25	9	10	M6	18,5	5	M5	-	22	M5	8	9	2,1	39	45
25	10	40	1,5	16	M8x1,25	9	10	M6	18,5	5	M5	-	26	M5	8	9	2,1	39	45,5
32	12	49	-	19	M10x1,25	10	12	M8	-	-	M6	14,5	32,5	G1/8	7,5	9	2,1	44	51
40	12	55	-	19	M10x1,25	10	12	M8	-	-	M6	15	38	G1/8	7,5	9	2,1	45	52
50	16	68	-	22	M12x1,25	13	16	M10	-	-	M8	14,5	46,5	G1/8	7,5	12	2,6	45	53
63	16	78,5	-	22	M12x1,25	13	16	M10	-	-	M8	14	56,5	G1/8	7,5	12	2,6	49	57,5
80	20	98	-	28	M16x1,5	17	20	M12	-	-	M10	15,5	72	G1/8	7,5	12	2,6	54	64
100	25	120	-	28	M16x1,5	22	20	M12	-	-	M10	20	89	G1/8	7,5	12	2,6	67	77

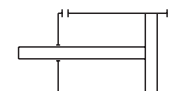

Ø20-25

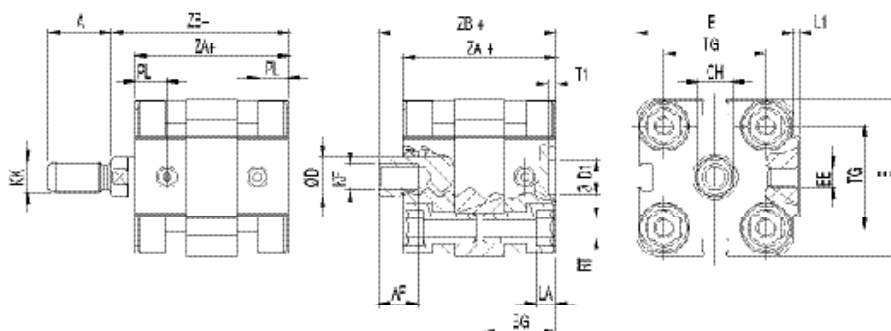

Ø32-40-50-63-80-100

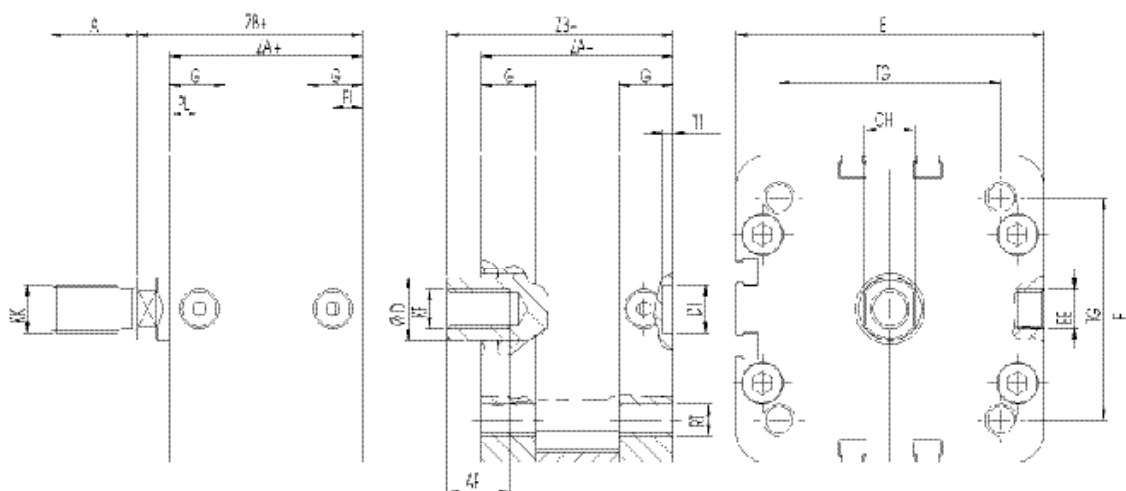

+= aggiungere la corsa += add stroke
 ++= aggiungere 2 volte la corsa ++ = double stroke dimension and add it

WF - WFM

ДВУХСТОРОННЕГО ДЕЙСТВИЯ МАГНИТНЫЙ - DOUBLE-ACTING MAGNETIC

ø mm	øD	E	L1	A	KK	CH	AF	KF	BG	LA	RT	G	TG	EE	PL	øD1	T1	ZA+	ZB +
20	10	36	1,5	16	M8x1,25	9	10	M6	18,5	5	M5	-	22	M5	8	9	2,1	39	45
25	10	40	1,5	16	M8x1,25	9	10	M6	18,5	5	M5	-	26	M5	8	9	2,1	39	45,5
32	12	49	-	19	M10x1,25	10	12	M8	-	-	M6	14,5	32,5	G1/8	7,5	9	2,1	44	51
40	12	55	-	19	M10x1,25	10	12	M8	-	-	M6	15	38	G1/8	7,5	9	2,1	45	52
50	16	68	-	22	M12x1,25	13	16	M10	-	-	M8	14,5	46,5	G1/8	7,5	12	2,6	45	53
63	16	78,5	-	22	M12x1,25	13	16	M10	-	-	M8	14	56,5	G1/8	7,5	12	2,6	49	57,5
80	20	98	-	28	M16x1,5	17	20	M12	-	-	M10	15,5	72	G1/8	7,5	12	2,6	54	64
100	25	120	-	28	M16x1,5	22	20	M12	-	-	M10	20	89	G1/8	7,5	12	2,6	67	77

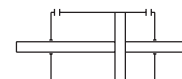
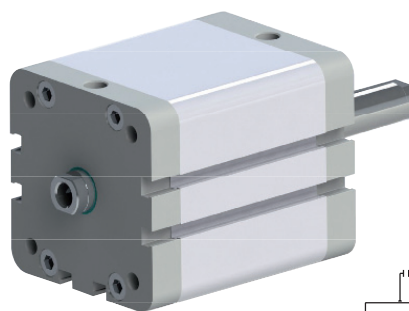
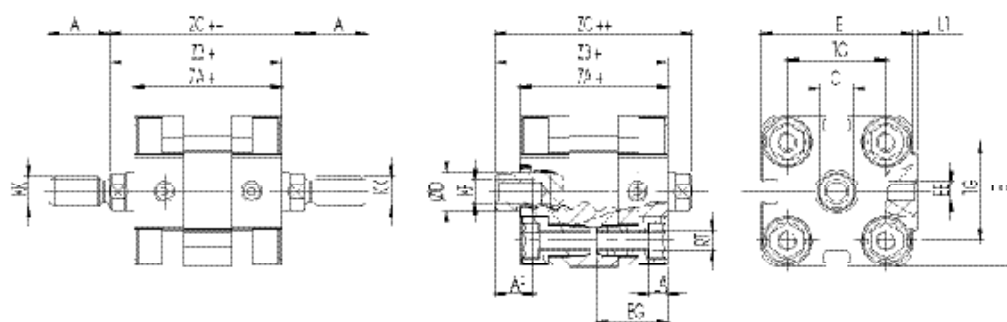
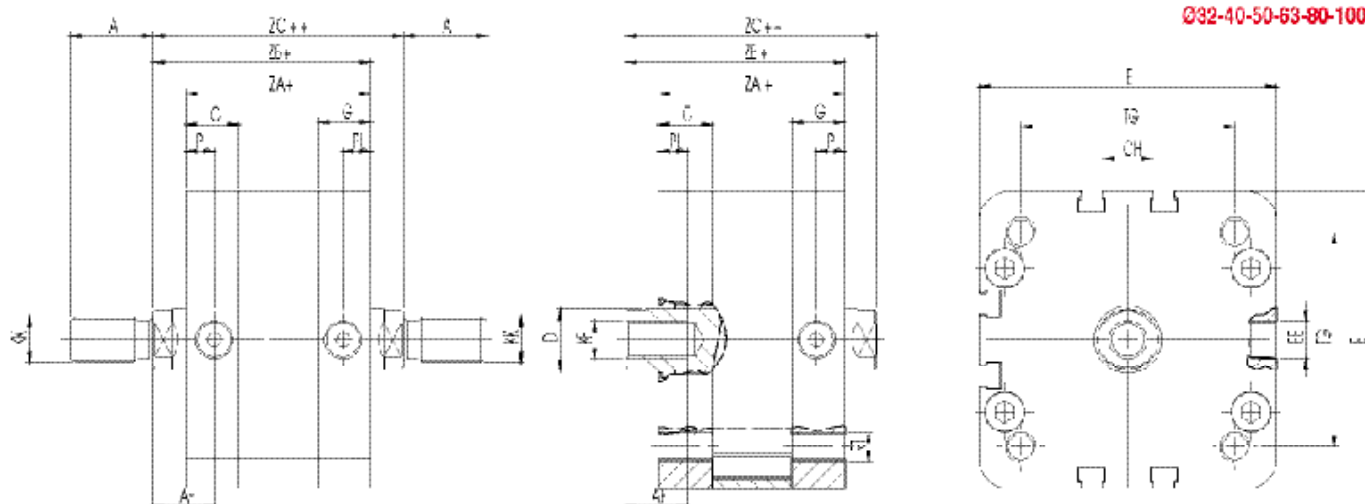

Ø20-25

Ø32-40-50-63-80-100

+= aggiungere la corsa += add stroke
 ++= aggiungere 2 volte la corsa ++= double stroke dimension and add it

WJ - WJM

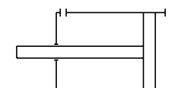
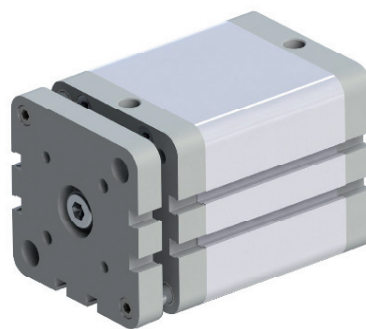
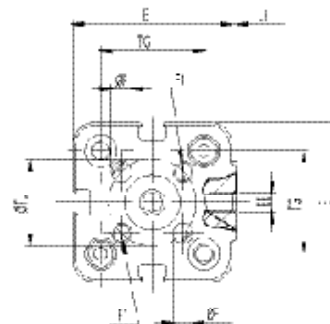
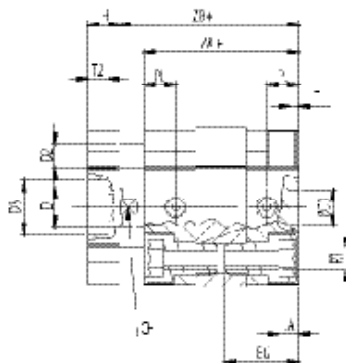
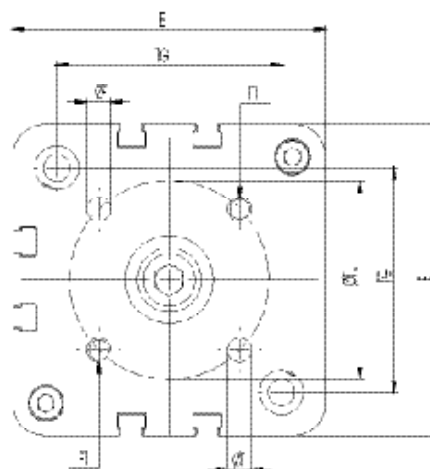
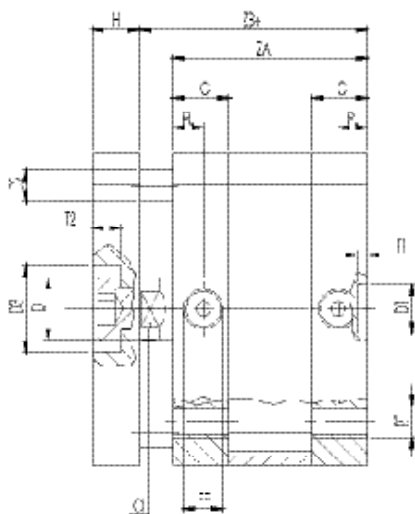
ДВУХСТОРОННЕГО ДЕЙСТВИЯ МАГНИТНЫЙ ДВУХСТОРОННИЙ ШТОК - DOUBLE ACTING MAGNETIC WITH DOUBLE ROD END

ø mm	øD	E	L1	A	KK	CH	AF	KF	BG	LA	RT	G	TG	EE	PL	ZA+	ZB+	ZC++
20	10	36	1,5	16	M8x1,25	9	10	M6	18,5	5	M5	-	22	M5	8	39	45	51
25	10	40	1,5	16	M8x1,25	9	10	M6	18,5	5	M5	-	26	M5	8	39	45,5	51,5
32	12	49	-	19	M10x1,25	10	12	M8	-	-	M6	14,5	32,5	G1/8	7,5	44	51	58
40	12	55	-	19	M10x1,25	10	12	M8	-	-	M6	15	38	G1/8	7,5	45	52	59
50	16	68	-	22	M12x1,25	13	16	M10	-	-	M8	14,5	46,5	G1/8	7,5	45	53	61
63	16	78,5	-	22	M12x1,25	13	16	M10	-	-	M8	14	56,5	G1/8	7,5	49	57,5	66
80	20	98	-	28	M16x1,5	17	20	M12	-	-	M10	15,5	72	G1/8	7,5	54	64	74
100	25	120	-	28	M16x1,5	22	20	M12	-	-	M10	20	89	G1/8	7,5	67	77	87

Ø20-25

Ø32-40-50-63-80-100

- = aggiungere la corsa + = add stroke
 +- = aggiungere 2 volte la corsa ++ = double stroke dimension and add it

WFA

Двухстороннего действия магнитный не поворотный - DOUBLE-ACTING MAGNETIC ANTIROTATION

ø mm	øD	E	L1	CH	AF	KF	BG	LA	RT	G	TG	EE	PL	øD1	T1	øTL	H	øF	F1	D2	D3	T2	ZA+	ZB+
20	10	36	1,5	9	10	M6	18,5	5	M5	-	22	M5	8	9	2,1	17	8	4	M4	6	10,5	5	39	45
25	10	40	1,5	9	10	M6	18,5	5	M5	-	26	M5	8	9	2,1	22	8	5	M5	6	14	5	39	45,5
32	12	49	-	10	12	M8	-	-	M6	14,5	32,5	G1/8	7,5	9	2,1	28	10	5	M5	6	17	6	44	51
40	12	55	-	10	12	M8	-	-	M6	15	38	G1/8	7,5	9	2,1	33	10	5	M5	6	17	6	45	52
50	16	68	-	13	16	M10	-	-	M8	14,5	46,5	G1/8	7,5	12	2,6	42	12	6	M6	8	22	7,5	45	53
63	16	78,5	-	13	16	M10	-	-	M8	14	56,5	G1/8	7,5	12	2,6	50	12	6	M6	8	22	7,5	49	57,5
80	20	98	-	17	20	M12	-	-	M10	15,5	72	G1/8	7,5	12	2,6	65	14	8	M8	12	24	10,5	54	64
100	25	120	-	22	20	M12	-	-	M10	20	89	G1/8	7,5	12	2,6	80	14	10	M10	12	24	10,5	67	77

Принадлежности для цилиндров / Mounting Accessories

МАТЕРИАЛ: СТАЛЬ
MATERIAL: STEEL

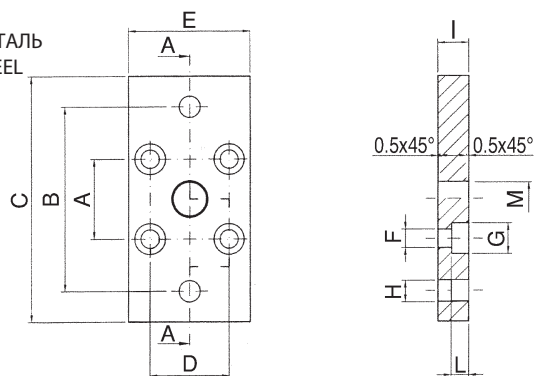

QFL

ФЛАНЕЦ - FLANGE

Ø mm.	A	B	C	D	E	F	G	H	I	L	M
20	22	55	70	22	36	5.5	10	6.6	10	5.4	12
25	26	60	76	26	40	5.5	10	6.6	10	5.4	12

МАТЕРИАЛ: СТАЛЬ
MATERIAL: STEEL

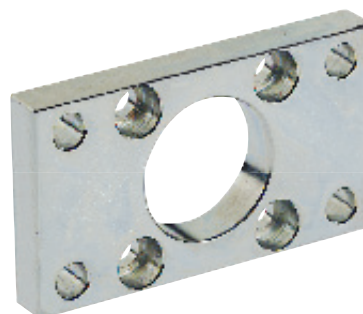
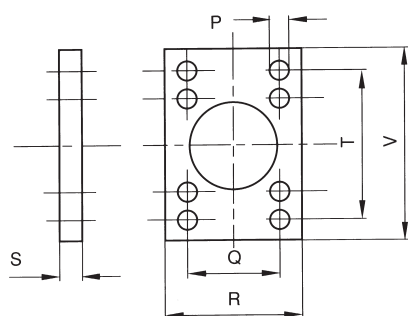

VFL

ФЛАНЕЦ - FLANGE

Ø mm.	P	Q	S	R	T	V
32	7	32	10	45	64	80
40	9	36	10	52	72	90
50	9	45	12	65	90	110
63	9	50	12	75	100	120
80	12	63	16	95	126	150
100	14	75	16	115	150	170

МАТЕРИАЛ: СТАЛЬ
MATERIAL: STEEL

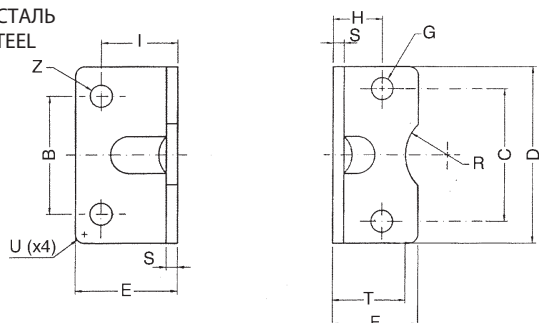

QCP

КРОНШТЕЙН- LOW-RISE PEDESTAL

Ø mm.	C	B	D	E	F	G	H	I	S	T	R	U	Z
20	22	22	36	22	22	5.4	16	16	4	17	10	2	6.6
25	26	26	40	22	23	5.4	17	16	4	19	11	2	6.6

МАТЕРИАЛ: АЛЮМИНИЙ
MATERIAL: ALUMINIUM

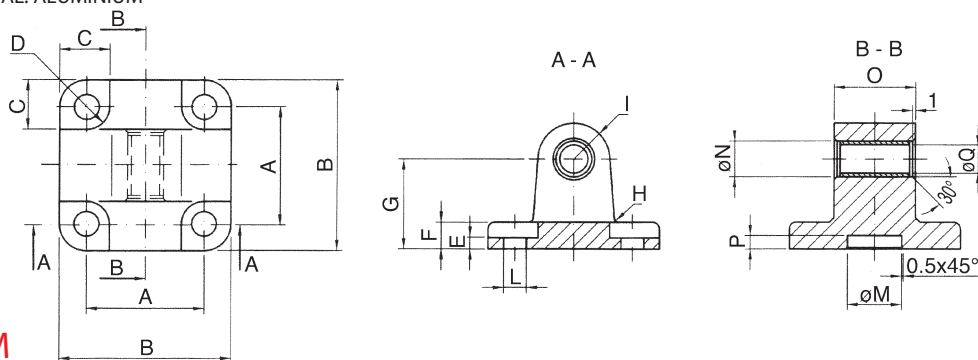

QCM

ПЕТЛЯ САМОСМАЗЫВАЮЩАЯСЯ- MALE HINGE SELF-LUBRICATING

Ø mm.	A	B	C	D	E	F	G	H	I	L	M	N	O	P	Q
20	22	34	11	5	2.6	6	20	2	8	5.5	12	10	16	3	8
25	26	38	11	5	2.6	6	20	2	8	5.5	12	10	16	3	8

МАТЕРИАЛ: СТАЛЬ
MATERIAL: STEEL

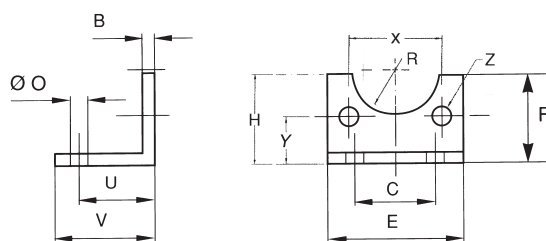

VCP

КРОНШТЕЙН - LOW - RISE PEDESTAL

Ø mm.	B	C	E	F	O	U	V	R	Z	X	Y	H
32	4	32	45	30	7	24	35	15	7	32.5	15.75	32
40	4	36	52	30	10	28	36	17.5	7	38	17	36
50	5	45	65	36	10	32	47	20	9	46.5	21.75	45
63	5	50	75	35	10	32	45	22.5	9	56.5	21.75	50
80	6	63	95	47	12	41	55	22.5	11	72	27	63
100	6	75	115	53	14.5	41	57	27.5	11	89	26.5	71

МАТЕРИАЛ: СТАЛЬ
MATERIAL: STEEL

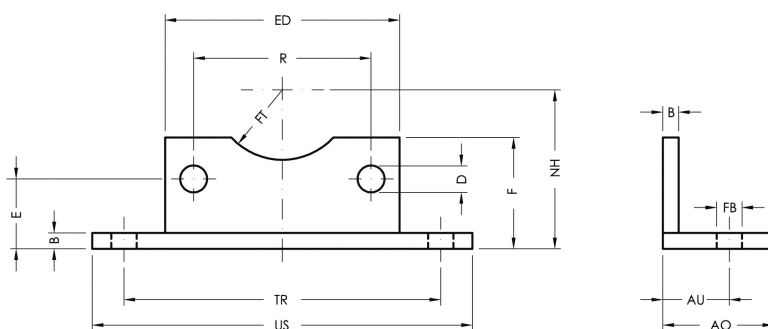

VCB

КРОНШТЕЙН - LARGE LOW - RISE PEDESTAL

Код / Code	Ø mm.	US	ED	F	AO	B	TR	E	D	FT	NH	R	AU	FB
VCB032NE	32	79	45	30	30	5	65	15.75	6.5	15	32	32.5	18	6.5
VCB040NE	40	90	55	30	30	5	75	17	6.5	17.5	36	38	18	6.5
VCB050NE	50	110	65	35	35	5	90	21.75	8.5	22.5	50	56.5	21	8.5
VCB063NE	63	120	75	35	35	5	100	21.75	8.5	22.5	50	56.5	21	8.5
VCB080NE	80	153	95	45	45	6	128	26.5	10.5	22.5	63	72	27	10.5
VCB100NE	100	178	115	45	45	6	148	27	10.5	27.5	71	89	27	10.5

МАТЕРИАЛ: АЛЮМИНИЙ
MATERIAL: ALUMINIUM

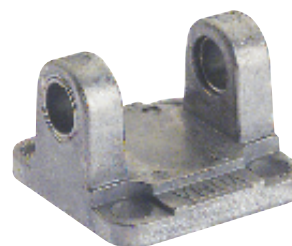
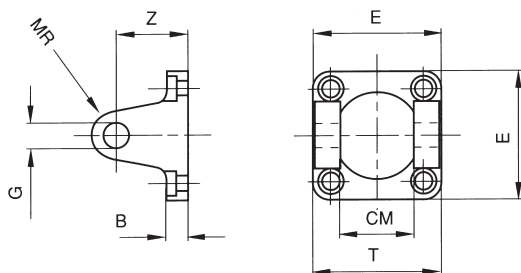

VCF

ПЕТЛЯ САМОСМАЗЫВАЮЩАЯСЯ - FEMALE CLEVIS BRACKET SELF-LUBRICATING

Ø mm.	B	E	G	T	Z	CM	MR
32	9	45	10	45	22	26	10
40	9	52	12	52	25	28	12
50	11	65	12	60	27	32	12
63	11	75	16	70	32	40	16
80	14	95	16	90	36	50	16
100	14	115	20	110	41	60	20

МАТЕРИАЛ: АЛЮМИНИЙ
MATERIAL: ALUMINIUM

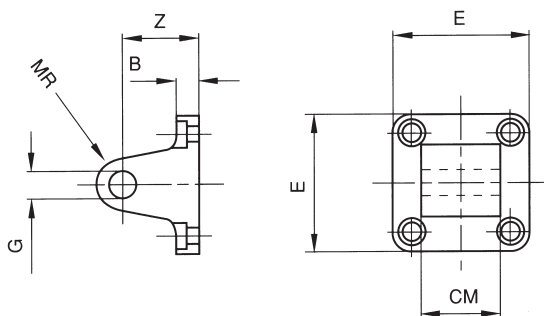

VCM

СКОБА - MALE CLEVIS BRACKET

Ø mm.	B	E	G	Z	CM	MR
32	9	45	10	22	26	10
40	9	52	12	25	28	12
50	11	65	12	27	32	12
63	11	75	16	32	40	16
80	14	95	16	36	50	16
100	14	115	20	41	60	20

МАТЕРИАЛ: АЛЮМИНИЙ
MATERIAL: ALUMINIUM

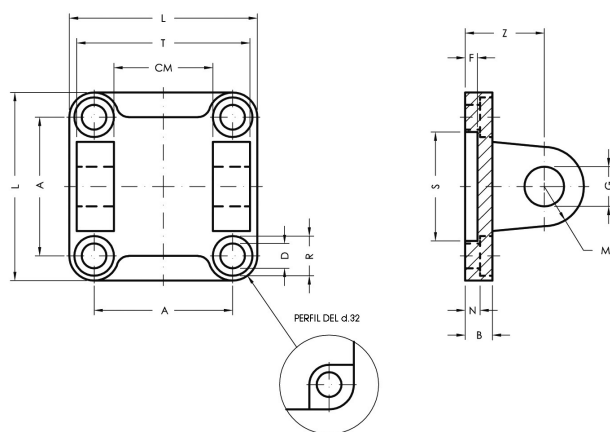

VCH

СКОБА - FEMALE CLEVIS BRACKET

Код / Code	Ø mm.	A	L	D	R	N	B	S	F	Z	G	M	CM	T
VCH032	32	32.5	45	6.6	11	5.5	9	30	5	22	10	10	26	45
VCH040	40	38	52	6.6	11	5.5	9	35	5	25	12	12	28	52
VCH050	50	46.5	65	9	15	6.5	11	40	5	27	12	12	32	60
VCH063	63	56.5	75	9	15	6.5	11	45	5	32	16	16	40	70
VCH080	80	72	95	11	18	10	14	45	5	36	16	16	50	90
VCH100	100	89	115	11	18	10	14	55	5	41	20	20	60	110

МАТЕРИАЛ: СТАЛЬ
MATERIAL: STEEL

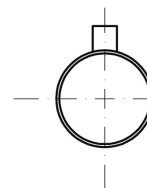
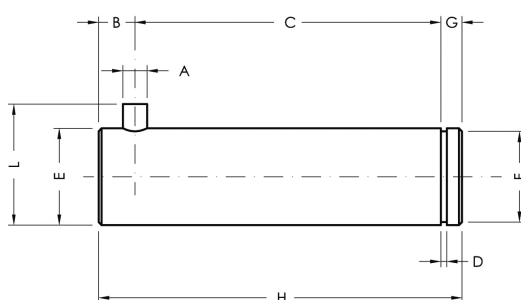

VPS

ПАЛЕЦ - PIN ANTI-ROTATION FOR NARROW FEMALE HINGE VCD

Код / Code	Ø mm.	A	C	D	E	F	G	H	L	B
VPS032	32	3	32.5	1.1	10	9.6	4	41	14	4.5
VPS040	40	4	38	1.1	12	11.5	4	48	16	6
VPS050	50	4	43	1.1	16	15.2	5	60	20	6
VPS063	63	4	49	1.1	16	15.2	5	60	20	6
VPS080	80	4	63	1.3	20	19	6	75	24	6
VPS100	100	4	73	1.3	20	19	6	85	24	6

МАТЕРИАЛ: АЛЮМИНИЙ
MATERIAL: ALUMINIUM

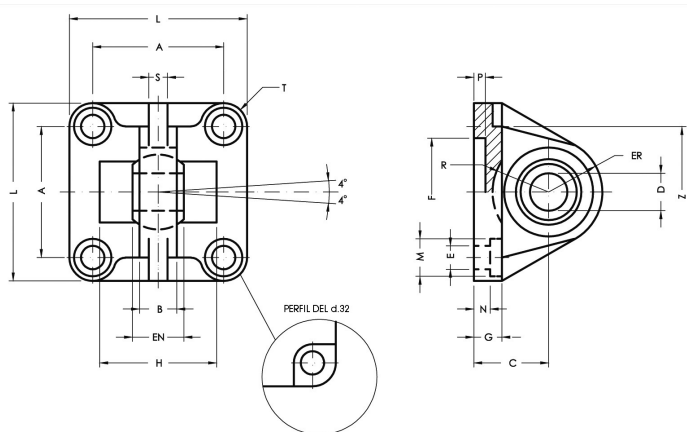

VCS

ПЕТЛЯ С СОЕДИНЕНИЕМ DIN648K - NARROW MALE HINGE WITH ARTICULATED HEAD DIN648K

Код / Code	Ø mm.	A	B	C	D	EN	ER	F	G	E	L	M	N	P	H	R	S	Z	T
VCS032	32	32.5	10.5	22	10	14	16	30	9	6.6	45	11	5.5	5	-	-	4	32.5	6.25
VCS040	40	38	12	25	12	16	19	35	9	6.6	52	11	5.5	5	-	-	6	39	7
VCS050	50	46.5	15	27	16	21	21	40	11	9	65	15	6.5	5	51	18	8	47	9.25
VCS063	63	56.5	15	32	16	21	24	45	11	9	75	15	6.5	5	-	-	8	52	9.25
VCS080	80	72	18	36	20	25	28.5	45	14	11	95	18	10	5	72	24	10	67	11.5
VCS100	100	89	18	41	20	25	30	55	14	11	115	18	10	8	-	-	10	77	13

МАТЕРИАЛ: СТАЛЬ
MATERIAL: STEEL

ПОКРЫТИЕ: ЧЕРНЫЙ ГРУНТ
TRATTAMENTO: BLACK CATAPHORESIS

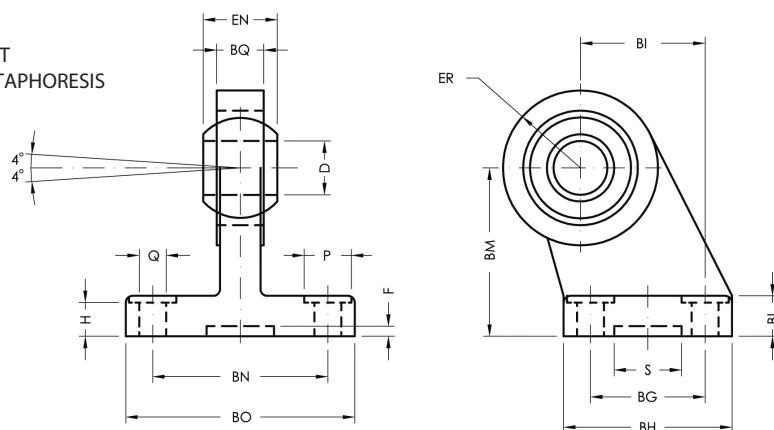

VAD

КРОНШТЕЙН С СОЕДИНЕНИЕМ DIN648K - SQUADRE JOINT WITH ARTICULATED HEAD DIN648K

Код / Code	Ø mm.	Q	P	BG	BH	BI	BL	BM	BN	BO	EN	ER	BQ	D	H	S	F
VADZ032NE	32	6.6	11	18	31	21	10	32	38	51	14	15	10.5	10	8.5	20	3
VADZ040NE	40	6.6	11	22	35	24	10	36	41	54	16	18	12	12	8.5	20	3
VADZ050NE	50	9	15	30	45	33	12	45	50	65	21	20	15	16	10.5	20	3
VADZ063NE	63	9	15	35	50	37	12	50	52	67	21	23	15	16	10.5	20	3
VADZ080NE	80	11	18	40	60	47	14	63	66	86	25	27	18	20	11.5	20	3
VADZ100NE	100	11	18	50	70	55	15	71	76	96	25	30	18	20	12.5	20	3

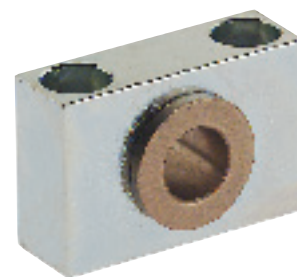
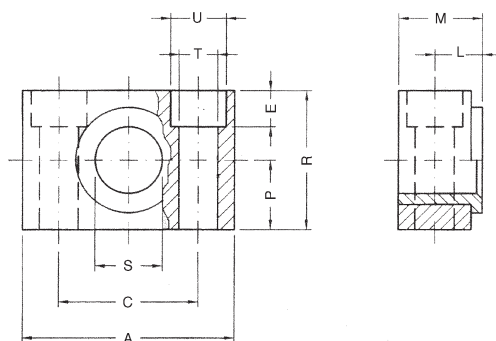
МАТЕРИАЛ: СТАЛЬ
 MATERIAL: STEEL

VSI

СУППОРТ ДЛЯ ПРОМЕЖУТОЧНОЙ ПЕТЛИ - SUPPORT FOR INTERMEDIATE HINGE

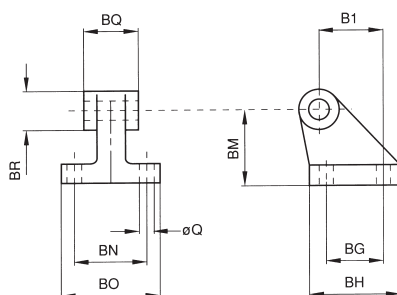
Код / Code	Ø mm.	A	M	R	P	C	S	L	U	T	E
VSI032	32	46	18	30	15	32	12	10.5	11	6.6	7
VSI040	40 - 50	55	21	36	18	36	16	12	15	9	9
VSI063	63 - 80	65	23	40	20	42	20	13	18	11	11
VSI100	100 - 125	75	28.5	50	25	50	25	16	20	14	13

 МАТЕРИАЛ: АЛЮМИНИЙ
 MATERIAL: ALUMINIUM

VAS

КРОНШТЕЙН САМОСМАЗЫВАЮЩИЙСЯ - SQUARE JOINT SELF-LUBRICATING

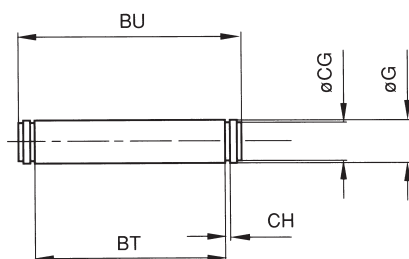
Ø mm.	Q	BG	BH	B1	BM	BN	BO	BQ	BR
32	6.6	18	31	21	32	38	51	26	20
40	6.6	22	35	24	36	41	54	28	22
50	9	30	45	33	45	50	65	32	26
63	9	35	50	37	50	52	67	40	30
80	11	40	60	47	63	66	86	50	30
100	11	50	70	55	71	76	96	60	38

 МАТЕРИАЛ: СТАЛЬ
 MATERIAL: STEEL

VPE

ПАЛЕЦ СО СТОПОРНЫМ КОЛЬЦОМ - PIN WITH SEEGER

Ø mm.	G	BT	BU	CG	CH
32	10	46	53	9.6	1.1
40	12	53	60	11.5	1.1
50	12	61	68	11.5	1.1
63	16	71	78	15.2	1.1
80	16	91	98	15.2	1.1
100	20	111	118	19	1.3

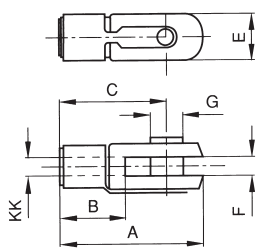
МАТЕРИАЛ: СТАЛЬ
MATERIAL: STEEL



FC

ВИЛКА - YOKE WITH LOCABLE PIN

Код / Code	Ø mm.	A	B	C	E	F	G	KK
FC020	20 - 25	42	16	32	16	8	8	M8x1.25
FC025	32 - 40	52	20	40	20	10	10	M10x1.25
FC040	50 - 63	62	24	48	24	12	12	M12x1.25
FC050	80 - 100	83	32	64	32	16	16	M16x1.5

МАТЕРИАЛ: СТАЛЬ
MATERIAL: STEEL

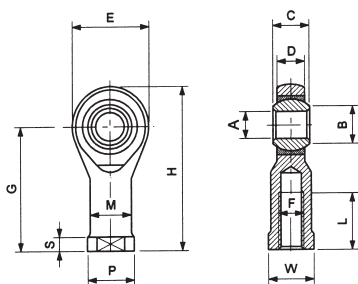

TF

ШАРОВОЕ ОКОНЧАНИЕ СМОСМАЗЫВАЮЩЕЕСЯ - ROD ENDS SELF-LUBRIFICATING

Код Code	Ø mm.	A	B	C	Ø	D	E	F	G	H	L	M	P	S	W	Усилие		Вес
																Dinamico	Statico	
		H7	⁰	⁰ -0,13	SFERA	±0,13	±0,5		±0,5		±0,7	±0,7	±0,5	-0,7	+0,2 ±0,25	kg	kg	g
TF020	20 - 25	8	10,4	12	15,88	9	24	M8x1.25	36	48	12	12,5	16	5	14	780	1.900	36
TF025	32 - 40	10	12,9	14	19,05	11,5	30	M10x1,25	43	58	15	15	19	6,5	16	1.200	3.100	88
TF040	50 - 63	12	15,4	16	22,23	12,5	34	M12x1,25	50	67	18	17,5	22	6,5	18	1.400	3.700	120
TF050	80 - 100	16	19,3	21	28,58	15,5	42	M16x1,5	64	85	24	22	27	8	24	2.500	6.300	240

МАТЕРИАЛ: СТАЛЬ
MATERIAL: STEEL

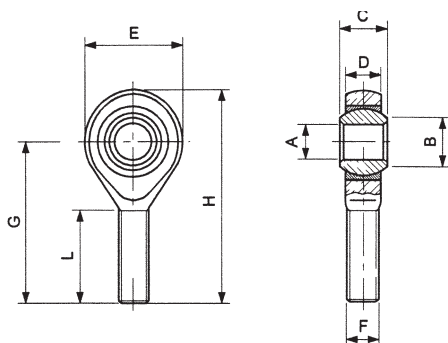

TM

ШАРОВОЕ ОКОНЧАНИЕ - MALE ROD ENDS

Код Code	Ø mm.	A	B	C	Ø	D	E	F	G	H	L	CARICO RADIALE		BEC
												DINAMICO	STATICO	
TM020	20 - 25	6	8.9	9	12.7	7.5	20	M6x1	36	46	21	470	1100	15
TM032	32 - 40	8	10.4	12	15.88	9.5	24	M8x1.25	42	54	25	780	1900	34
TM050	50 - 63	10	12.9	14	19.05	11.5	30	M10x1.5	48	63	28	1200	3100	70
TM080	80 - 100	12	15.4	16	22.23	12.5	34	M12x1.75	54	71	32	1400	3700	110

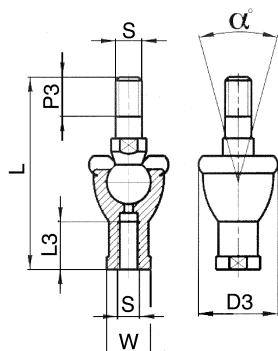
МАТЕРИАЛ: СТАЛЬ
 MATERIAL: STEEL

TS

ШАРОВЫЙ ШАРНИР- SNODABLE YOKE

Код / Code	Ø mm.	S	L	L3	W	P3	D3	α°
TS020	20 - 25	M8x1.25	65	16	14	12	20	30°
TS025	32 - 40	M10x1.25	74.5	18	17	15	28	30°
TS040	50 - 63	M12x1.25	84	20	19	17	32	30°
TS050	80 - 100	M16x1.5	112	27	22	23	40	22°

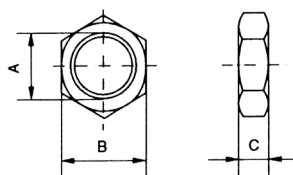

DA

ГАЙКА - NUT FOR RODS

Код / Code	Ø mm.	A	B	C
0DA000051C3ZI	20 - 25	M8x1.25	13	6.5
0DA000051C9ZI	32 - 40	M10x1.25	17	8
0DA000051D5ZI	50 - 63	M12x1.25	19	7
0DA000051E3ZI	80 - 100	M16x1.5	22	6

Цилиндры Серии P ISO 15552 / Cylinder P Serie ISO 15552

Компактные цилиндры Iso 15552 с анодированными алюминиевыми головками имеют эластичные амортизаторы, благодаря которым обеспечивается тихая работа. Цилиндры с диаметрами от Ø32 до Ø100 и Ø250 имеют уплотнения изполиуретана. Цилиндры с диаметрами Ø125 160 200 имеют уплотнения из NBR.

Цилиндры серии P поставляются с алюминиевой рубашкой в двух конфигурациях:

- Для цилиндров от Ø125 до Ø250 алюминиевая рубашка с круглым сечением.



Compact cylinders to ISO 15552 interfaces have their heads in anodized aluminum and have a very clean line, fixed elastic dampers allow a linear shift and silently. The cylinders from Ø32 to Ø100 and Ø250 have all of the dynamic seals in polyurethane. The cylinders are fitted with a Ø125 160 200 complete piston NBR.

The P series cylinders are supplied with aluminum jacket in two configurations:

- From Ø125 to Ø250 shirt from aluminum rods with rounded profile.

От Ø125 до Ø250.

Алюминиевая рубашка с круглым сечением.

From Ø125 to Ø250.

Shirt aluminum rods with rounded profile.

Технические характеристики / Technical Characteristics

Давление / Pressures

Минимальное давление / Minimum pressure: 1 bar (0.1 MPa)
Максимальное давление / Maximum pressure: 10 bar (1 MPa)

Температура / Temperatures

Минимальная температура / Minimum temperature: 0 °C
(-20 °C при осушенном воздухе / with dry air)
Максимальная температура / Maximum temperature: +80 °C

Fluidi compatibili / Fluids

Очищенный воздух со смазкой и без смазки.
Filtered and lubricated compressed air as well as non lubricated air.

Описание / Functioning

Двухстороннего действия с демпфированием магнитный ,
Одностороннего действия, Одно или двухсторонний шток магнитный.
Double-acting cushioned magnetic, Single-acting magnetic
Single or through piston rod magnetic.

Диаметр цилиндров / Bores

От 32 до 250 mm.
From 32 to 250mm.

Ход / Strokes

Стандартный ход/ Standard Strokes
От 5 до 500 mm / From 5 to 500 mm

По запросу / Stroke on Demand

Технические характеристики / Technical Characteristics

В серии P используется анодированная алюминиевая труба с круглым сечением.
Used Materials for cylinders Serie P with anodized aluminium tube profile and tie rods.

Диаметры / Diameter

125 - 160 - 200 - 250

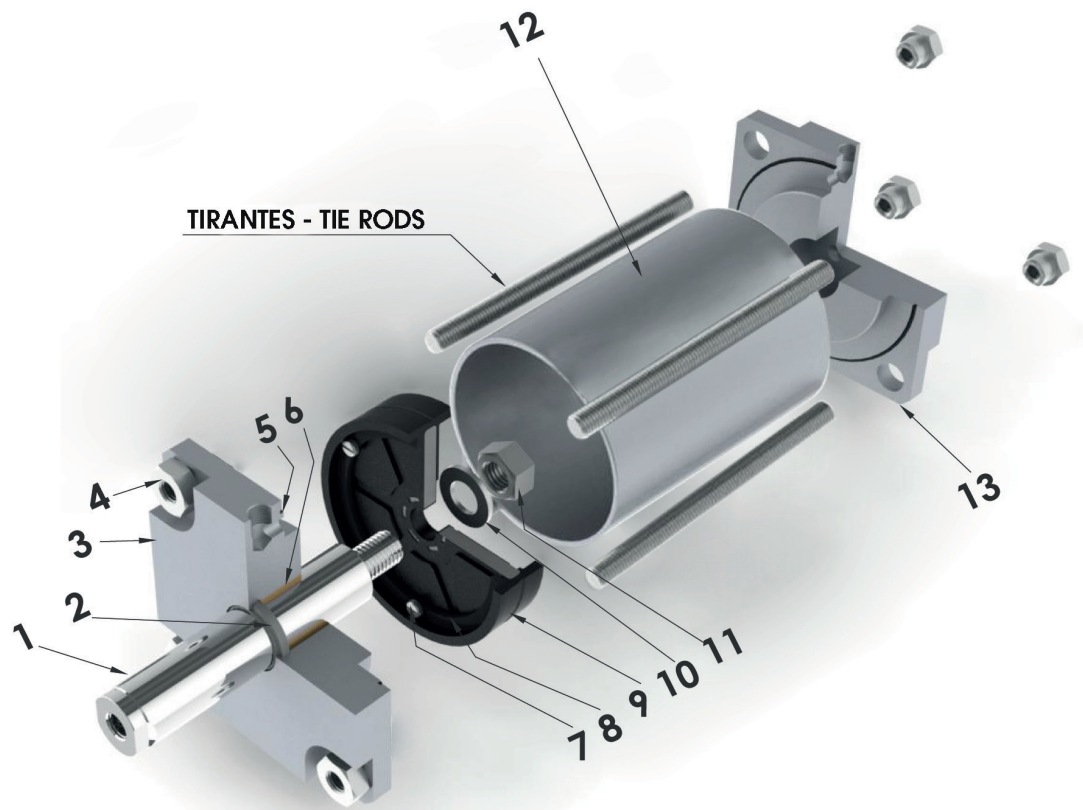

Части и материалы / Component Parts and Materials

1	Хромированный стальной шток, или из нерж. стали	1	Rod Chromium plated steel or Stainless steel
2	Уплотнение из полиуретана	2	Rod seal in Polyurethane
3	Анодированная алюминиевая головка	3	Front head In anodized aluminium
4	Фиксирующий стальной болт	4	Fixing screw Galvanized steel
5	Уплотнение из Nbr	5	O-ring in Nbr
6	Бронзовая втулка	6	Bush in Sintered bronze
7	Фиксирующий стальной болт	7	Fixing screw Galvanized steel
8	Магнит	8	Magnet Bonded ferrite
9	Поршень из NBR-(Ø250 Алюминиевый и полиуретановый)	9	NBR Piston (Ø250 ALuminium and poliurethane)
10	Стальная цанга	10	Washer Galvanized steel
11	Стальная гайка	11	Nut Galvanized steel
12	Анодированная стальная труба	12	Tube Anodized aluminium
13	Анодированная алюминиевая головка	13	Rear head In anodized aluminium

Усилие и потребление / Forces And Consumptions

УСИЛИЕ ВЫДВИЖЕНИЯ И ВТЯГИВАНИЯ - THRUST AND TRACTION FORCES

Ø Цилиндра Ø Cylinder	Ø Штока Ø Rod	Рабочая поверхность в mm2 Working Surface in mm2	Рабочее давление в bar Operating pressure in bar									
			1	2	3	4	5	6	7	8	9	10
			Forza sviluppata in N Output force in N									
Ø125	32	Выдвижение / Thrust = 12270	1104	2208	3312	4416	5520	6624	7728	8832	9936	11040
		Втягивание / Traction = 11468	1032	2064	3096	4128	5160	6192	7224	8256	9288	10320
Ø160	40	Выдвижение / Thrust = 20096	1774	3548	5322	7097	8871	10645	12419	14194	15968	17742
		Втягивание / Traction = 18840	1663	3326	4990	6653	8316	9980	11643	13307	14970	16633
Ø200	40	Выдвижение / Thrust = 31440	2772	5544	8316	11089	13861	16633	19406	22178	24950	27723
		Втягивание / Traction = 30144	2661	5322	7984	10645	13307	15968	18629	21291	23952	26614
Ø250	50	Выдвижение / Thrust = 48750	4331	8663	12995	17326	21658	25990	30322	34653	38985	43317
		Втягивание / Traction = 46800	4158	8316	12475	16663	20792	24950	29109	33267	37426	41584

ПОТРЕБЛЕНИЕ ВОЗДУХА - CYLINDER AIR CONSUMPTION

Ø Цилиндра Ø Cylinder	Ø Штока Ø Rod	Рабочая поверхность в mm2 Working Surface in mm2	Рабочее давление в bar Operating pressure in bar									
			1	2	3	4	5	6	7	8	9	10
			Потребление воздуха в NL на каждые 10mm. хода Air consumption in NL for each 10mm. of stroke									
Ø125	32	Выдвижение / Thrust = 12270	0,245	0,368	0,491	0,614	0,736	0,859	0,982	1,104	1,227	1,350
		Втягивание / Traction = 11468	0,229	0,344	0,459	0,573	0,688	0,803	0,917	1,032	1,147	1,261
Ø160	40	Выдвижение / Thrust = 20096	0,402	0,603	0,804	1,005	1,206	1,407	1,608	1,809	2,010	2,211
		Втягивание / Traction = 18840	0,377	0,565	0,754	0,942	1,130	1,319	1,507	1,696	1,884	2,072
Ø200	40	Выдвижение / Thrust = 31440	0,628	0,942	1,256	1,570	1,884	2,198	2,512	2,826	3,140	3,454
		Втягивание / Traction = 30144	0,603	0,904	1,206	1,507	1,809	2,110	2,412	2,713	3,014	3,316
Ø250	50	Выдвижение / Thrust = 48750	0,981	1,472	1,963	2,453	2,948	3,434	3,925	4,415	4,906	5,400
		Втягивание / Traction = 46800	0,942	1,413	1,884	2,355	2,826	3,297	3,768	4,239	4,710	5,181

Коды для заказа - Ordering codes

P	F	M	0 3 2	0 0 2 5	H	I S	Варианты/ Choices IS= Нержавеющая сталь IS= Stainless steel rod
Тип крепления / Mounting style T= Анодированная алюминиевая труба с круглым сечением T= Anodized aluminium tube round profile with tie rods (125/250) mm.							
Ход mm. / Stroke mm. 5 - 10 - 15 - 20 - 25 - 30 - 35 - 40 - 45 - 50 - 55 - 60 - 65 - 70 - 75-80-100-125-150-160 - 200 - 250 - 300 - 320 - 350 - 400 - 450 - 500 По запросу возможен любой ход. Intermediate or higher strokes are available upon request.							
Диаметр mm. / Diameter mm. 32-40-50-63-80-100-125-160-200-250							
Versioni / Version = Стандартно шток с отверстием / Standard female rod M= Шток без отверстия / Male rod							
Исполнение/ Execution F= Двухстороннего действия односторонний шток магнитный / Double acting single rod magnetic J= Двухстороннего действия двухсторонний шток магнитный / Double acting double rod magnetic							

СЕРИЯ P

Стандартный ход мм. - STD STROKES

Ø mm.	25	50	75	80	100	125	150	160	200	250	300	320	350	400	450	500	600	700	800	900	1000	
125	▲	▲	▲	▲	▲	▲	▲	▲	▲	▲	▲	▲	▲	▲	▲	▲	▲	▲	▲	▲	▲	▲
160	▲	▲	▲	▲	▲	▲	▲	▲	▲	▲	▲	▲	▲	▲	▲	▲	▲	▲	▲	▲	▲	▲
200	▲	▲	▲	▲	▲	▲	▲	▲	▲	▲	▲	▲	▲	▲	▲	▲	▲	▲	▲	▲	▲	▲
250	▲	▲	▲	▲	▲	▲	▲	▲	▲	▲	▲	▲	▲	▲	▲	▲	▲	▲	▲	▲	▲	▲

▲ PF ДВУХСТОРОННЕГО ДЕЙСТВИЯ МАГНИТНЫЙ - DOUBLE ACTING MAGNETIC

▲ PJ ДВУХСТОРОННЕГО ДЕЙСТВИЯ МАГНИТНЫЙ СДВУХСТОРОННИМ ШТОКОМ - DOUBLE ACTING MAGNETIC WITH DOUBLE ROD END

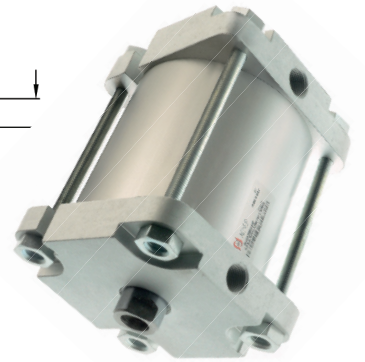
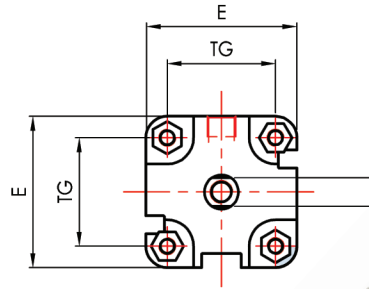
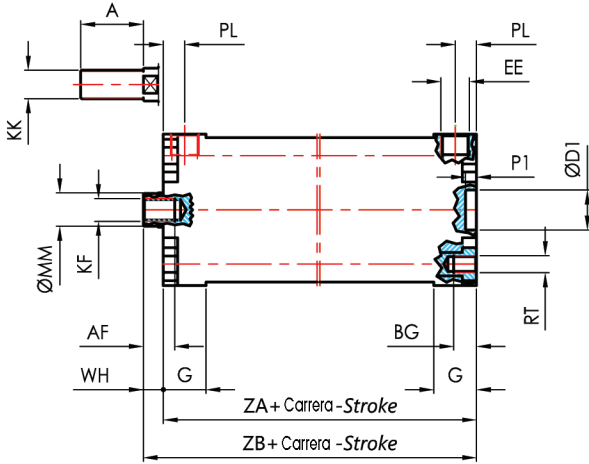
PF-----T

 Анодированная алюминиевая труба с круглым сечением.
 Anodized aluminium tube round profile with tie rods.

ДВУХСТОРОННЕГО ДЕЙСТВИЯ МАГНИТНЫЙ - DOUBLE ACTING MAGNETIC

Ø mm.	A	E	G	TG	AF	BG	D1	EE	KF	KK	MM	P1	PL	RT	SW	WH	ZA	ZB
125	54	140	22.5	110	25	12	-	1/4"G	M14	M27X2	32	-	10	M12	27	10	78	88
160	72	180	26.5	140	30	13	-	3/8"G	M20	M36X2	40	-	12	M16	36	12	87	99
200	72	220	26.5	175	30	13	-	3/8"G	M20	M36X2	40	-	12	M16	36	12	87	99
250	84	270	35	220	30	16	-	1/2"G	M24X2	M42X2	50	-	16	M20	46	15	125	140

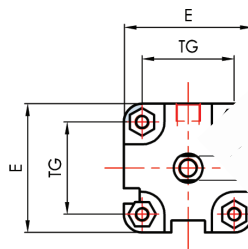
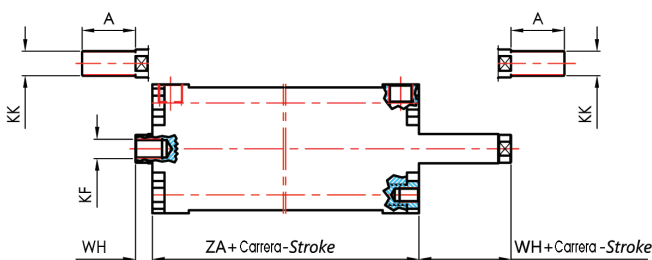
PJ-----T

 Анодированная алюминиевая труба с круглым сечением.
 Anodized aluminium tube round profile with tie rods.

ДВУХСТОРОННЕГО ДЕЙСТВИЯ МАГНИТНЫЙ СДВУХСТОРОННИМ ШТОКОМ - DOUBLE ACTING MAGNETIC WITH DOUBLE ROD END

Ø mm.	A	E	G	TG	AF	BG	D1	EE	KF	KK	MM	P1	PL	RT	SW	WH	ZA	ZB
125	54	140	22.5	110	25	12	-	1/4"G	M14	M27X2	32	-	10	M12	27	10	78	88
160	72	180	26.5	140	30	13	-	3/8"G	M20	M36X2	40	-	12	M16	36	12	87	99
200	72	220	26.5	175	30	13	-	3/8"G	M20	M36X2	40	-	12	M16	36	12	87	99
250	84	270	35	220	30	16	-	1/2"G	M24X2	M42X2	50	-	16	M20	46	15	125	140

Принадлежности для цилиндров ISO6431 и ISO15552 Mounting Accessories for cylinders ISO6431 and ISO 15552

МАТЕРИАЛ: АЛЮМИНИЙ
MATERIAL: ALUMINIUM

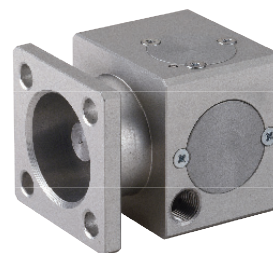
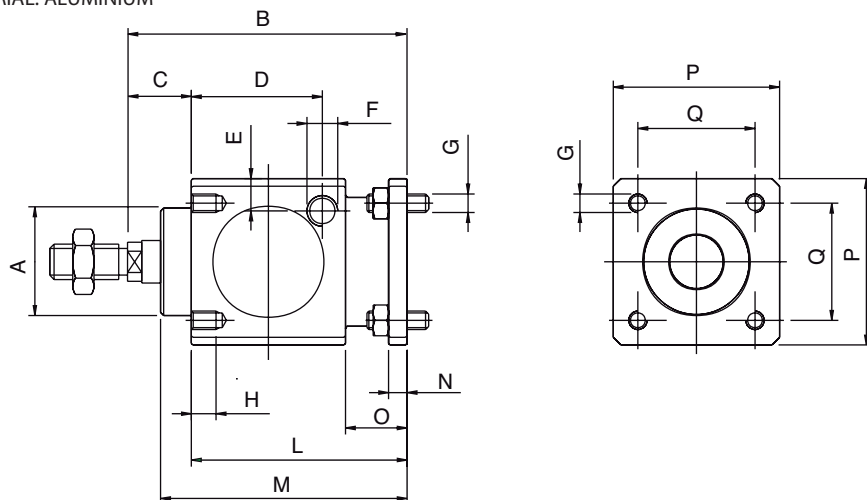

VRL

БЛОКИРОВКА ШТОКА - PISTON ROD LOCK

Код Code	Ø mm.	A	B	C	D	E	F	G	H	L	M	N	O	P	Q
VRL032	32	30	86	26	33.25	9	1/8"G	M6	8	60	67.5	6	20	47	32.5
VRL040	40	34.5	100	30	42.5	9	1/8"G	M6	8	70	80	6	20	54	38
VRL050	50	40	127	37	58	12.5	1/8"G	M8	12	90	100	8	24	65	46.5
VRL063	63	45	127	37	59	17.5	1/8"G	M8	12	90	100	8	24	75	56.5
VRL080	80	45	156	46	69	17.5	1/4"G	M10	16	110	120	12	32	95	72
VRL100	10055	161	51	69	20	1/4"G	M10	16	110	120	12	32	114	89	
VRL125	12560	205	65	84.5	19	1/4"G	M12	20	140	156	20	45	138	110	

МАТЕРИАЛ: АЛЮМИНИЙ
MATERIAL: ALUMINIUM

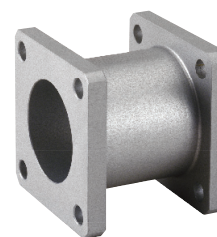
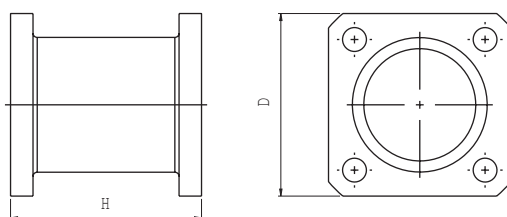

VFT

ФЛАНЕЦ - JOINING FLANGE

Код / Code	Ø mm.	H	D
VFT032	32	55	45
VFT040	40	55	52
VFT050	50	68	65
VFT063	63	68	75
VFT080	80	92	95
VFT100	100	92	115
VFT125	125	120	140

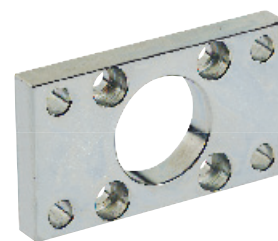
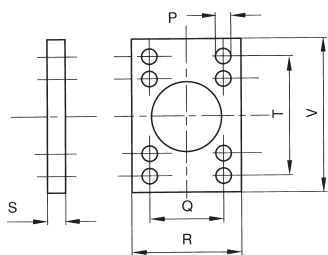
МАТЕРИАЛ: СТАЛЬ
 MATERIAL: STEEL

VFL

ФЛАНЕЦ - FLANGE

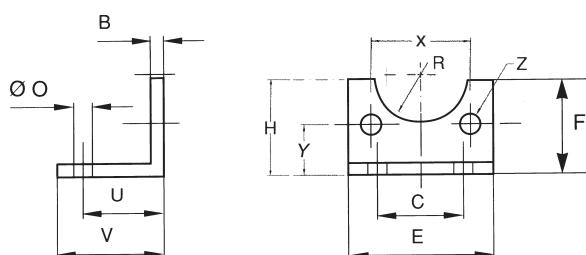
Код / Code	Ø mm.	P	Q	S	R	T	V
VFL032	32	7	32	10	45	64	80
VFL040	40	9	36	10	52	72	90
VFL050	50	9	45	12	65	90	110
VFL063	63	9	50	12	75	100	120
VFL080	80	12	63	16	95	126	150
VFL100	100	14	75	16	115	150	170
VFL125	125	16	90	20	140	180	205
VFL160	160	18	115	20	180	230	260
VFL200	200	22	135	25	220	270	300
VFL250	250	26	165	25	285	330	400
VFL320	320	33	200	30	350	400	470

 МАТЕРИАЛ: СТАЛЬ
 MATERIAL: STEEL

VCP

КРОНШТЕЙН - LOW - RISE PEDESTAL

Код / Code	Ø mm.	B	C	E	F	O	U	V	R	Z	X	Y	H
VCP032	32	4	32	45	30	7	24	35	15	7	32.5	15.75	32
VCP040	40	4	36	52	30	10	28	36	17.5	7	38	17	36
VCP050	50	5	45	65	36	10	32	47	20	9	46.5	21.75	45
VCP063	63	5	50	75	35	10	32	45	22.5	9	56.5	21.75	50
VCP080	80	6	63	95	47	12	41	55	22.5	11	72	27	63
VCP100	100	6	75	115	53	14.5	41	57	27.5	11	89	26.5	71
VCP125	125	8	90	140	70	16.5	45	70	30	14	110	35	90
VCP160	160	9	115	180	115	18	60	75	32.5	18	140	45	115
VCP200	200	12	135	220	135	21	70	100	37.5	18	175	47.5	135
VCP250	250	14	165	270	165	26	75	100	45	22	220	55	165

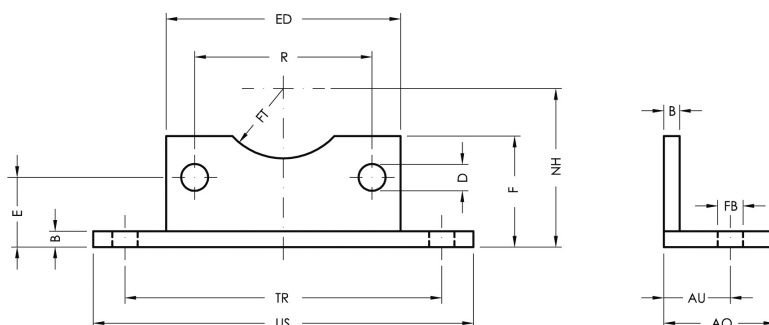
МАТЕРИАЛ: СТАЛЬ
MATERIAL: STEEL



VCB

КРОНШТЕЙН - LARGE LOW - RISE PEDESTAL

Код / Code	Ø mm.	US	ED	F	AO	B	TR	E	D	FT	NH	R	AU	FB
VCB032NE	32	79	45	30	30	5	65	15.75	6.5	15	32	32.5	18	6.5
VCB040NE	40	90	55	30	30	5	75	17	6.5	17.5	36	38	18	6.5
VCB050NE	50	110	65	35	35	5	90	21.75	8.5	22.5	50	56.5	21	8.5
VCB063NE	63	120	75	35	35	5	100	21.75	8.5	22.5	50	56.5	21	8.5
VCB080NE	80	153	95	45	45	6	128	26.5	10.5	22.5	63	72	27	10.5
VCB100NE	100	178	115	45	45	6	148	27	10.5	27.5	71	89	27	10.5

МАТЕРИАЛ: АЛЮМИНИЙ
MATERIAL: ALUMINIUM

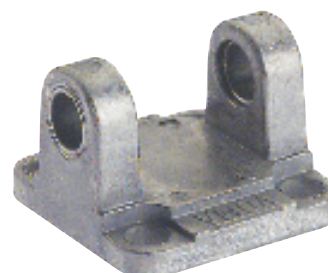
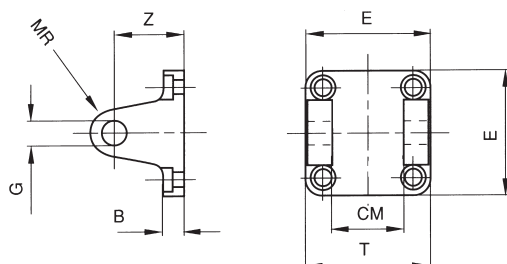

VCF

СКОБА САМОСМАЗЫВАЮЩАЯСЯ- FEMALE CLEVIS BRACKET SELF-LUBRICATING

Код / Code	Ø mm.	B	E	G	T	Z	CM	MR
VCF032	32	9	45	10	45	22	26	10
VCF040	40	9	52	12	52	25	28	12
VCF050	50	11	65	12	60	27	32	12
VCF063	63	11	75	16	70	32	40	16
VCF080	80	14	95	16	90	36	50	16
VCF100	100	14	115	20	110	41	60	20
VCF125	125	20	140	25	130	50	70	25
VCF160	160	20	180	30	170	55	90	25
VCF200	200	25	220	30	170	60	90	25

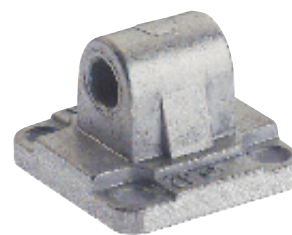
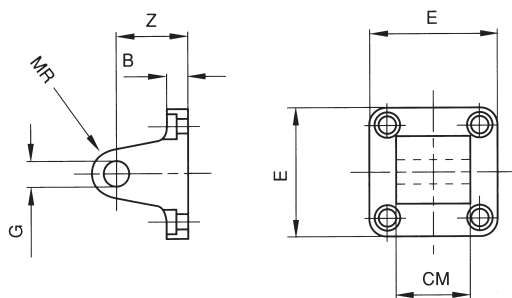
МАТЕРИАЛ: АЛЮМИНИЙ
 MATERIAL: ALUMINIUM

VCM

СКОБА - MALE CLEVIS BRACKET

Код / Code	Ø mm.	B	E	G	Z	CM	MR
VCM032	32	9	45	10	22	26	10
VCM040	40	9	52	12	25	28	12
VCM050	50	11	65	12	27	32	12
VCM063	63	11	75	16	32	40	16
VCM080	80	14	95	16	36	50	16
VCM100	100	14	115	20	41	60	20
VCM125	125	20	140	25	50	70	25
VCM160	160	20	180	30	55	90	25
VCM200	200	25	220	30	60	90	25
VCM250	250	25	270	40	70	110	40

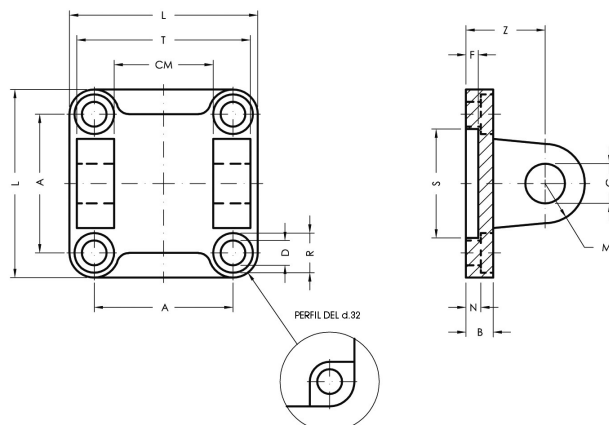
 МАТЕРИАЛ: АЛЮМИНИЙ
 MATERIAL: ALUMINIUM

VCH

СКОБА - FEMALE CLEVIS BRACKET

Код / Code	Ø mm.	A	L	D	R	N	B	S	F	Z	G	M	CM	T
VCH032	32	32.5	45	6.6	11	5.5	9	30	5	22	10	10	26	45
VCH040	40	38	52	6.6	11	5.5	9	35	5	25	12	12	28	52
VCH050	50	46.5	65	9	15	6.5	11	40	5	27	12	12	32	60
VCH063	63	56.5	75	9	15	6.5	11	45	5	32	16	16	40	70
VCH080	80	72	95	11	18	10	14	45	5	36	16	16	50	90
VCH100	100	89	115	11	18	10	14	55	5	41	20	20	60	110
VCH125	125	110	140	14	20	10	20	60	7	50	25	25	70	130
VCH160	160	140	180	18	26	10	20	65	7	55	30	25	90	170
VCH200	200	175	220	18	26	11	25	75	7	60	30	25	90	170
VCH250	250	220	270	22	33	11	25	90	-	70	40	40	110	200

МАТЕРИАЛ: АЛЮМИНИЙ
MATERIAL: ALUMINIUM

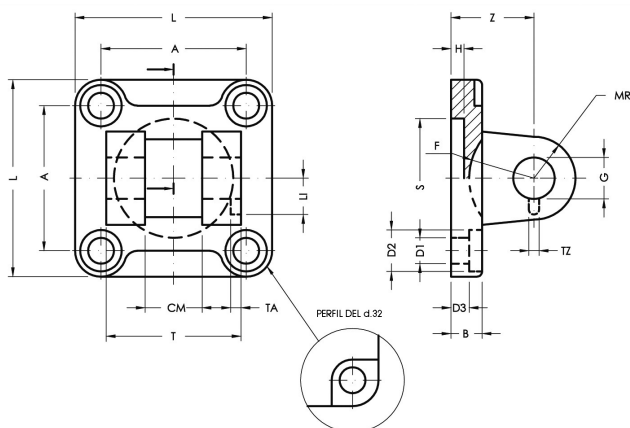

VCD

ПЕТЛЯ С СОЕДИНЕНИЕМ DIN648K
NARROW FEMALE HINGE FOR SQUARE JOINT WITH ARTICULATED HEAD DIN648K

Код / Code	Ø mm.	L	T	CM	A	Z	H	B	D3	S	G	MR	D1	D22	TA	TZ	LI	F
VCD032	32	45	34	14	32.5	22	5	9	5.5	30	10	10	6.6	11	3	3.3	11.5	17
VCD040	40	52	40	16	38	25	5	9	5.5	35	12	12	6.6	11	4	4.3	12	20
VCD050	50	65	45	21	46.5	27	5	11	6.5	40	16	14	9	15	4	4.3	14	22
VCD063	63	75	51	21	56.5	32	5	11	6.5	45	16	18	9	15	4	4.3	14	25
VCD080	80	95	65	25	72	36	5	14	10	45	20	20	11	18	4	4.3	16	30
VCD100	100	115	75	25	89	41	5	14	10	55	20	22	11	18	4	6.3	16	32
VCD125	125	140	97	37	110	50	7	20	10	60	30	25	14	20	6	6.3	24	42
VCD160	160	180	122	43	140	55	7	20	10	65	35	30	18	26	6	6.3	26.5	46
VCD200	200	220	122	43	175	60	7	25	11	75	35	30	18	26	6	6.3	26.5	49

МАТЕРИАЛ: СТАЛЬ
MATERIAL: STEEL

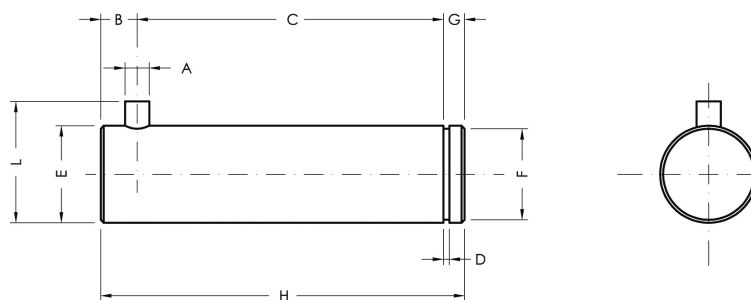

VPS

ПАЛЕЦ - PIN ANTI-ROTATION FOR NARROW FEMALE HINGE VCD

Код / Code	Ø mm.	A	C	D	E	F	G	H	L	B
VPS032	32	3	32.5	1.1	10	9.6	4	41	14	4.5
VPS040	40	4	38	1.1	12	11.5	4	48	16	6
VPS050	50	4	43	1.1	16	15.2	5	60	20	6
VPS063	63	4	49	1.1	16	15.2	5	60	20	6
VPS080	80	4	63	1.3	20	19	6	75	24	6
VPS100	100	4	73	1.3	20	19	6	85	24	6
VPS125	125	6	94	1.6	30	28.6	7	110	36	9
VPS160	160 - 200	6	119	1.6	35	33	7	135	41	9

МАТЕРИАЛ: АЛЮМИНИЙ
MATERIAL: ALUMINIUM

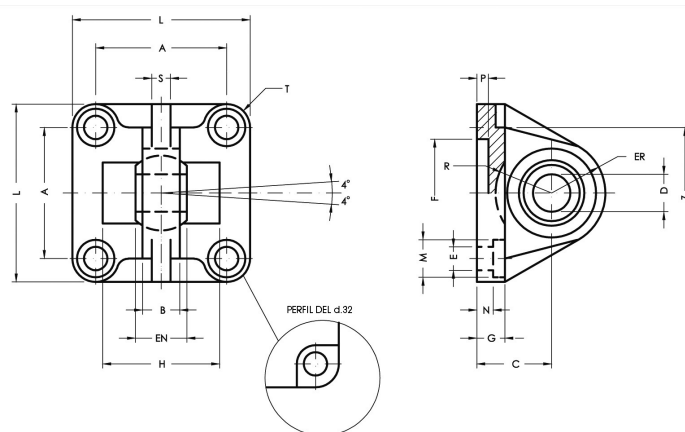

VCS

ПЕТЛЯ С СОЕДИНЕНИЕМ DIN648K - NARROW MALE HINGE WITH ARTICULATED HEAD DIN648K

Код / Code	Ø mm.	A	B	C	D	EN	ER	F	G	E	L	M	N	P	H	R	S	Z	T
VCS032	32	32.5	10.5	22	10	14	16	30	9	6.6	45	11	5.5	5	-	-	4	32.5	6.25
VCS040	40	38	12	25	12	16	19	35	9	6.6	52	11	5.5	5	-	-	6	39	7
VCS050	50	46.5	15	27	16	21	21	40	11	9	65	15	6.5	5	51	18	8	47	9.25
VCS063	63	56.5	15	32	16	21	24	45	11	9	75	15	6.5	5	-	-	8	52	9.25
VCS080	80	72	18	36	20	25	28.5	45	14	11	95	18	10	5	72	24	10	67	11.5
VCS100	100	89	18	41	20	25	30	55	14	11	115	18	10	8	-	-	10	77	13
VCS125	125	110	25	50	30	37	40	60	20	13.5	140	20	10	7	-	-	13	98	15
VCS160	160	140	28	55	35	43	45	65	20	18	180	26	10	7	-	-	14	130	20
VCS200	200	175	28	60	35	43	48	75	25	18	220	26	11	7	-	-	14	155	22.5

МАТЕРИАЛ: СТАЛЬ
MATERIAL: STEEL

ПОКРЫТИЕ: ЧЕРНЫЙ ГРУНТ
TRATTAMENTO: BLACK CATAPHORESIS

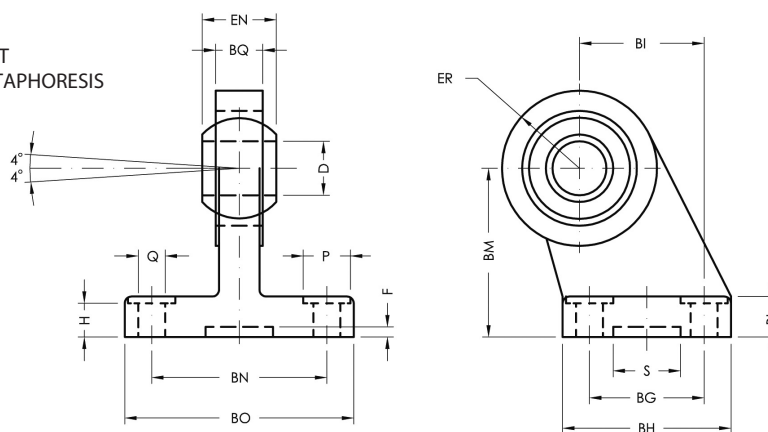

VAD

КРОШТЕЙН С СОЕДИНЕНИЕМ DIN648K - SQUADRE JOINT WITH ARTICULATED HEAD DIN648K

Код / Code	Ø mm.	Q	P	BG	BH	BI	BL	BM	BN	BO	EN	ER	BQ	D	H	S	F
VAD032NE	32	6.6	11	18	31	21	10	32	38	51	14	15	10.5	10	8.5	20	3
VAD040NE	40	6.6	11	22	35	24	10	36	41	54	16	18	12	12	8.5	20	3
VAD050NE	50	9	15	30	45	33	12	45	50	65	21	20	15	16	10.5	20	3
VAD063NE	63	9	15	35	50	37	12	50	52	67	21	23	15	16	10.5	20	3
VAD080NE	80	11	18	40	60	47	14	63	66	86	25	27	18	20	11.5	20	3
VAD100NE	100	11	18	50	70	55	15	71	76	96	25	30	18	20	12.5	20	3
VAD125NE	125	13.5	20	60	90	70	20	90	94	124	37	40	25	30	17	20	3

МАТЕРИАЛ: СТАЛЬ
MATERIAL: STEEL

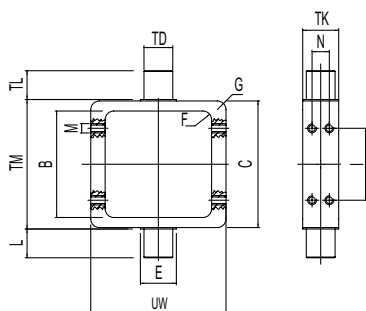

XCN

ПРОМЕЖУТОЧНАЯ ПЕТЛЯ - INTERMEDIATE HINGE

Код / Code	Ø mm.	UW	B	C	TD	E	F	G	TK	I	TL	M	N	TM
XCN032	32	70	45	50	12	-	5	4	18	28	12	M5	7	50
XCN040	40	78	53	62	16	20	5	5	20	32	16	M5	8	63
XCN050	50	91	64	74	16	20	6	6	20	40	16	M6	8	75
XCN063	63	94	74	88	20	25	6	6	25	50	20	M6	12	90
XCN080	80	130	93	109	20	25	7	7	25	64	20	M8	12	110
XCN100	100	145	110	130	25	30	8	8	30	80	25	M8	15	132
XCN125	125	154	134	155	25	32	8	8	32	100	25	M10	15	160

МАТЕРИАЛ: СТАЛЬ
MATERIAL: STEEL

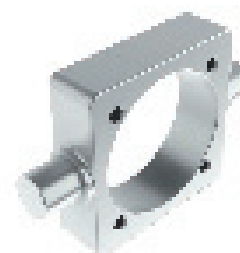
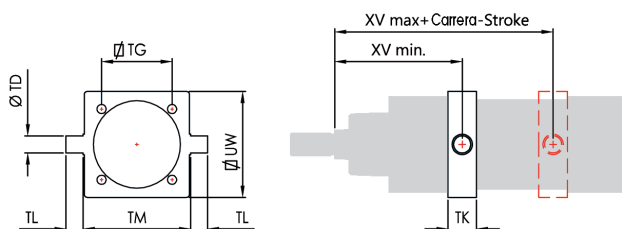

VCNT

ПРОМЕЖУТОЧНАЯ ПЕТЛЯ - INTERMEDIATE HINGE

Код / Code	Ø mm.	TD	TG	TK	TL	TM	UW	XV min	XV max
VCNT032	32	12	32.5	15	12	50	46	61.5	84.5
VCNT040	40	16	38	20	16	63	59	71.5	93.5
VCNT050	50	16	46.5	20	16	75	69	78.5	101.5
VCNT063	63	20	56.5	25	20	90	84	84.5	110.5
VCNT080	80	20	72	25	20	110	102	94.5	125.5
VCNT100	100	25	89	30	25	132	125	107	133
VCNT125	125	25	110	32	25	160	155	126	163
VCNT160	160	32	140	40	32	200	190	149	191
VCNT200	200	32	175	40	32	250	240	164	206
VCNT250	250	40	220	50	40	320	296	187	223

МАТЕРИАЛ: СТАЛЬ
MATERIAL: STEEL

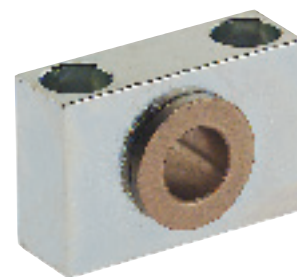
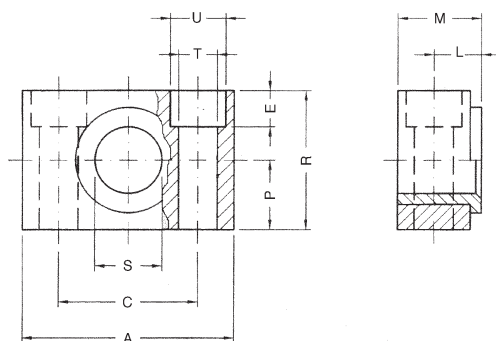

VSI

СУППОРТ ДЛЯ ПРОМЕЖУТОЧНОЙ ПЕТЛИ - SUPPORT FOR INTERMEDIATE HINGE

Код / Code	Ø mm.	A	M	R	P	C	S	L	U	T	E
VSI032	32	46	18	30	15	32	12	10.5	11	6.6	7
VSI040	40 - 50	55	21	36	18	36	16	12	15	9	9
VSI063	63 - 80	65	23	40	20	42	20	13	18	11	11
VSI100	100 - 125	75	28.5	50	25	50	25	16	20	14	13
VSI160	160 - 200	92	40	60	30	60	32	22.5	26	18	17
VSI250	250	140	56	70	35	90	40	31	33	22	20

МАТЕРИАЛ: АЛЮМИНИЙ
MATERIAL: ALUMINIUM

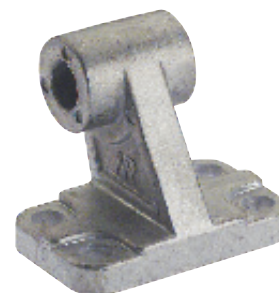
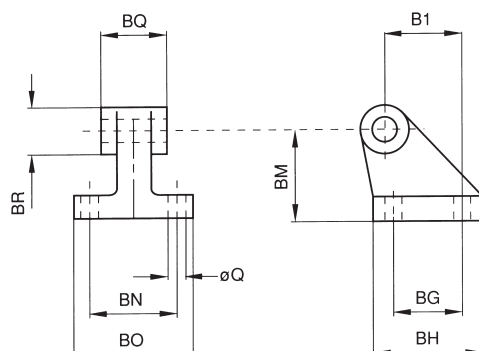

VAS

КРОНШТЕЙН - SQUARE JOINT

Codice / Code	Ø mm.	Q	BG	BH	B1	BM	BN	BO	BQ	BR
VAS032	32	6.6	18	31	21	32	38	51	26	20
VAS040	40	6.6	22	35	24	36	41	54	28	22
VAS050	50	9	30	45	33	45	50	65	32	26
VAS063	63	9	35	50	37	50	52	67	40	30
VAS080	80	11	40	60	47	63	66	86	50	30
VAS100	100	11	50	70	55	71	76	96	60	38
VAS125	125	14	60	90	70	90	94	124	70	45
VAS160	160	14	88	126	97	115	118	156	90	63
VAS200	200	18	90	130	105	135	122	162	90	63

МАТЕРИАЛ: СТАЛЬ
MATERIAL: STEEL

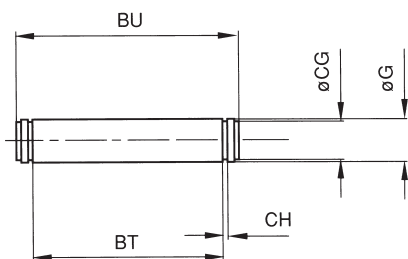

VPE

ПАЛЕЦ СО СТОПОРНЫМ КОЛЬЦОМ - PIN WITH SEEGER

Код / Code	Ø mm.	G	BT	BU	CG	CH
VPE032	32	10	46	53	9.6	1.1
VPE040	40	12	53	60	11.5	1.1
VPE050	50	12	61	68	11.5	1.1
VPE063	63	16	71	78	15.2	1.1
VPE080	80	16	91	98	15.2	1.1
VPE100	100	20	111	118	19	1.3
VPE125	125	25	132	139	23.9	1.3
VPE160	160 - 200	30	171.5	178	28.6	1.6
VPE250	250	40	202	211	37.5	1.85
VPE320	320	45	222	236	42.5	1.85

МАТЕРИАЛ: СТАЛЬ
MATERIAL: STEEL

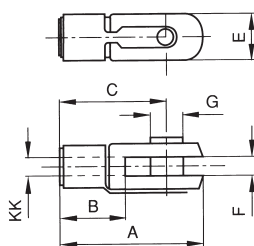

FC

ВИЛКА - YOKE WITH LOCABLE PIN

Код / Code	Ø mm.	A	B	C	E	F	G	KK
FC025	25 - 32	52	20	40	20	10	10	M10x1.25
FC040	40	62	24	48	24	12	12	M12x1.25
FC050	50 - 63	83	32	64	32	16	16	M16x1.5
FC080	80 - 100	105	40	80	40	20	20	M20x1.5
FC125	*125	148	56	110	55	30	30	M27x2
FC160	160 - 200	188	72	144	70	35	35	M36x2
FC250	250	232	84	168	85	42	42	M42x2
FC320	320	265	96	192	96	50	50	M48x2

* С пальцем и стопорным кольцом - With pin and seeger

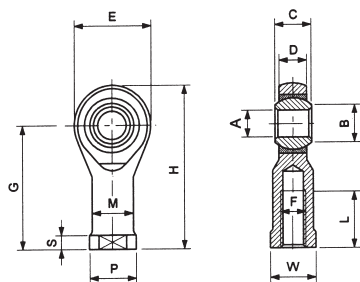
МАТЕРИАЛ: СТАЛЬ
 MATERIAL: STEEL

TF

ШАРОВОЕ ОКОНЧАНИЕ САМОСМАЗЫВАЮЩЕЕСЯ - ROD ENDS SELF-LUBRICATING

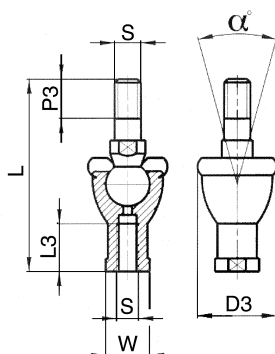
Код Code	Ø mm.	A	B	C	Ø	D	E	F	G	H	L	M	P	S	W	Усилие		Вес	
																Dinamico	Statico		
		H7	0	0 -0,13	SFERA	±0,13	±0,5				±0,5	±0,7	±0,7	±0,5	-0,7	+0,2 ±0,25	kg	kg	g
TF025	25 - 32	10	12,9	14	19,05	11,5	30	M10x1,25	43	58	15	15	19	6,5	16	1.200	3.100	88	
TF040	40	12	15,4	16	22,23	12,5	34	M12x1,25	50	67	18	17,5	22	6,5	18	1.400	3.700	120	
TF050	50 - 63	16	19,3	21	28,58	15,5	42	M16x1,5	64	85	24	22	27	8	24	2.500	6.300	240	
TF080	80 - 100	20	24,4	25	34,93	18,5	50	M20x1,5	77	102	30	27,5	34	10	30	3.700	8.300	430	
TF125	125	28	32,3	35	47,59	26	66	M27x2	103	136	41	37	46	14	41	7.100	14.200	1.120	
TF160	160 - 200	35	-	43	-	-	-	M36x2	125	-	56	-	58	-	-	-	-	1.600	
TF250	250	40	-	49	-	-	-	M42x2	142	-	60	-	65	-	-	-	-	2.800	
TF320	320	50	-	60	-	-	-	M48x2	162	-	65	-	75	-	-	-	-	5.000	

 МАТЕРИАЛ: СТАЛЬ
 MATERIAL: STEEL

TS

ШАРОВЫЙ ШАРНИР - SNODABLE YOKE

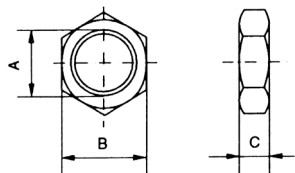
Код / Code	Ø mm.	S	L	L3	W	P3	D3	α°
TS025	25 - 32	M10x1.25	74,5	18	17	15	28	30°
TS040	40	M12x1.25	84	20	19	17	32	30°
TS050	50 - 63	M16x1.5	112	27	22	23	40	22°
TS080	80 - 100	M20x1.5	133	38	30	25	45	15°

DA

ГАЙКА - NUT FOR RODS

Код / Code	Ø mm.	A	B	C
0DA000051C9ZI	25	M10x1.25	17	8
0DA000051C9ZI	32	M10x1.25	17	8
0DA000051D5ZI	40	M12x1.25	19	7
0DA000051E3ZI	50	M16x1.5	22	6
0DA000051E3ZI	63	M16x1.5	22	6
0DA000051F2ZI	80 - 100	M20x1.5	30	9
0DA000051G8ZI	125	M27x2	41	12
EDA000051I6ZI	160 - 200	M36x2	55	14
EDA000051L0ZI	250	M42x2	65	20
EDA000051DGZI	320	M48x2	75	24

Unità di Guida / Guide Units

Направляющие это принадлежности для цилиндров ISO 6431 VDMA и ISO 6432. Они используются в тех случаях, когда необходимы перемещения с высокой скоростью и точным позиционированием. Благодаря точности эти направляющие позволяют создать систему подачи станков, для упаковочных операций, и в целом выполнять определенные манипуляции. Направляющие совместимы со следующими цилиндрами:

Диаметр: От 12 до 100 mm
Ход: От 50 до 500 mm

ISO 6431 VDMA (Ø32-Ø100)
ISO 6432 (Ø12-Ø25)

The guide units are accessories for cylinders ISO 6431 VDMA and ISO 6432. They have to be used in case high loads have to be moved at high translation speed with precision locating. Thanks to this precision, the guide units are particularly suitable to create loading system for tooling machines, for packaging operations and generally speaking to realise manipulations units. The guide units are available for the following cylinders:

Bores: From 12 to 100 mm
Strokes: From 50 to 500 mm

ISO 6431 VDMA (Ø32-Ø100)
ISO 6432 (Ø12-Ø25)



Как заказать / How to Order

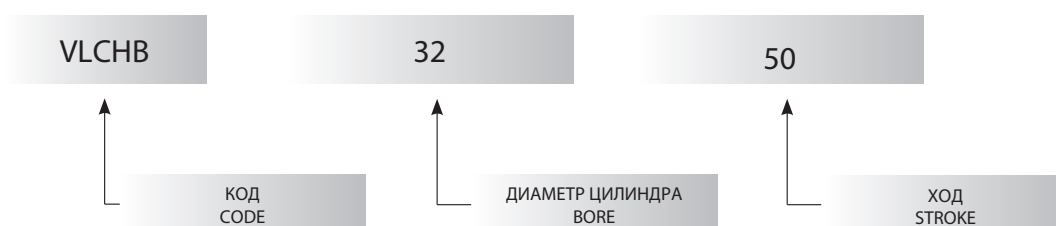

Диаграммы направляющих / Charts Guide Units

Арт. MLCHB
 Направляющая с
 самосмазывающейся втулкой
 Guide units with self
 lubricating sintered bush

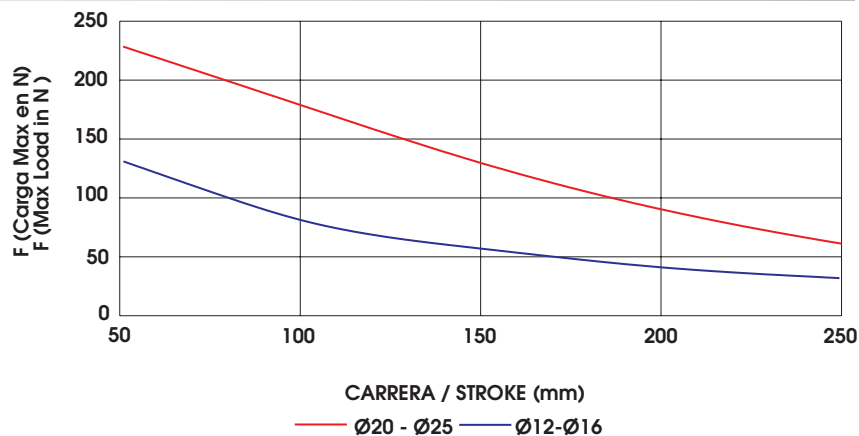

Арт. VLCHB
 Направляющая с
 самосмазывающейся втулкой
 Guide units with self
 lubricating sintered bush

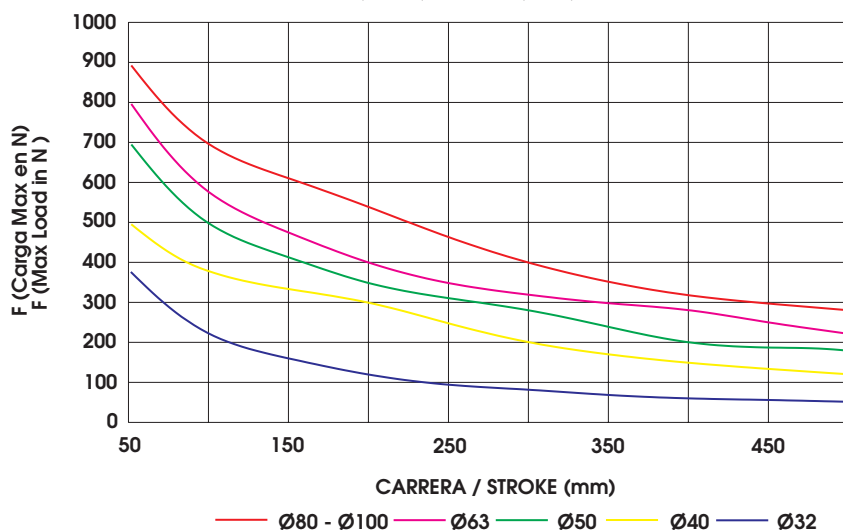

Арт. MLCHC
 Направляющая с подшипником
 качения
 Guide units with recirculating
 ball bearing

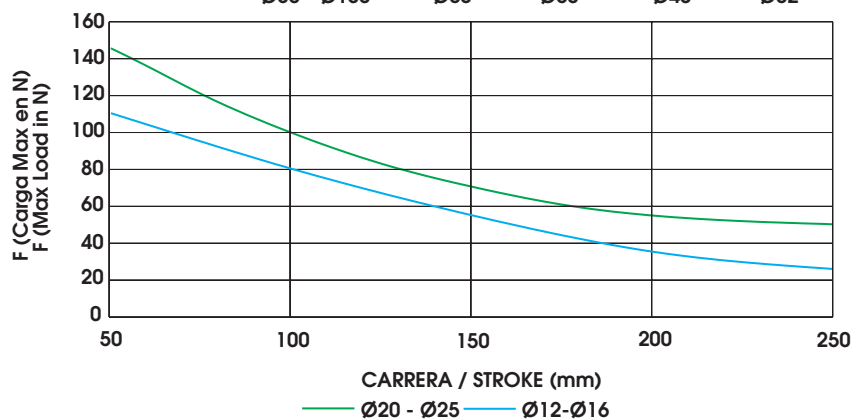

Арт. VLCHC
 Направляющая с подшипником
 качения
 Guide units with recirculating
 ball bearing

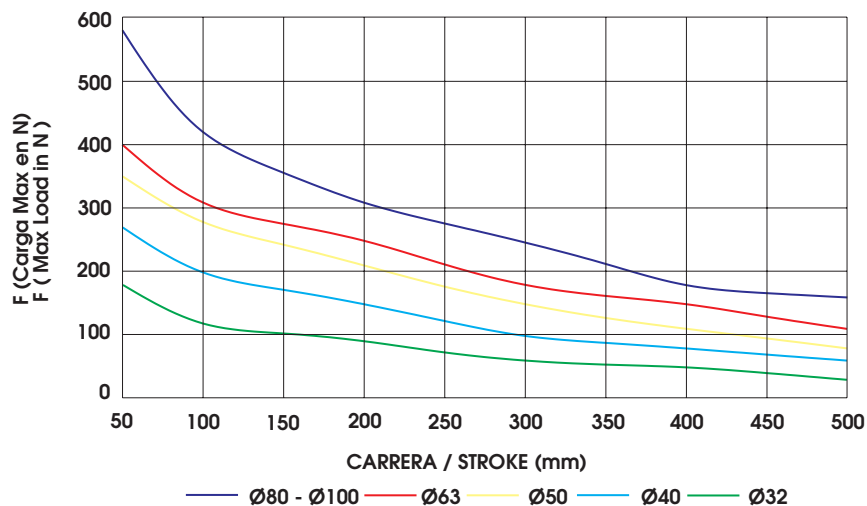

Grafici Unità di Guida / Charts Guide Units

Арт. MLCUB - VLCUB
 Направляющая с
 самосмазывающейся втулкой
 Guide units with self
 lubricating sintered bush

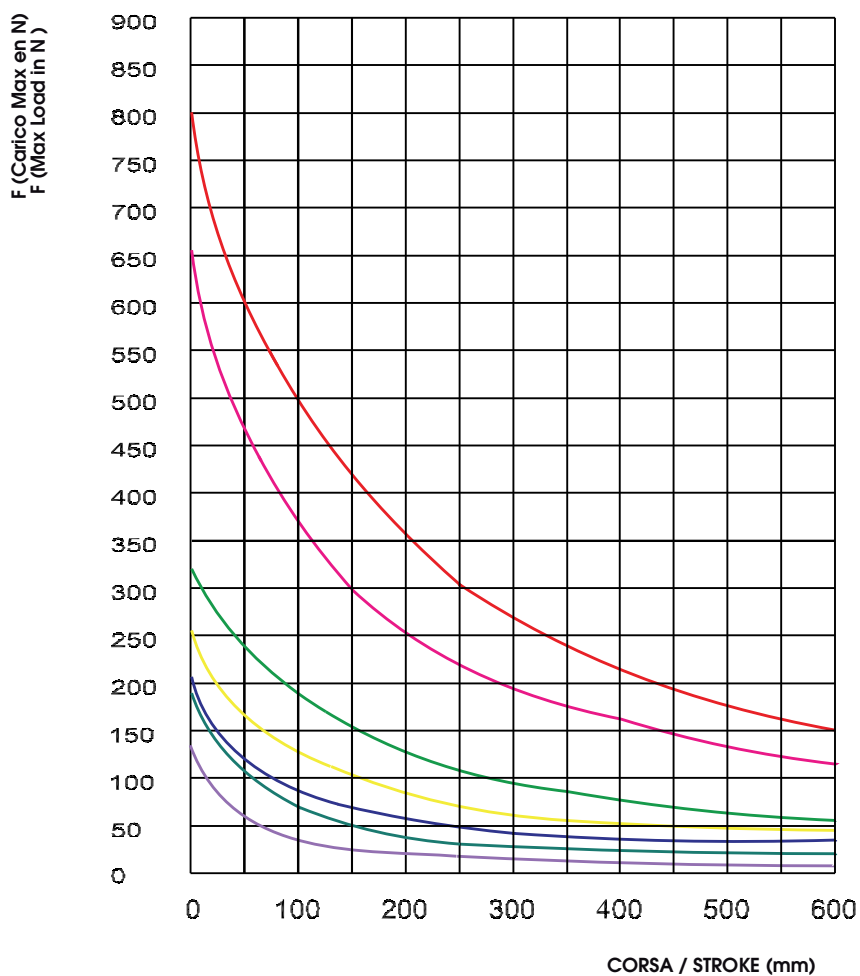

Ø16 — Ø20-25-32 — Ø40 — Ø50 — Ø63 — Ø80 — Ø100

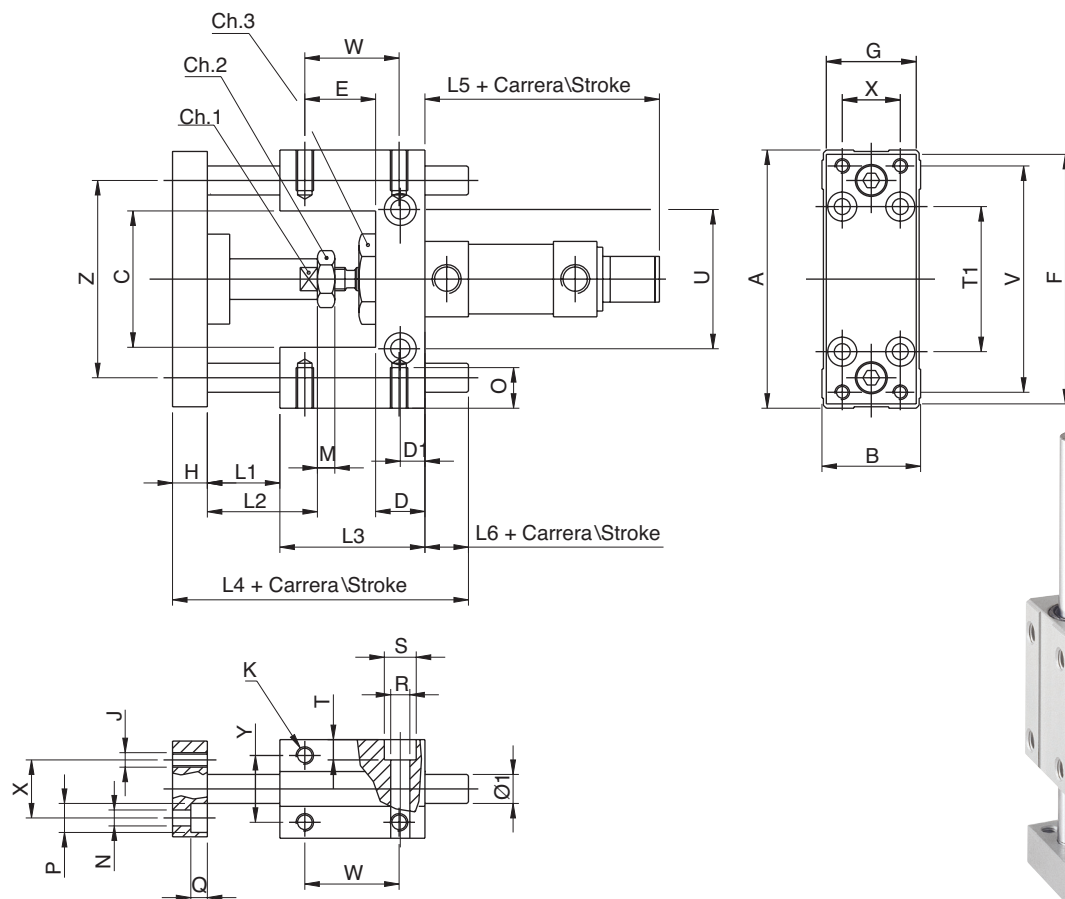

Ø mm.	A	B	C	Ch1	Ch2	Ch3	D	D1	E	F	G	H	Ø1	J	K	L1	L2	L3	L4	L5	L6
12 - 16	69	30	30	8	10	24	12	5.5	19.5	66	29	10	10	M4	M4	3	15	38	66.5	73	15.5
20	79	34	37	12	13	27	17	8.75	24.25	78	32	12	12	M5	M6	5	18	48	83	87	18
25	79	34	37	12	17	27	17	8.75	24.25	78	32	12	12	M5	M6	5	18	48	83	91	18

Ø mm.	M	N	O	P	Q	R	S	T	T1	U	V	W	X	Y	Z
12 - 16	6	4.5	6	7.5	4.5	5.5	9	5.5	32	24	58	25	18	22	49.5
20	8	5.5	9	10	7.5	6.5	11	6.5	38	38	68	32.5	20	23	58
25	8	5.5	9	10	7.5	6.5	11	6.5	38	38	68	32.5	20	23	58

MLCUBISO6432

НАПРАВЛЯЮЩАЯ "U" С САМОСМАЗЫВАЮЩЕЙСЯ БРОНЗОВОЙ ВТУЛКОЙ
GUIDE UNIT "U" WITH SELF LUBRICATING SINTERED BRONZE

СТАНДАРТНЫЙ ХОД mm. - STD STROKES

Ø mm.	50	100	160	200
12 - 16	X	X	X	X
20	X	X	X	X
25	X	X	X	X

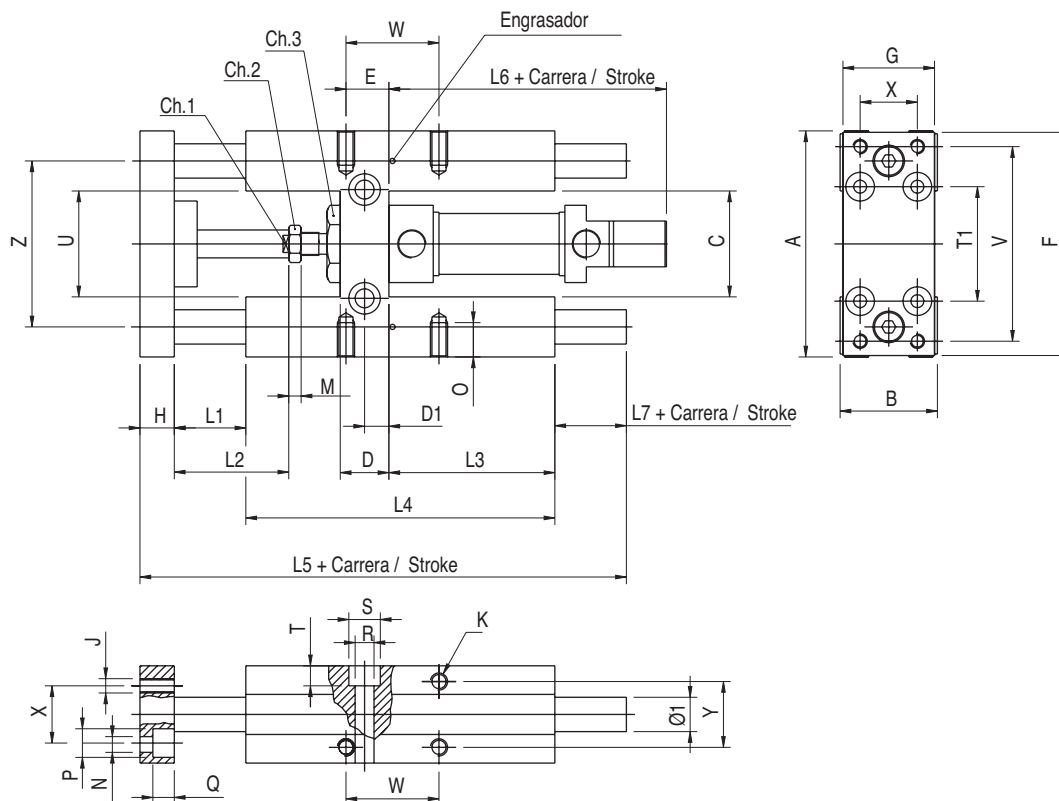

Ø mm.	A	B	C	Ch1	Ch2	Ch3	D	D1	E	F	G	H	Ø1	J	K	L1	L2	L3	L4	L5	L6
12 - 16	69	30	30	8	10	24	12	6	8	66	29	10	10	M4	M4	25	18	46	68	123.5	73
20	79	34	37	12	13	27	17	8.5	15	78	32	12	12	M5	M6	25	40	58	108	166	87
25	79	34	37	12	17	27	17	8.5	15	78	32	12	12	M5	M6	25	40	58	108	166	91

Ø mm.	L7	M	N	O	P	Q	R	S	T	T1	U	V	W	X	Y	Z
12 - 16	12	6	4.5	6	8	4.5	5.5	9	5.5	32	24	58	18	18	22	49.5
20	10	8	5.5	9	10	7.5	6.5	11	6.5	38	38	68	32.5	20	23	58
25	10	8	5.5	9	10	7.5	6.5	11	6.5	38	38	68	32.5	20	23	58

MLCHBISO6432

НАПРАВЛЯЮЩАЯ "Н" С САМОСМАЗЫВАЮЩЕЙСЯ БРОНЗОВОЙ ВТУЛКОЙ
GUIDE UNIT "H" WITH SELF LUBRICATING SINTERED BRONZE

СТАНДАРТНЫЙ ХОД mm. - STD STROKES

Ø mm.	50	100	160	200	250
12 - 16	X	X	X	X	X
20	X	X	X	X	X
25	X	X	X	X	X

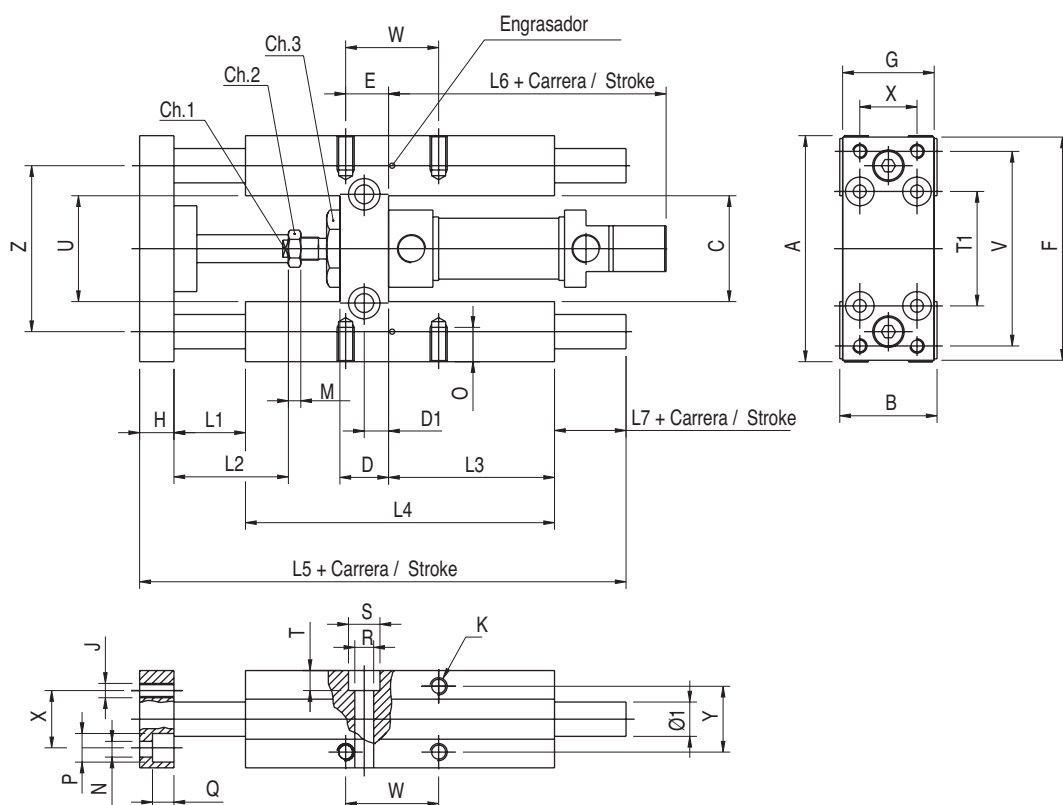

Ø mm.	A	B	C	Ch1	Ch2	Ch3	D	D1	E	F	G	H	Ø1	J	K	L1	L2	L3	L4	L5	L6
12 - 16	69	30	30	8	10	24	12	6	8	66	29	10	10	M4	M4	25	18	46	68	123.5	73
20	79	34	37	12	13	27	17	8.5	15	78	32	12	12	M5	M6	25	40	58	108	166	87
25	79	34	37	12	17	27	17	8.5	15	78	32	12	12	M5	M6	25	40	58	108	166	91

Ø mm.	L7	M	N	O	P	Q	R	S	T	T1	U	V	W	X	Y	Z
12 - 16	12	6	4.5	6	8	4.5	5.5	9	5.5	32	24	58	18	18	22	49.5
20	10	8	5.5	9	10	7.5	6.5	11	6.5	38	38	68	32.5	20	23	58
25	10	8	5.5	9	10	7.5	6.5	11	6.5	38	38	68	32.5	20	23	58

MLCHCISO6432

НАПРАВЛЯЮЩАЯ "Н" С ПОДШИПНИКОМ КАЧЕНИЯ
GUIDE UNIT "H" WITH RECIRCULATING BALL SLEEVES

СТАНДАРТНЫЙ ХОД mm. - STD STROKES

Ø mm.	50	100	160	200	250
12 - 16	X	X	X	X	X
20	X	X	X	X	X
25	X	X	X	X	X

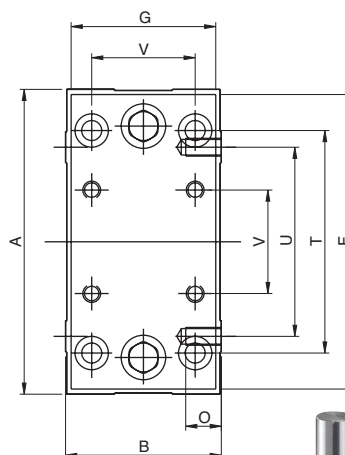
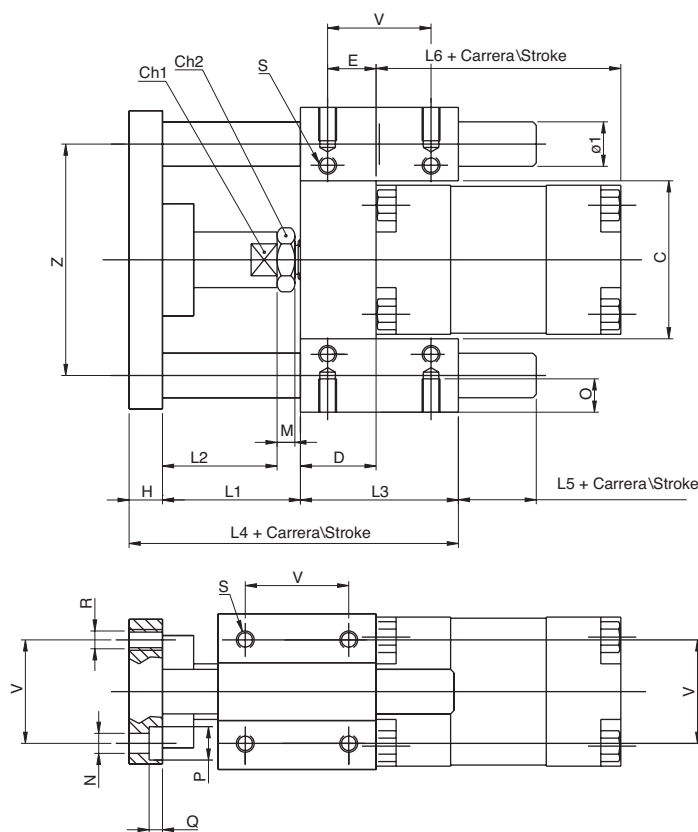

Ø mm.	A	B	C	Ch1	Ch2	D	E	F	G	H	Ø1	L1	L2	L3	L4	L5	L6	M	N	O
32	97	49	51	15	17	17	9.25	93	45	12	12	42	25	48	102	18	97	8	6.6	12
40	115	58	58.5	15	19	21	11	112	55	12	16	43	24	58	113	17	109	7	6.6	12
50	137	70	70.2	20	24	25	18.8	134	65	15	20	49	30	59	123	20	110	6	9	16
63	152	85	85.2	20	24	25	15.3	147	80	15	20	49	30	76	140	21	125	6	9	16

Ø mm.	P	Q	R	S	T	U	V	Z
32	11	6.5	M6	M6	78	61	32.5	74
40	11	6.5	M6	M6	84	69	38	87
50	15	8.5	M8	M8	100	85	46.5	104
63	15	9	M8	M8	105	100	56.5	119

VLCUB

НАПРАВЛЯЮЩАЯ "U" С САМОСМАЗЫВАЮЩЕЙСЯ БРОНЗОВОЙ ВТУЛКОЙ
GUIDE UNIT "U" WITH SELF LUBRICATING SINTERED BRONZE

ISO6431

СТАНДАРТНЫЙ ХОД mm. - STD STROKES

Ø mm.	50	100	160	200	250	320	400	500
32	X	X	X	X	X	X	X	X
40	X	X	X	X	X	X	X	X
50	X	X	X	X	X	X	X	X
63	X	X	X	X	X	X	X	X

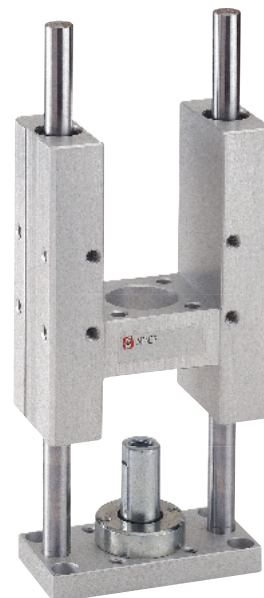
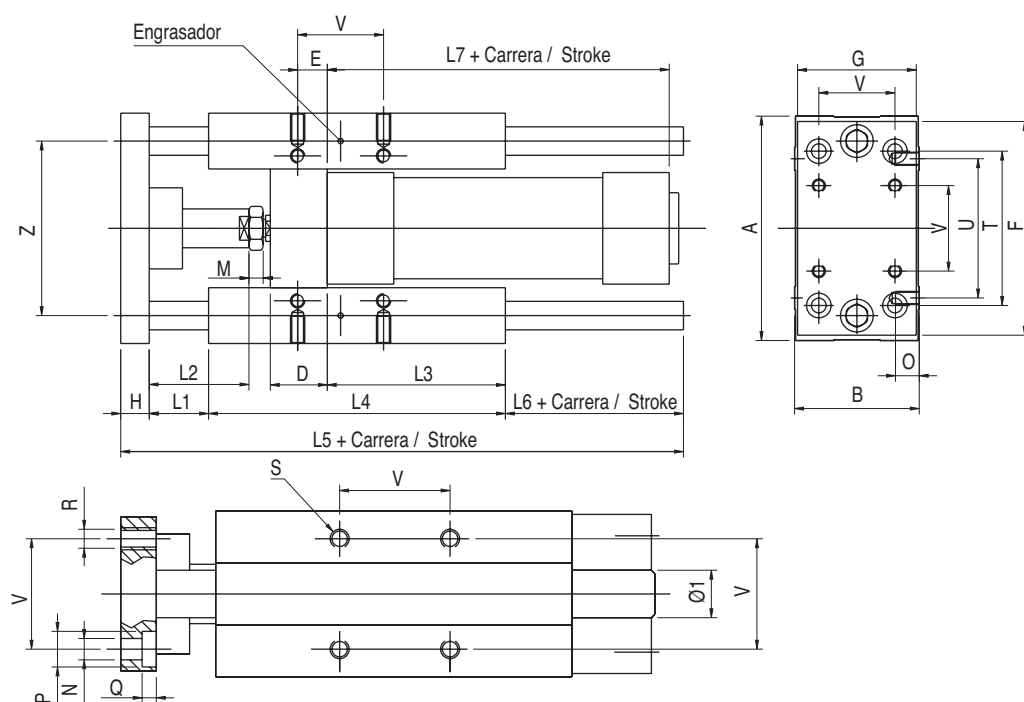

Ø mm.	A	B	C	Ch1	Ch2	D	E	F	G	H	Ø1	L1	L2	L3	L4	L5	L6	L7	M	N	O
32	97	49	51	15	17	24	4.3	93	45	12	12	25	42	75	125	187	25	97	8	6.6	12
40	115	58	58.2	15	19	28	11	112	55	12	16	25	42	80	140	207	30	109	7	6.6	12
50	137	70	70.2	20	24	34	18.8	134	65	15	20	25	50	78	148	223	35	110	6	9	16
63	152	85	85.2	20	24	34	15.3	147	80	15	20	25	50	106	178	243	25	125	6	9	16
80	189	105	105.5	26	30	50	25	180	100	20	25	25	50	111	195	267	27	133	9	11	20
100	213	130	130.5	26	30	55	30	206	120	20	25	25	50	128	218	290	27	144	9	11	20

Ø mm.	P	Q	R	S	T	U	V	Z
32	11	6.5	M6	M6	78	61	32.5	74
40	11	6.5	M6	M6	84	69	38	87
50	15	8.5	M8	M8	100	85	46.5	104
63	15	9	M8	M8	105	100	56.5	116
80	18	11	M10	M10	130	130	72	148
100	16.5	11	M10	M10	150	150	89	173

VLCHBISO6431

НАПРАВЛЯЮЩАЯ "Н" С САМОСМАЗЫВАЮЩЕЙСЯ БРОНЗОВОЙ ВТУЛКОЙ
GUIDE UNIT "H" WITH SELF LUBRICATING SINTERED BRONZE

СТАНДАРТНЫЙ ХОД mm. - STD STROKES

Ø mm.	50	100	160	200	250	320	400	500
32	X	X	X	X	X	X	X	X
40	X	X	X	X	X	X	X	X
50	X	X	X	X	X	X	X	X
63	X	X	X	X	X	X	X	X
80	X	X	X	X	X	X	X	X
100	X	X	X	X	X	X	X	X

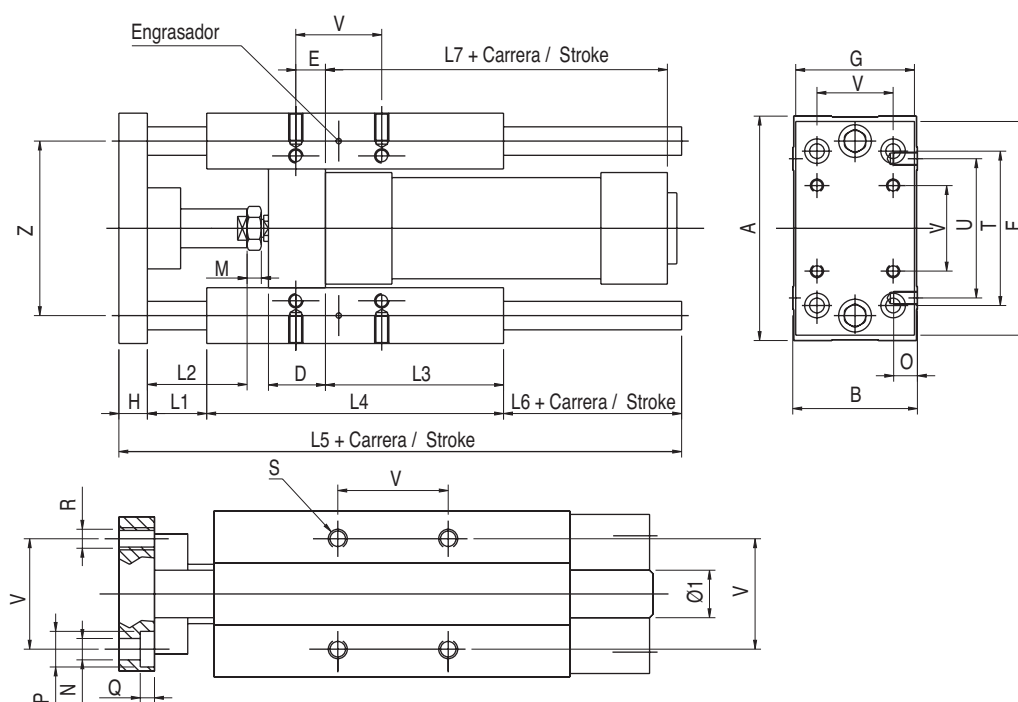

Ø mm.	A	B	C	Ch1	Ch2	D	E	F	G	H	Ø1	L1	L2	L3	L4	L5	L6	L7	M	N	O
32	97	49	51	15	17	24	4.3	93	45	12	12	25	42	75	125	187	25	97	8	6.6	12
40	115	58	58.2	15	19	28	11	112	55	12	16	25	42	80	140	207	30	109	7	6.6	12
50	137	70	70.2	20	24	34	18.8	134	65	15	20	25	50	78	148	223	35	110	6	9	16
63	152	85	85.2	20	24	34	15.3	147	80	15	20	25	50	106	178	243	25	125	6	9	16
80	189	105	105.5	26	30	50	25	180	100	20	25	25	50	111	195	267	27	133	9	11	20
100	213	130	130.5	26	30	55	30	206	120	20	25	25	50	128	218	290	27	144	9	11	20

Ø mm.	P	Q	R	S	T	U	V	Z
32	11	6.5	M6	M6	78	61	32.5	74
40	11	6.5	M6	M6	84	69	38	87
50	15	8.5	M8	M8	100	85	46.5	104
63	15	9	M8	M8	105	100	56.5	116
80	18	11	M10	M10	130	130	72	148
100	16.5	11	M10	M10	150	150	89	173

VLCHCISO6431

НАПРАВЛЯЮЩАЯ "Н" С ПОДШИПНИКОМ КАЧЕНИЯ
GUIDE UNIT "H" WITH RECIRCULATING BALL SLEEVES

СТАНДАРТНЫЙ ХОД mm. - STD STROKES

Ø mm.	50	100	160	200	250	320	400	500
32	X	X	X	X	X	X	X	X
40	X	X	X	X	X	X	X	X
50	X	X	X	X	X	X	X	X
63	X	X	X	X	X	X	X	X
80	X	X	X	X	X	X	X	X
100	X	X	X	X	X	X	X	X

Магнитный датчик серии DSL / Magnetic Switches DSL Serie

Датчики DSL линейного размещения для цилиндров следующих моделей:

DSL sensor lengthwise assembly for the following models of cylinders:

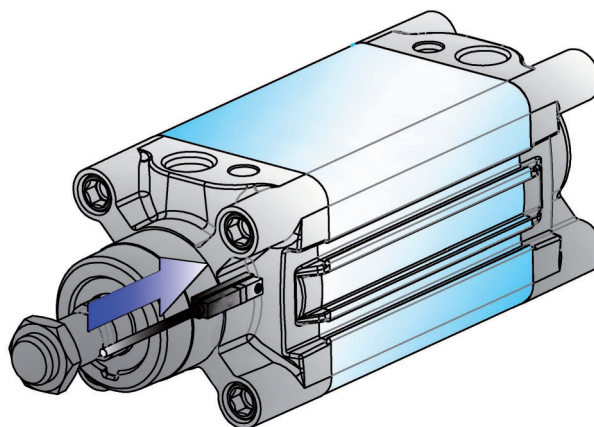

Мини цилиндры / Mini Cylinders



Мини цилиндры Inox / Mini Cylinders Inox



Цилиндры A95 / Cylinders A95



Компактные цилиндры / Compact Cylinders



Цилиндры с коротким ходом / Short Stroke







Цилиндры серии X / Cylinders X Series

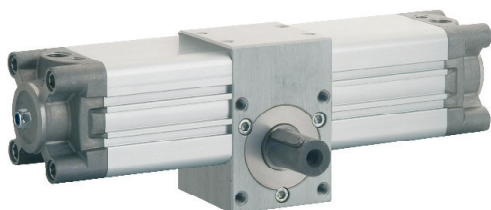

Цилиндры серии X / Cylinders X Series

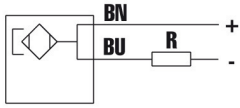
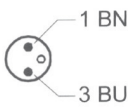
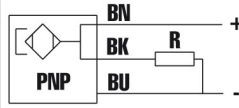
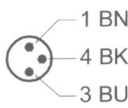
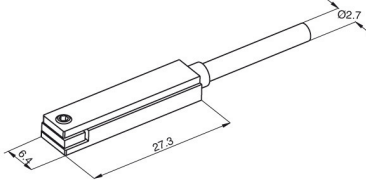

Технические данные / Technical data

DESCRIZIONE DESCRIPTION	VERSIONE REED - REED VERSION		VERSIONE HALL - HALL VERSION	
	CODICE CODE: DSL1C225	CODICE CODE: DSL1M8	CODICE CODE: DSL4C225	CODICE CODE: DSL4M8
				
Connezione Connection	Cavo Cable	Connettore M8 M8 Connection	Cavo Cable	Connettore M8 M8 Connection
Tensione d'esercizio Voltage range	3-130 V. AC/DC	3-130 V. AC/DC	10-30 V. DC	10-30 V. DC
Corrente max a 25°C Max current at 25°C	50 mA	50 mA	200 mA	200 mA
Potenza max/carico resistivo Max power/resistive load	10W	10W	6W	6W
Caduta di tensione max Max voltage drop	3.2V	3.2V	0.8V	0.8V
Contatto d'uscita Contact type	N.O.	N.O.	N.O.	N.O.
Segnalazione di commutazione Output status indicator	LED giallo/yellow	LED giallo/yellow	LED giallo/yellow	LED giallo/yellow
Tempo di inserzione Response time	0.5 ms max	0.5 ms max	0.2 ms max	0.2 ms max
Tempo di rilascio Decay time	0.1 ms max	0.1 ms max	0.1 ms max	0.1 ms max
Vita elettrica cicli (carico resistivo) Electric life (resistive load)	4x10 ⁷	4x10 ⁷	4x10 ⁷	4x10 ⁷
Tipo di cavo Cable type	PVC	PVC	PVC	PVC
Temperatura d'esercizio Working temperature	-20 +70°C	-20 +70°C	-20 +70°C	-20 +70°C
Grado di protezione Protection degree	IP 68	IP 68	IP 68	IP 68
Lunghezza cavo Cable length	2.5mt.	0.3mt.	2.5mt.	0.3mt.
USCITA OUTPUT	-	-	PNP	PNP
Colore cavo Cable colour	nero black	nero black	nero black	nero black
Fili Wires	2	2	3	3
Transitori extracorrente Overcurrent transients	Si-Yes	Si-Yes	No	No
Transitori extra tensione Overvoltage transients	No	No	No	No
Inversione di polarità Polarity reversal	Si-Yes	Si-Yes	Si-Yes	Si-Yes
Corto circuito Short circuit	No	No	No	No
Resistenza alla corrosione Corrosion resistance	3	3	3	3
Esplosione Atex explosion Atex	No	No	No	No
Tipo di cava Slot type	T	T	T	T
Tipo di montaggio al cilindro Type of mounting to the cylinder	Solo longitudinale Longitudinal only	Solo longitudinale Longitudinal only	Solo longitudinale Longitudinal only	Solo longitudinale Longitudinal only
Schema circuito Circuit diagram				
DISEGNO DRAW				

Хомут для датчиков DSL для использования с миницилиндрами ISO 6432 и цилиндрами серии A95
 Bracket for DSL to use with minicylinders ISO 6432 and Cylinders A95 Serie

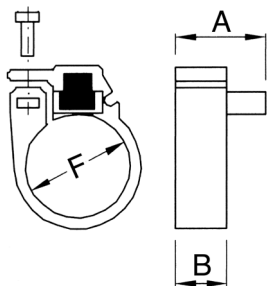

Код / Code	Ø mm.	F = Ø	A	B
MFХ008	8	9.4 mm	14	8
MFХ010	10	11.3 mm	14	8
MFХ012	12	13.3 mm	14	8
MFХ016	16	17.3 mm	14	8
MFХ020	20	21.3 mm	14	8
MFХ025	25	26.3 mm	14	8
AFХ032	32	33.5 mm	14	8
AFХ040	40	41.5 mm	14	8
AFХ050	50	52 mm	14	8
AFХ063	63	65 mm	14	8

Трехжильный удлинитель / Three Wires Extension

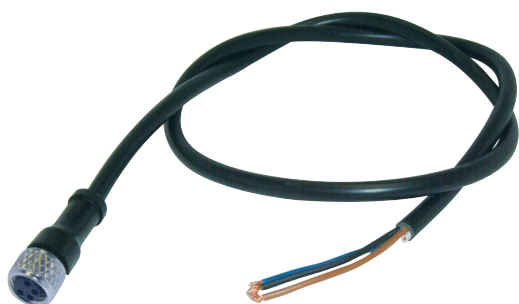

PX

CODE	ДЛИНА / LENGTH
PX3000	3000 mm
PX5000	5000 mm

Магнитный датчик серии DSH / Magnetic Switches DSH Serie

Датчики DSH наружного крепления для цилиндров следующих моделей:

DSH sensor above assembly for the following models of cylinders:

Мини цилиндры / Mini Cylinders

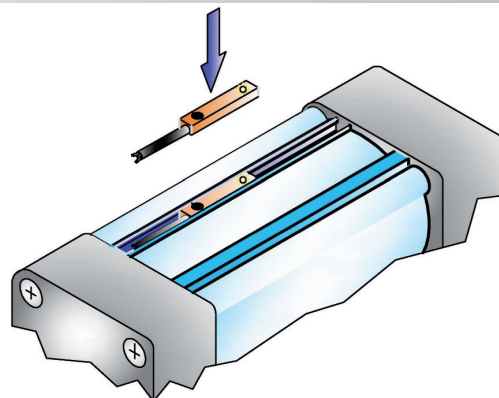

Мини цилиндры Inox / Mini Cylinders Inox



Компактные цилиндры / Compact Cylinders

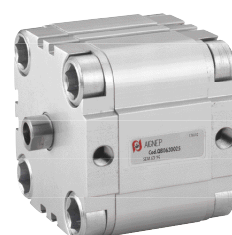

Цилиндры Corsa Breve / Short Stroke



Цилиндры серии X / Cylinders X Series



Цилиндры серии X / Cylinders X Series

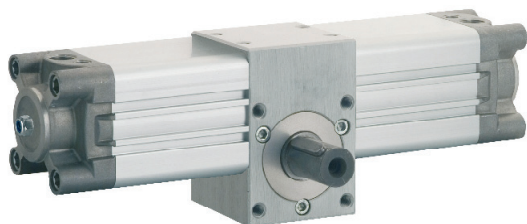

Цилиндры серии E / Cylinders E Series









Цилиндры серии NHA / Cylinders NHA Series



Цилиндры серии P / Cylinders P Series

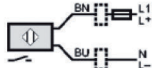
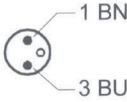
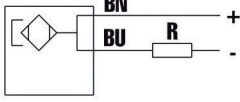
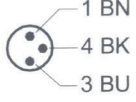
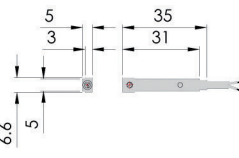
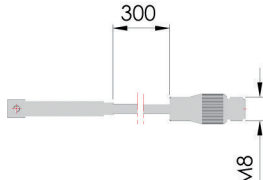

Технические данные / Technical data

DESCRIZIONE DESCRIPTION	VERSIONE REED- REED VERSION		VERSIONE ELETTRONICO ELECTRONIC VERSION	
	CODICE CODE : DSH2R2F20	CODICE CODE : DSH2R2FM8	CODICE CODE : DSH4H3F20	CODICE CODE : DSH4H3FM8
				
Connessione Connection	Cavo Cable	Connettore M8 M8 Connection	Cavo Cable	Connettore M8 M8 Connection
Tensione d'esercizio Voltage range	5-120 V. AC/DC	5-120 V. AC/DC	10-30 V. DC	10-30 V. DC
Corrente max a 25°C Max current at 25°C	100 mA	100 mA	100 mA	100 mA
Potenza max/carico resistivo Max power/resistive load	10W	10W	-	-
Caduta di tensione max Max voltage drop	<5V	<5V	<2.5V	<2.5V
Contatto d'uscita Contact type	N.O.	N.O.	N.O. PNP	N.O. PNP
Segnalazione di commutazione Output status indicator	LED giallo/yellow	LED giallo/yellow	LED giallo/yellow	LED giallo/yellow
Tempo di inserzione Response time	0.5 ms max	0.5 ms max	-	-
Tempo di rilascio Decay time	0.1 ms max	0.1 ms max	<30 ms	<30 ms
Vita elettrica cicli (carico resistivo) Electric life (resistive load)	10 ⁷	10 ⁷	INFINITA	INFINITA
Tipo di cavo Cable type	PVC	PVC	PUR	PUR
Temperatura d'esercizio Working temperature	-20 +70°C	-20 +70°C	-25 +85°C	-25 +85°C
Grado di protezione Protection degree	IP 67 II	IP 67 II	IP 67	IP 67
Lunghezza cavo Cable length	2.5mt.	0.3mt.	2 mt.	0.3mt.
USCITA OUTPUT	-	-	-	-
Colore cavo Cable colour	nero black	nero black	nero black	nero black
Fili Wires	2	2	3	3
Transitori extracorrente Overcurrent transients	Si-Yes	Si-Yes	No	No
Transitori extra tensione Overvoltage transients	No	No	No	No
Inversione di polarità Polarity reversal	Si-Yes	Si-Yes	Si-Yes	Si-Yes
Corto circuito Short circuit	No	No	No	No
Resistenza alla corrosione Corrosion resistance	3	3	3	3
Esplosione Atex explosion Atex	No	No	No	No
Tipo di cava Slot type	T	T	T	T
Tipo di montaggio al cilindro Type of mounting to the cylinder	Assiale e longitudinale Axial and Longitudinal	Assiale e longitudinale Axial and Longitudinal	Assiale e longitudinale Axial and Longitudinal	Assiale e longitudinale Axial and Longitudinal
Schema circuito Circuit diagram				
DISEGNO DRAW				

Хомут для датчиков DSH для использования с миницилиндрами ISO 6432
 Bracket for DSH sensors to use with minicylinders ISO 6432

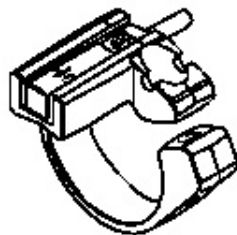

Код / Code	Ø mm.	F = Ø
MFH012	12	13.3 mm
MFH016	16	17.3 mm
MFH020	20	21.3 mm
MFH025	25	26.3 mm

Трехжильный удлинитель / Three Wires Extension

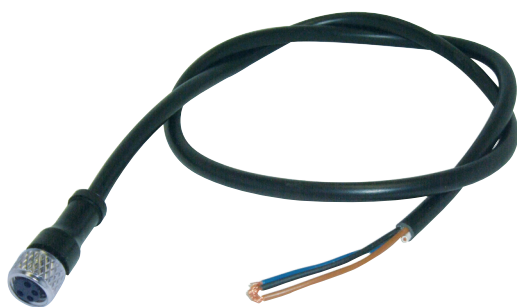

PX

КОД	ДЛИНА / LENGTH
PX3000	3000 mm
PX5000	5000 mm

Магнитные датчики серии DSN / Magnetic Switches DSH Serie

Технические данные / Technical data

DESCRIZIONE DESCRIPTION	VERSIONE REED REED VERSION CODICE CODE : DSN0R2F20	VERSIONE HALL HALL VERSION CODICE CODE : DSN1H3F20
Connessione Connection	Cavo Cable	Cavo Cable
Tensione d'esercizio Voltage range	3-250 V. AC/DC	10-30 V. DC
Corrente max a 25°C Max current at 25°C	1000 mA	200 mA
Potenza max/carico resistivo Max power/resistive load	50W	6W
Caduta di tensione max Max voltage drop	2.7V	0.5V
Contatto d'uscita Contact type	N.O.	N.O. PNP
Segnalazione di commutazione Output status indicator	LED Rosso/red	LED Rosso/red
Tempo di inserzione Response time	0.5 ms max	0.2 ms max
Tempo di rilascio Decay time	0.1 ms max	0.1 ms max
Vita elettrica cicli (carico resistivo) Electric life (resistive load)	10 ⁷	10 ⁷
Tipo di cavo Cable type	PVC CEI 2022	PVC
Temperatura d'esercizio Working temperature	-20 +70°C	-20 +70°C
Grado di protezione Protection degree	IP 65	IP 67
Lunghezza cavo Cable length	2 mt.	3 mt.
Colore cavo Cable colour	nero black	nero black
Fili Wires	2	3
Transitori extracorrente Overcurrent transients	Si-Yes	Si-Yes
Transitori extra tensione Overvoltage transients	No	No
Inversione di polarità Polarity reversal	Si-Yes	Si-Yes
Corto circuito Short circuit	No	No
Resistenza alla corrosione Corrosion resistance	3	3
Esplosione ATEX explosion ATEX	No	No
Tipo di montaggio al cilindro Type of mounting to the cylinder	Con Staffa With Bracket	Con Staffa With Bracket
Schema circuito Circuit diagram		
DISEGNO DRAW		



Датчики DSN для цилиндров со стяжными болтами
DSN sensor for cylinders with tie rods

Скоба для крепления датчиков DSN / Bracket for DSN sensors to use with cylinders with tie rods

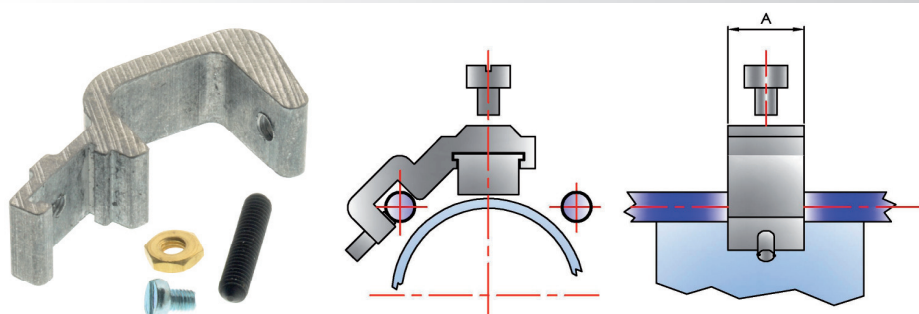

Код / Code	Ø mm.	A
DSN2XF032T	32-100	12
DSN2XF125T	125-160	12
DSN2XF200T	200-250	12

